

PUMA

131 - 215 CV



EFFICIENTPOWER EP
PIÙ PRESTAZIONI • MENO CONSUMI

CASE IH
AGRICULTURE

PAGINA 4	SEMPlicitÀ
PAGINA 8	PRODUTTIVITÀ
PAGINA 12	ECONOMIA
PAGINA 16	COMFORT
PAGINA 20	ESPERIENZA E QUALITÀ
PAGINA 22	CARATTERISTICHE TECNICHE





PER CHI ESIGE DI PIÙ.

Gli obiettivi cambiano, le esigenze cambiano e i mercati cambiano, ma il numero di ore in una giornata non cambia mai.

Ecco perché abbiamo sviluppato il Puma.

Un trattore molto produttivo e versatile, facile da utilizzare e che vi dà tutto quello di cui avete bisogno per centrare i vostri obiettivi giornalieri. Semplicità. Produttività. Economia. Comfort. Qualità. Il Puma vi dà di più.

SEMPLICITÀ PER RIDURRE I COSTI.

Una tecnologia che semplifica il lavoro.

La tecnologia più utile è quella che non si fa nemmeno notare, come il sistema APM di gestione automatica della produttività che ottimizza l'efficienza senza distogliere l'operatore dal lavoro.

Basta accendere il trattore.



Informazioni concise e facili da leggere

Il quadro strumenti sul montante anteriore della cabina, completo di monitor delle prestazioni, permette di controllare con una sola occhiata tutte le funzioni principali e i parametri operativi della macchina.



Disposizione ergonomica dei comandi

Con il bracciolo Multicontroller™ tutte le funzioni principali del trattore sono concentrate nel palmo della vostra mano.





Aggiornamento in tempo reale sullo stato operativo della macchina grazie al monitor AFS Pro 300 o AFS Pro 700 integrato nel bracciolo del sedile o al monitor indipendente AFS Pro 600 che controllano le funzioni principali del trattore.



Sistema Headland Management Control™ (HMC) per la gestione automatica delle svolte a fine campo, in grado di programmare e controllare fino a 30 operazioni.

SEMPLICITÀ IN TERMINI CONCRETI.

Le opinioni espresse dai clienti indicano chiaramente che la strumentazione della Serie Puma è la più facile da capire e da utilizzare. Abbiamo analizzato i dati e scoperto che rispetto ai modelli della concorrenza della stessa categoria, i trattori Puma consentono di risparmiare il 28% del tempo necessario ad acquisire piena familiarità con il sistema di controllo. Questo risparmio di tempo avviene nel corso del primo mese ed è pari a 83 ore che, convertite in retribuzione dell'operatore (e moltiplicate per il numero di operatori), diventano una somma significativa. Basta fare i conti. La semplicità significa risparmio.



Quadro strumenti sul montante anteriore

Le informazioni sono chiare, facili da leggere e concise. Il monitor delle prestazioni integrato indica anche la percentuale di slittamento, la superficie lavorata e le tempistiche di manutenzione. L'operatore viene sempre avvisato in caso di problemi e, quando necessario, il motore viene automaticamente arrestato per proteggere il vostro investimento.



Installando un ricevitore GPS e il monitor a colori AFS Pro 600 con touch-screen, è possibile tenere sotto controllo le prestazioni della macchina mentre si lavora. Associata al sistema di guida automatica AccuGuide, questa dotazione di bordo contribuisce inoltre a migliorare la precisione di guida.



Con il bracciolo Multicontroller è possibile richiedere anche distributori ausiliari meccanici e sfruttare così i vantaggi dell'ergonomia intuitiva e della semplicità dei distributori meccanici.



Bracciolo Multicontroller™ con Drive Logic

Il Multicontroller (dotato di Drive Logic), l'intuitiva console ICP e il monitor con touch-screen AFS Pro 300™ o AFS Pro 700™ raggruppano tutte le funzioni del trattore nel bracciolo.

Tutte le funzioni necessarie sono centralizzate: cambio e inversione di marcia, acceleratore, Headland Management Control, distributori ausiliari elettroidraulici, sollevatore anteriore e posteriore e molto altro ancora. Grazie alla visione chiara dei monitor della strumentazione sul montante anteriore destro, i trattori Puma facilitano il compito dell'operatore e consentono anche a quelli meno esperti di operare con efficienza sin dal primo giorno.

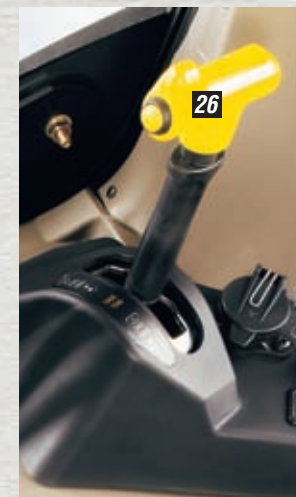
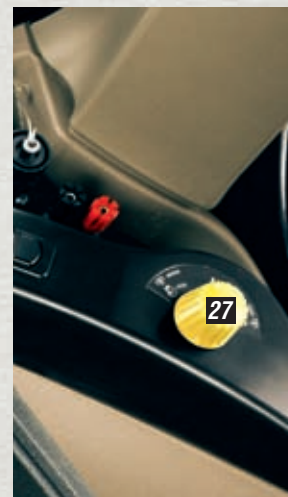

- 1 Regime costante del motore o controllo della gestione delle svolte a fine campo
- 2 Sollevamento/Abbassamento elettronico del sollevatore
- 3 Comando distributore idraulico ausiliario
- 4 Inversore Powershuttle
- 5 Selettore delle memorie di velocità
- 6 Monitor touch-screen AFS Pro 700™
- 7 Comando distributore idraulico ausiliario
- 8 Modalità del motore idraulico e comandi del temporizzatore
- 9 Comando a joystick dei distributori idraulici ausiliari
- 10 Console intuitiva ICP™
- 11 Controllo abbassamento massimo del sollevatore anteriore
- 12 Sollevamento/Abbassamento del sollevatore anteriore
- 13 Regime costante del motore
- 14 Ventola ECO-Fan
- 15 Modalità della trasmissione CVT
- 16 Inserimento/Disinserimento automatico e manuale della doppia trazione e del bloccaggio del differenziale
- 17 Bloccaggio della sospensione dell'assale anteriore
- 18 PTO automatica
- 19 Controllo dello slittamento
- 20 Controllo della gestione delle svolte a fine campo
- 21 Controllo dinamico del sollevatore
- 22 AccuGuide (se in dotazione)
- 23 Controllo elettronico della posizione del sollevatore
- 24 Controllo elettronico dello sforzo del sollevatore
- 25 Sollevamento/Abbassamento elettronico del sollevatore
- 26 Inserimento/Disinserimento PTO anteriore
- 27 Inserimento/Disinserimento PTO posteriore
- 28 Selettore dei regimi della PTO (Puma 130 - 160 CVX)
- 29 Selettore dei regimi della PTO (Puma 170 - 215 CVX)
- 30 Controllo dello slittamento
- 31 Codificatore per la regolazione del temporizzatore e della portata
- 32 Controllo dell'alzata massima del sollevatore anteriore
- 33 Controllo dell'alzata massima del sollevatore
- 34 Controllo della velocità di abbassamento del sollevatore
- 35 Controllo della sensibilità allo sforzo
- 36 Controllo della velocità di abbassamento del sollevatore anteriore

Minore stress, regime ridotto e i vantaggi di un consumo minore di carburante senza compromettere la produttività.

Il più basso consumo specifico di carburante della categoria con **Efficient Power EP**.

23% DI PRODUTTIVITÀ IN PIÙ.

Grazie alle prestazioni eccellenti rese possibili dalla tecnologia di riduzione catalitica selettiva (SCR), il sistema Power Management dei motori eroga la potenza nominale e fino a ben il 23% in più per facilitare i lavori con carichi impegnativi sul campo e sulla strada, e anche per il sollevamento idraulico con una capacità fino a 10.460 kg. Prestazioni eccezionali, stagione dopo stagione.

Il sistema **Engine Power Management** sviluppa una potenza supplementare massima di 38 CV. Cioè fino al 23% di prestazioni in più.

L'impianto idraulico assicura una **straordinaria potenza e un controllo preciso** fino a 170 litri al minuto di portata e fino a 10.460 kg di capacità di sollevamento.



DATI DELLA PRODUTTIVITÀ.

Grazie ai consumi di carburante più bassi della categoria, al miglior sistema di gestione della potenza e all'eccellente impianto idraulico, la Serie Puma assicura una produttività più elevata.

La produttività dei trattori Puma è superiore dell'11,5% rispetto alla concorrenza.



Motore

La gamma di motori diesel ad alte prestazioni con iniezione elettronica Common Rail va da 131 cavalli di potenza (96 kW) a 215 cavalli di potenza (158 kW).

Tutti i motori sono dotati di tecnologia di riduzione catalitica selettiva (SCR) per assicurare la conformità alle normative Tier 4A sulle emissioni, che entreranno in vigore nel 2011 per i nuovi trattori.

- La riserva di potenza di 21 CV consente di aumentare del 10% le prestazioni della macchina semplicemente riducendo il regime del motore a 1.800/1.900 giri/min.
- Il sistema Engine Power Management sviluppa una potenza supplementare massima di 38 CV in condizioni specifiche, cioè durante i trasferimenti a velocità superiore a 15 km/h e nelle applicazioni della PTO, migliorando le prestazioni fino a un massimo del 23%.
- Il sistema Constant Engine Speed consente la programmazione di due diversi livelli del regime del motore per applicazioni specifiche: sia che si tratti di applicazioni della PTO, idrauliche o sotto sforzo, il regime del motore rimane costante indipendentemente dal carico.
- La gamma di potenza costante permette di ottenere a un regime di 1.500 giri/min le stesse prestazioni che si ottengono al regime nominale, il che significa che l'operatore può rilassarsi, decelerare e sfruttare i vantaggi del miglior rendimento del carburante senza compromettere la produttività.
- La coppia massima di 1.120 Nm permette all'operatore di rilassarsi e lasciare che sia il trattore Puma a farsi interamente carico del lavoro.
- È possibile guidare alla massima velocità consentita su strada con un regime ridotto e risparmiando carburante.
- La frequenza di manutenzione di 600 ore è la più bassa della categoria, assicurando così un notevole risparmio di tempo e denaro.

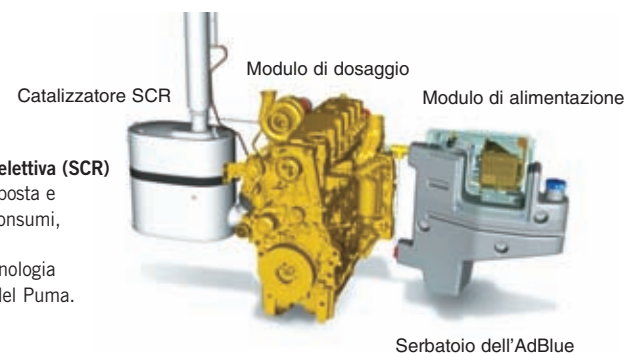

La tecnologia di riduzione catalitica selettiva (SCR) di Case IH aumenta la potenza, la risposta e l'affidabilità del motore e migliora i consumi, riducendo al contempo le emissioni. Queste caratteristiche fanno della tecnologia SCR la soluzione ideale per i motori del Puma.

Potenza efficiente. Il sistema SCR riduce i consumi del carburante fino al 14% sui motori SCR Tier 4A rispetto alla media dei test DLG powermix.

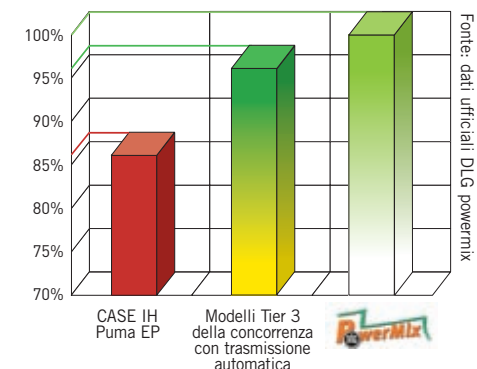

Il sistema Engine Power Management aumenta la potenza del motore in condizioni gravose per mantenere elevata la produttività. La potenza massima che si aggiunge alla potenza nominale del trattore è di ben 38 CV.

Curve del Puma 215

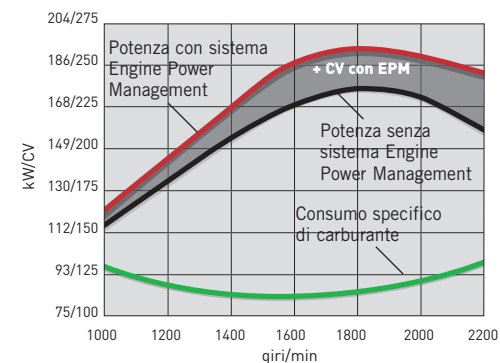



I comandi esterni montati sul parafrangente per il sollevatore, un distributore idraulico ausiliario e la PTO rendono più semplice e agevole l'accoppiamento degli attrezzi.



Potenza idraulica perfettamente bilanciata

Il miglior impianto idraulico della categoria con una capacità di sollevamento massima di 10.460 kg. L'impianto idraulico della Serie Puma è azionato da una pompa a pistoni assiali a cilindrata variabile, in grado di erogare fino a 170 litri al minuto per garantire la massima sensibilità della risposta durante il funzionamento dei sistemi di bordo e degli attrezzi comandati a distanza.

Sul trattore possono essere installati fino a 9 distributori idraulici ausiliari.

I caricatori frontali Case IH LRZ preinstallati in fabbrica sono disponibili per i modelli Puma 130, 145 e 160 e hanno una capacità massima di sollevamento di 2.800 kg e un'altezza massima al perno fino a 4.260 mm.

Produttività superiore alla media per il Puma

Questi dati riepilogativi considerano la potenza massima nelle applicazioni sotto sforzo, la gestione della potenza massima del motore nelle applicazioni con PTO e nei trasferimenti, la portata idraulica standard e la capacità di sollevamento in tutte le applicazioni.

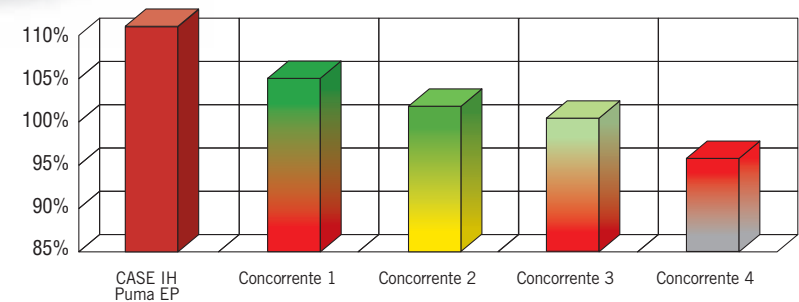

Trasmissione con Powershift integrale. L'unica sul mercato che garantisce un cambio marcia fluido da 0 fino a 40 km/h, senza interruzione della coppia.

Superriduttore con altre 10 marce ultralente da 225 m/h a 1,6 km/h a 2.200 giri/min.

Cambio automatico in campo e su strada "Field Mode" e "Road Mode" per lasciare l'operatore libero di concentrarsi sul lavoro.

ECONOMIA. RISPARMIATE TEMPO, CARBURANTE E MEZZI DI PRODUZIONE.

Classificato come "il migliore della categoria" per consumi di carburante e regime ridotto del motore anche nei trasferimenti, il Puma con i sistemi AFS per il Precision Farming consente di risparmiare ulteriore tempo e denaro ottimizzando le passate in campo ed evitando quelle superflue. Tecnologia intelligente per un risparmio concreto.

PTO con sistema Soft Start aumenta la coppia in modo graduale per proteggere l'albero di trasmissione dell'attrezzo in fase di partenza.

I sistemi AFS per il Precision Farming disponibili sui trattori Puma sono un elemento essenziale per l'efficienza.

Il sistema ISOBUS è un potente strumento di comunicazione che permette di controllare gli attrezzi compatibili mediante il monitor touch-screen a colori AFS Pro integrato nel trattore.



PREVISIONI BUONE PER L'ECONOMIA.

La Serie Puma vi offre il giusto livello di automazione per garantirvi una marcia in più. A seconda dell'applicazione, è possibile scegliere tra diversi tipi di trasmissione. Qualunque sia il tipo di trasmissione scelta, la tecnologia e l'interfaccia operatore ottimizzate sono progettate per assicurarvi una maggior efficienza operativa e una maggior facilità d'impiego.

Anche il clima dovrebbe essere prevedibile come i trattori Puma.



Il sistema intuitivo per risparmiare carburante

Le modalità "Auto Field" e "Auto Road" ottimizzano la trasmissione grazie al cambio automatico in campo o su strada in funzione del carico, aumentando così la produttività e il risparmio di carburante. Il cambio marcia è fluido in quanto tiene conto del carico: cambio lento con bassi carichi, cambio rapido con carichi elevati.

Massima fluidità del cambio per prestazioni ottimali

La serie Puma ha una trasmissione e una PTO progettate per consentirvi di sfruttare al massimo la straordinaria potenza del motore e di gestirla con facilità.

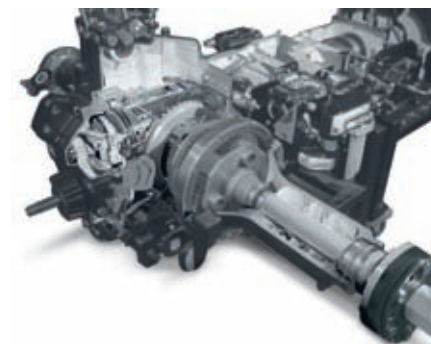

 AFS™



Il monitor **AFS Pro 700™** è integrato nel bracciolo per consentire il monitoraggio delle prestazioni, delle impostazioni del veicolo, l'acquisizione di immagini e il comando e controllo simultaneo degli attrezzi compatibili con ISOBUS.



I trattori Puma e i sistemi **Case IH AFS** sono la base per il **Precision Farming** completamente automatizzato, con mappatura dei dati in movimento e guida automatica, consentendovi di risparmiare tempo, denaro e fatica, anno dopo anno.

I sistemi di guida automatica **AccuGuide** migliorano la precisione delle passate fino a 2 cm.

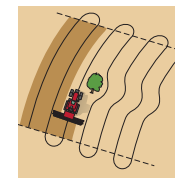
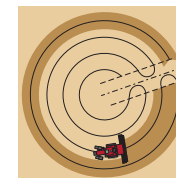
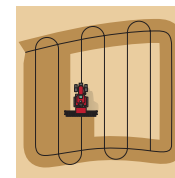
Case IH offre la soluzione ideale per le esigenze più diverse, dalla guida manuale ai sistemi di guida RTK totalmente integrati.



COMFORT. LA CABINA PIÙ SILENZIOSA DELLA CATEGORIA.

È silenziosa, incredibilmente comoda e concepita per assicurare all'operatore i massimi livelli di protezione e facilità di utilizzo. Per una giornata piena di produttività su strada, all'interno dell'azienda e in campo. Godetevi il massimo della produttività, con stile, con Puma.

Visibilità perfetta

La spaziosa **cabina Surround Vision** con vetratura bombata offre un basso livello fonometrico interno e una visibilità ottimale sulla zona di lavoro.

Relax e concentrazione

Con il climatizzatore (optional) si seleziona la temperatura perfetta per lavorare nel massimo comfort.

Le sospensioni della cabina, disponibili a richiesta, assicurano un comfort di guida senza pari.

Le sospensioni attive dell'assale anteriore rilevano continuamente le variazioni del terreno e, insieme alle impostazioni del sollevatore, allo stato dei freni, alla posizione dell'acceleratore e ad altri parametri, neutralizzano automaticamente i contraccolpi.





MASSIMO COMFORT.

Meno rumore, meno fatica e 360° di visibilità

I trattori Puma sono dotati di sospensioni dell'assale anteriore e della cabina che, unite a quelle del sedile, assicurano all'operatore un comfort di guida eccezionale. Grazie ai comandi integrati ergonomicamente nel bracciolo del sedile, alla visibilità panoramica e all'eccezionale silenziosità della cabina, la giornata al volante trascorre nel migliore dei modi e nel massimo comfort.

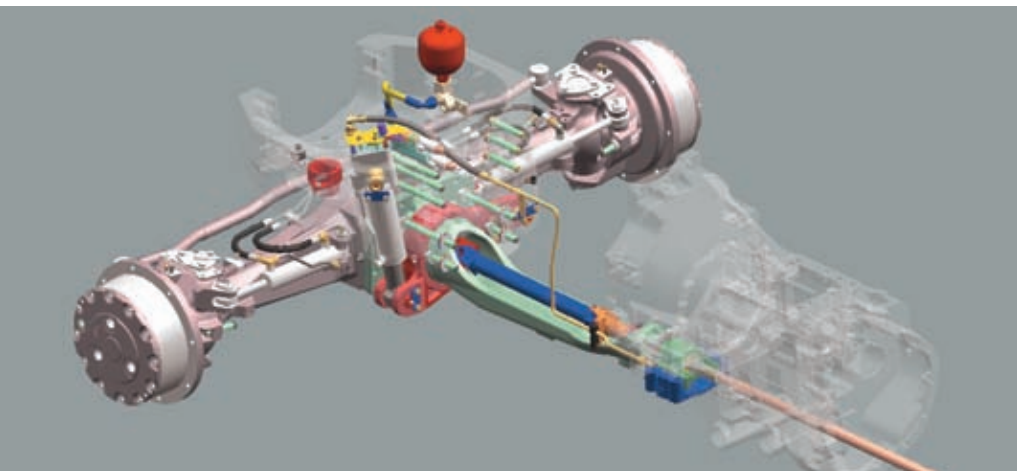

Le sospensioni anteriori fanno la differenza

L'assale anteriore ammortizzato migliora il comfort di guida, assicurando inoltre un miglior controllo del mezzo. Le sospensioni attive dell'assale riducono i contraccolpi nei trasferimenti veloci con attrezzi portati o in fase di manovra con il caricatore. L'ammortizzazione delle sospensioni, che hanno una corsa di 105 mm, è regolata da un accumulatore tecnologicamente avanzato e da un sistema di valvole rigeneratrici che riducono i contraccolpi per una guida più fluida. Il sistema è inoltre provvisto di autolivellamento automatico in funzione del carico. I modelli Puma 170, 185, 200 e 215 sono dotati di un sistema di sospensioni "attive", concepite per neutralizzare i contraccolpi grazie a una serie di sensori elettronici che rilevano le accelerazioni, i cambi e le inversioni di marcia, le frenate, le condizioni del terreno e i carichi sul sollevatore. Il risultato è una guida estremamente fluida, senza più "rollii" e "beccheggi".

Lavorare notte e giorno

La notte è produttiva come il giorno grazie a più di 10 fari di lavoro. Per migliorare ulteriormente la visibilità notturna è disponibile un set di lampade allo xeno ad alta intensità luminosa (HID).

Visibilità perfetta. L'impareggiabile visibilità panoramica della cabina Surround Vision del Puma è garantita dall'ampia vetratura di 5,87 m² e, su richiesta, può essere completata con un pannello vetrato ad alta visibilità nel tetto per una visuale senza ostacoli in ogni direzione.



Punteggio massimo in sicurezza e salute

Nel sedile è integrato il bracciolo Multicontroller di ultima generazione che riduce al minimo l'affaticamento nelle lunghe giornate di lavoro in campo.

Il sedile è completamente registrabile e provvisto di sostegno lombare; su richiesta è inoltre disponibile un sedile antivibrazioni dotato di riscaldamento. Anche il volante è registrabile in inclinazione e in altezza, in modo da assicurare sempre all'operatore l'assetto di guida ideale.

Il livello fonometrico di soli **69 dB(A)** è il più basso di tutti i trattori di questa categoria.

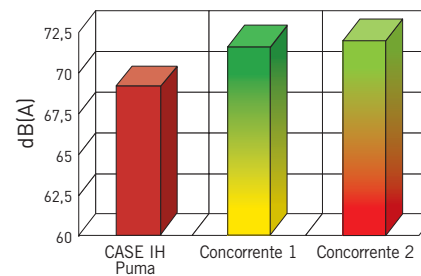

Relax e concentrazione

Con il climatizzatore (optional) si seleziona la temperatura perfetta per lavorare nel massimo comfort.



ESPERIENZA E QUALITÀ.

Ottima scelta! La disponibilità delle macchine è fondamentale in agricoltura, perché voi dovete programmare il vostro lavoro in modo da sfruttare tempestivamente le condizioni climatiche.

Scegliete un trattore con esperienza e qualità innate

Ecco perché è importante scegliere un trattore che sia robusto e affidabile, ma anche potente ed economico. Case IH sviluppa macchine agricole affidabili da oltre 160 anni.

I trattori della Serie Puma vengono prodotti presso lo stabilimento di Sankt Valentin in Austria, che ha celebrato i 60 anni d'attività nel 2007. Le rigorose procedure di assicurazione della qualità adottate presso questo stabilimento impongono che ogni singolo trattore venga sottoposto a una prova su banco a rulli per impostare tutti i comandi e verificare che sia perfettamente funzionante prima di essere consegnato al cliente.

Questo stabilimento è anche quello in cui è nata la trasmissione a variazione continua, che Case IH ha sviluppato per prima e installato sui propri trattori alla fine del secolo scorso.

Case IH è stata anche pioniera nei sistemi APM di gestione automatica della produttività, anticipando di gran lunga gli altri costruttori.

Scegliete la garanzia del marchio "Made in Austria". Scegliete Puma.



Riduzione dei consumi di carburante. Attivando il sistema Power Management, il trattore raggiunge la coppia massima a soli 1.400-1.600 giri/min. Questo regime più basso si traduce in una minore rumorosità ma soprattutto in consumi inferiori. Florian Haas e Franz Xaver Prellinger, Gauting Hausen, Germania



Facilità d'impiego. Ogni singolo comando è perfettamente visibile e il monitor touch-screen è facile da utilizzare anche durante la guida. Erwin Schoemaker, Contoterzista di Itterbeck, Germania

IL NOSTRO APPROCCIO.

Quando acquistate una macchina Case IH, potete essere certi non solo di possedere il miglior prodotto in circolazione, ma anche di ricevere assistenza dai migliori concessionari. I concessionari Case IH vi aiuteranno a scegliere la macchina giusta e la soluzione di finanziamento migliore; saranno pronti a soddisfare le vostre esigenze sempre e dovunque e continueranno a fornire il supporto necessario a voi e alla vostra macchina con i ricambi e l'assistenza che vi aspettate da un marchio di fiducia come Case IH.



TUTTI I RICAMBI E L'ASSISTENZA CHE VI SERVONO PER MANTENERE IN FORMA LE VOSTRE MACCHINE

Presso il vostro concessionario di zona troverete una linea completa di ricambi e componenti Case IH, oltre a programmi di manutenzione completa e garanzie ai vertici del settore. La nostra è una competenza che passa attraverso professionisti qualificati e specificamente formati in fabbrica, che sono in grado di fornirvi tutta l'assistenza di cui avete bisogno per essere sempre al top della produttività, stagione dopo stagione.



24 ORE SU 24, DOVUNQUE VOI SIATE

Case IH Max Service è un servizio di assistenza ai clienti attivo 24 ore su 24, tutto l'anno, che garantirà supporto a voi e alle vostre macchine e vi fornirà i ricambi necessari a continuare a lavorare senza interruzioni nei momenti decisivi per la vostra redditività. Max Service fornisce assistenza ai concessionari con tutte le risorse a disposizione di Case IH, per potenziare la produttività e ridurre al minimo i tempi di fermo macchina. Con il supporto di esperti di prodotto e il servizio di assistenza tecnica d'emergenza, disponibile 24 ore su 24, 7 giorni su 7, potrete facilmente aumentare il ritorno del vostro investimento.



OFFRIAMO SOLUZIONI FINANZIARIE DA OLTRE 50 ANNI

Grazie alla sua lunga esperienza nel settore agricolo, CNH Capital conosce a fondo le vostre esigenze e vi offre finanziamenti competitivi con pagamenti flessibili e anticipi iniziali più ridotti attraverso opzioni di leasing operativo e finanziario. Per esigenze di altro tipo, sono previste anche carte di credito specifiche per il settore agricolo.

CNH Capital può perfino aiutarvi a finanziare l'acquisto dei mezzi di produzione e la locazione di terreni per le vostre colture. Esistono sul mercato soluzioni finanziarie su misura per ogni vostra pratica agricola. CNH Capital vi aiuta a trovarle.

**VISITA IL NOSTRO FANSHOP
SUL SITO
WWW.CASEIHSHP.COM**



MODELLI	PUMA 130	PUMA 145	PUMA 160	PUMA 170	PUMA 185	PUMA 200	PUMA 215
MOTORE							
Numero di cilindri / Tipo	6 Turbo con intercooler, Tier 4a						
Cilindrata (l)	6,7	6,7	6,7	6,7	6,7	6,7	6,7
Alesaggio x corsa (mm)	104 x 132	104 x 132	104 x 132	104 x 132	104 x 132	104 x 132	104 x 132
Potenza max. ECE R120 ³⁾ con Power Management (kW / CV)	126 / 171	138 / 188	149 / 203	160 / 218	172 / 234	184 / 250	191 / 260
Potenza max. ECE R120 ³⁾ (kW / CV)	108 / 147	120 / 163	129 / 175	138 / 188	149 / 203	160 / 218	172 / 234
... al regime del motore (giri/min)	1800 - 1900	1800 - 1900	1800 - 1900	1900 - 2000	1900 - 2000	1900 - 2000	1900 - 2000
Potenza nominale ECE R120 ³⁾ con Power Management (kW / CV)	118 / 160	129 / 175	140 / 190	151 / 205	162 / 220	173 / 235	181 / 246
Potenza nominale ECE R120 ³⁾ (kW / CV)	96 / 131	107 / 146	118 / 160	123 / 167	136 / 185	147 / 200	158 / 215
Regime nominale del motore (giri/min)	2200	2200	2200	2200	2200	2200	2200
Coppia max. con Power Management (Nm a 1.500 giri/min)	741	810	866	906	1019	1082	1120
Coppia max. (Nm a 1.500 giri/min)	633	700	766	825	862	927	995
Riserva di coppia std / con Power Management (%)	52 / 45	50 / 45	50 / 42	54 / 47	46 / 45	45 / 44	45 / 43
Capacità del serbatoio carburante – urea (l)	330/-/48	330/-/48	330/-/48	395/-/48	395/-/48	395/-/48	395/-/48
TRASMISSIONE							
18x6 Semi- / Full Powershift 40 kph	○ / ●	○ / ●	○ / ●	- / ●	- / ●	- / ●	- / ●
19x6 Semi- / Full Powershift Economy 40 kph @ ad un regime ridotto	○ / ○	○ / ○	○ / ○	- / ○	- / ○	- / ○	- / ○
Powershuttle	●	●	●	●	●	●	●
Superriduttore	○	○	○	○	○	○	○
Bloccaggio differenziale posteriore	Multidisco in bagno d'olio con sistema di gestione automatica						
Freno di servizio	Ad azionamento idraulico, multidisco in bagno d'olio, autoregistrante						
DOPPIA TRAZIONE E STERZO							
Tipo	Ad azionamento elettroidraulico con sistema di gestione automatica						
Sospensione dell'assale anteriore	○	○	○	○ Attiva	○ Attiva	○ Attiva	○ Attiva
Angolo di sterzata (°)	55	55	55	55	55	55	55
Raggio di sterzata min. ¹⁾ con carreggiata di 1.829 mm (m)	5,45	5,45	5,45	6,1	6,1	6,1	6,1
PTO							
Tipo	Ad azionamento elettroidraulico con inserimento/disinserimento automatico						
Regimi del motore std / opt (giri/min)	540/540E/1000 o 540E/1000/1000E (entrambi con regime sincronizzato al cambio optional)			540E/1000 o 1000/1000E o 540/540E/1000/1000E			
Regimi del motore std / opt (giri/min)	1969/1546/1893 o 1592/1893/1621			1569/1893 o 1893/1700 o 1931/1598/1912/1583			
Tipo di albero	1 3/8" 21 scanalature / 1 3/8" 6 scanalature			1 3/8" 21 scanalature / 1 3/8" 6 scanalature / 1 3/4" 20 scanalature			
PTO anteriore con regime da 1.000 giri/min a 1.895 giri/min del motore	○	○	○	○	○	○	○

MODELLI	PUMA 130	PUMA 145	PUMA 160	PUMA 170	PUMA 185	PUMA 200	PUMA 215
IMPIANTO IDRAULICO							
Portata max. della pompa std / opt (l/min) / Tipo d'impianto	113 PFC / -	113 PFC / -	113 PFC / -	113 PFC / -	120/150 PFC	120/150 PFC	120/150 PFC
Pressione dell'impianto (bar)	210	210	210	215	215	215	215
Tipo di controllo	EHC con controllo dinamico del sollevatore						
Capacità di sollevamento max. (kg)	8257	8257	8257	10460	10460	10460	10460
Numero max. di distributori idraulici ausiliari meccanici / elettronici	4 / 4	4 / 4	4 / 4	- / 5	- / 5	- / 5	- / 5
Numero max. di distributori ventrali con joystick elettronico	3 elettr.	3 elettr.	3 elettr.	4 elettr.	4 elettr.	4 elettr.	4 elettr.
Categoria dell'attacco	Cat II / III	Cat II / III	Cat II / III	Cat. III	Cat. III	Cat. III	Cat. III
Capacità di sollevamento del sollevatore anteriore (kg)	3568	3568	3568	3785	3785	3785	3785
PESO							
Peso in ordine di marcia (kg)	6950	6950	7150	8650	8650	8650	8650
Peso totale consentito (kg)	10500	10500	10500	13000	13000	13000	13000
Peso max. consentito sull'assale anteriore (kg)	4900	4900	4900	6000	6000	6000	6000
Peso max. consentito sull'assale posteriore (kg)	7300	7300	7800	9500	9500	9500	9500
DIMENSIONI ¹⁾							
A: Lunghezza totale (mm)	4719	4719	4719	5017	5017	5017	5017
B: Altezza totale (mm)	3070	3070	3070	3090	3090	3090	3090
C: Larghezza totale (ai parafanghi) (mm)	2470	2470	2470	2682	2682	2682	2682
D: Passo (m)	2789	2789	2789	2884	2884	2884	2884
E: Distanza centro assale post. - tetto cabina (mm)	2215	2215	2215	2239	2239	2239	2239
F: Carreggiata ant. (mm)	1325 / 2285	1325 / 2285	1325 / 2285	1538 / 2260	1538 / 2260	1538 / 2260	1538 / 2260
post. (mm)	1430 / 2230	1430 / 2230	1430 / 2230	1530 / 2230	1530 / 2230	1530 / 2230	1530 / 2230
PNEUMATICI STANDARD ²⁾							
Anteriori	540/65 R28	540/65 R28	540/65 R28	600/65 R28	600/65 R28	600/65 R28	600/65 R28
Posteriori	650/65 R38	650/65 R38	650/65 R38	710/70 R38	710/70 R38	710/70 R38	710/70 R38

● Di serie ○ Optional - Non disponibile ¹⁾ Con pneumatici standard ²⁾ Altri pneumatici a richiesta ³⁾ ECE R120 corrisponde a ISO 14396 e 97/68/CE

DIMENSIONI

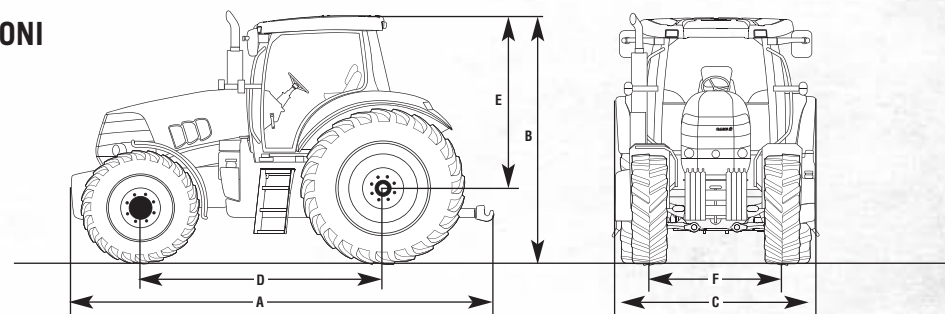

La sicurezza innanzi tutto! Prima di utilizzare le nostre macchine, vi preghiamo di leggere attentamente il Manuale dell'Operatore e di verificare il corretto funzionamento della macchina stessa e di tutti i comandi. Vi raccomandiamo inoltre di prestare particolare attenzione ai simboli e alle avvertenze e di utilizzare tutti i dispositivi di sicurezza atti a garantire la vostra incolumità personale.

Questa brochure è destinata alla diffusione internazionale. Gli allestimenti di base, le dotazioni optional e la disponibilità dei singoli modelli possono variare a seconda dei diversi paesi.

Case IH si riserva il diritto di apportare eventuali modifiche costruttive e tecniche in qualsiasi momento senza preavviso e senza alcun obbligo di estendere tali modifiche alle macchine già vendute. All'epoca della stampa di questa brochure, tutte le caratteristiche tecniche, le descrizioni e le illustrazioni sono da ritenersi nei limiti del possibile corrette, fermo restando che le medesime sono suscettibili di variazioni senza alcun preavviso. In alcuni casi, le immagini contenute all'interno di questa brochure illustrano le dotazioni optional; in altri casi illustrano gli allestimenti di base o solo parte di essi. Alcuni dei modelli presentati in questa brochure non sono disponibili in tutti i mercati.

Case IH raccomanda i lubrificanti **AKCELA™**



www.caseih.com