

# SERIE T5

T5.100 | T5.110 | T5.120









# Una nuova generazione di trattori per agricoltori rivolti al futuro.

Il nuovo T5 ha ridefinito il concetto di eccellenza nell'allevamento e nell'agricoltura mista. Il nuovo T5 è il frutto di un'intensa attività di consultazione dei clienti e rappresenta pertanto una scelta sicura per gli operatori del settore. Perché? Perché al suo sviluppo hanno partecipato degli agricoltori come voi.



## T5. Costruito pensando alla versatilità.

New Holland sa che il T5 verrà impiegato in un'ampia gamma di applicazioni e quindi lo ha progettato in modo da garantire la versatilità di serie. Perfettamente a suo agio in campo, sulla strada, negli annessi agricoli e nelle movimentazioni aziendali, si adatta senza difficoltà ai trasferimenti, alle applicazioni con PdP e sollevatore e persino a quelle di manutenzione del verde e delle aree urbane. La trasmissione Electro Command™ consente di regolare il regime del motore in base al lavoro da svolgere, in modo semplice e con la massima precisione. La gamma completa di regimi della PdP, il tettuccio di serie ad ampia visibilità e i sollevatori anteriore e posteriore ne fanno il partner di lavoro ideale.

Modello	Potenza nominale CV	Passo mm	Peso kg
T5.100	99	2.380	4.550
T5.110	107	2.380	4.550
T5.120	117	2.380	4.550



## Serie T5: 3 modelli per svariate applicazioni

I tre nuovi modelli della serie T5 sono stati progettati per garantire una perfetta distribuzione della potenza all'interno della gamma. Il modello base T5.100 eroga 99 CV di potenza che aumentano a 117 CV con il T5.120 al vertice della gamma. Grazie all'ottimo rapporto peso/potenza, il trattore T5 è un vero concentrato di forza in una struttura agile e compatta.

# Nuovo T5. La versatilità diventa più facile.

Il T5 definisce gli standard attuali dell'allevamento e dell'agricoltura mista. L'inconfondibile stile New Holland si esprime con le stesse caratteristiche di design che contraddistinguono i trattori T6 e T7. Dagli originali fari a occhio di gatto, alle caratteristiche luci a LED New Holland, fino alle distintive feritoie a branchia di pesce del cofano, il trattore T5 non passa mai inosservato. Grazie alle dimensioni compatte e all'ottimo rapporto peso/potenza, il T5 soddisfa in modo ottimale tutte le esigenze dell'agricoltore.

**Comfort assoluto.** Per la prima volta, la serie T5 offre tutti i vantaggi del rinomato assale anteriore ammortizzato New Holland Terraglide™ che garantisce una marcia perfettamente fluida anche sui terreni più difficili; abbinato alle sospensioni Comfort Ride™ della cabina, il sistema offre un importante contributo alla qualità del lavoro.

**Efficienza superiore.** La struttura compatta del T5 si abbina in modo ideale al motore F5C di FPT Industrial, altamente efficiente e dotato di tecnologia ECOBlue™ Compact HI-eSCR per la conformità Tier 4B. Questo motore garantisce prestazioni incrementate e fino al 24% in più di riserva di coppia per una produttività ancora maggiore.

**Versatilità straordinaria.** Il nuovo caricatore anteriore con telaio largo offre una maggiore stabilità anche durante il lavoro con i carichi più pesanti alla massima estensione. Il nuovo joystick installato in cabina comanda la trasmissione semplificando i cambi marcia. Tutto questo all'interno di una struttura compatta: tutti i modelli, di serie o con sospensioni della cabina Comfort Ride™, presentano un'altezza complessiva di appena 2,6 m.

**Maggiore produttività.** Il nuovo pacchetto luci a LED trasforma la notte in giorno permettendo di lavorare 24 ore su 24. La nuova velocità 1.000 ECO della PdP farà aumentare vertiginosamente la produttività riducendo i consumi di carburante. Il nuovissimo pacchetto IntelliSteer® lite offre un eccellente sistema di guida assistita su schermo unico.

Nuovo stile aggressivo

Luci a LED New Holland opzionali

Motore ECOBlue™ Compact HI-eSCR Tier 4B,  
fino a 117 CV di potenza massima

Sollevatore anteriore multifunzionale e PdP

Assale anteriore ammortizzato  
Terraglide™ opzionale

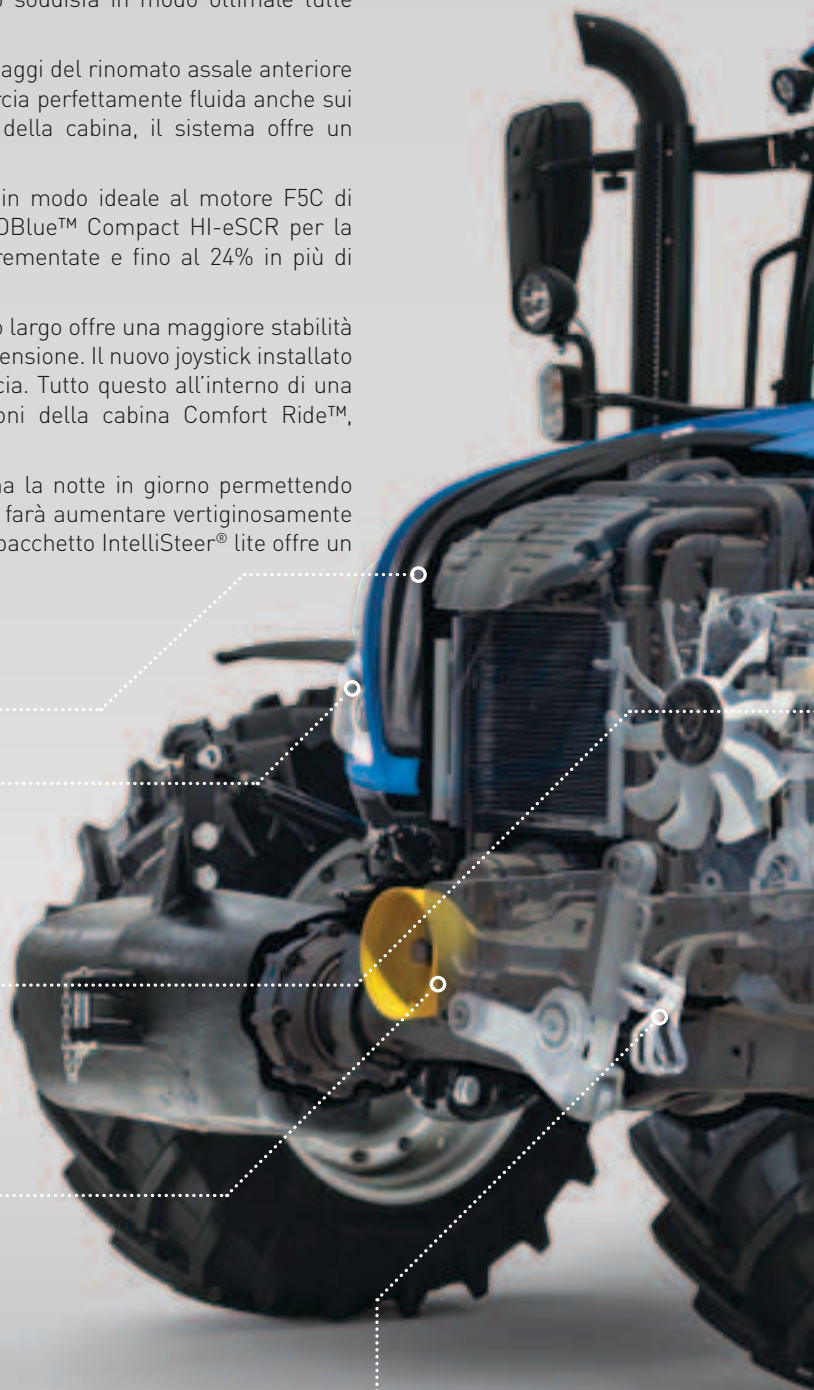





Compatibilità  
ISOBUS Classe II

Tettuccio ad  
alta visibilità

8 luci di lavoro  
a LED opzionali

Sistema di guida automatica  
opzionale IntelliSteer® lite

Opzioni avanzate per i sedili

Distributori idraulici ausiliari riprogettati

Anche con le sospensioni della cabina  
Comfort Ride™ opzionali il trattore  
mantiene l'altezza di serie

Maggiore capacità  
del sollevatore posteriore

Ampie staffe del caricatore  
montate in fabbrica

## Una nuova visione del comfort in cabina.

---

La cabina deluxe VisionView™ è stata progettata intorno a voi per offrirvi un'esperienza di guida eccezionale. La visibilità panoramica è garantita. Sempre. Grazie ai vetri laterali bombati e apribili, avrete una visibilità eccezionale anche lateralmente sulle falciatrici. E soprattutto basta con l'incubo di non riuscire a vedere il sollevatore posteriore: la vetratura più ampia del lunotto permette infatti di visualizzarlo perfettamente. La nuova posizione dello scarico vi consentirà di controllare la strada o il campo senza ostacoli. Ma potrete anche stare perfettamente comodi, regolando il piantone dello sterzo e il cruscotto inclinabili in base alle vostre esigenze. Con i modelli con assale anteriore ammortizzato Terraglide™ il comfort è addirittura superiore e le sospensioni Comfort Ride™ della cabina assorbiranno i contraccolpi anche sui terreni più difficili garantendovi una guida perfettamente fluida.







### Caricatore sempre in vista

Il tettuccio vetrato ad ampia visibilità è stato progettato per assicurare una visuale perfetta sul caricatore alla massima estensione, senza dover allungare il collo in posizione scomoda. La zona ultrasottile tra il parabrezza e il tettuccio garantisce la massima visibilità per questo segmento e massimizza la produttività del caricatore.



### Visibilità sul retro della macchina

Gli specchi retrovisivi laterali maggiorati optional hanno una sezione superiore per ottenere la migliore visibilità possibile della strada durante le operazioni di trasferimento ad alta velocità. La sezione inferiore, anch'essa regolabile, è stata progettata per eliminare in maniera efficace il problema dei punti ciechi.



### Lavorare a tempo di musica

La grande radio è facile da utilizzare e la scelta della stazione desiderata si effettua al volo con la massima semplicità. Per gli amanti della musica è disponibile anche una presa ausiliaria per lettori MP3 e una tasca dedicata.



### Regolazione della temperatura ancora più precisa

Il nuovissimo impianto di condizionamento utilizza la tecnologia a doppia ventola per garantire prestazioni elevate sia nelle estati più afose che negli inverni più rigidi. Regolando individualmente la posizione delle bocchette (fino a un massimo di 10) potrete controllare il flusso di aria e ottenere così una temperatura ambiente perfettamente confortevole, oppure sbrinare in un attimo il parabrezza. I comandi sul montante posteriore sono perfettamente a portata di mano e possono essere regolati in modo intuitivo anche con il trattore in movimento.

# Command Arc: il meglio dell'ergonomia nelle operazioni agricole.

I comandi in cabina sono stati progettati su misura per voi. Come? Mettendovi al centro della fase di progettazione. Li abbiamo sviluppati e testati adottando le più avanzate tecniche della realtà virtuale e perfezionati con il nostro agricoltore virtuale Jack. Tutti i comandi principali sono raggruppati sulla console Command Arc, un quadro strumenti ergonomico che vi permetterà di effettuare le operazioni più frequenti senza dovervi girare, migliorando la produttività e riducendo l'affaticamento.



Per facilitare l'azionamento quando si lavora durante le ore notturne, tutti gli interruttori sono retroilluminati. Questa funzionalità si attiva automaticamente quando si accendono i fari di lavoro.

È possibile richiedere una PdP con regime sincronizzato al cambio. Perfetta per lo spargimento di liquami o per carri trazionati. Protezione degli attrezzi e del trattore con la funzione Soft Start della PdP. Inserimento/disinserimento automatico della PdP nella capezzagna.

Il joystick meccanico o elettronico può comandare fino a quattro utenze ventrali del caricatore.

Velocità facilmente regolabile con il pratico acceleratore manuale.

Comandi EDC avanzati e in posizione ideale per regolare con precisione velocità di discesa, limitazione dell'alzata, sensibilità e slittamento, per ottenere uniformità di lavoro e massima trazione.

Leva principale del cambio e innesto del freno di stazionamento in posizione ergonomica.

Pulsanti di disinnesto frizione e incremento e riduzione delle marce integrati per una maggiore produttività del caricatore.

Pulsanti di incremento e riduzione delle marce sempre a portata di mano sulla console Command Arc.

Blocchi di sicurezza delle leve dei distributori per una maggiore sicurezza.

Fino a un massimo di tre distributori idraulici ausiliari e un deviatore per il controllo di 4 utenze posteriore.

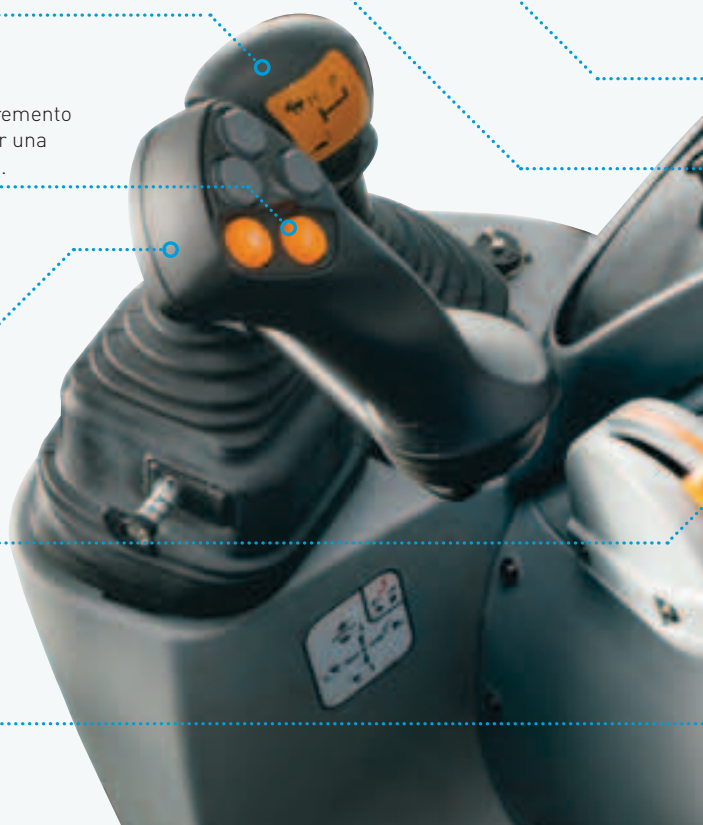



Monitor touchscreen IntelliView™ III.



PdP anteriore e posteriore che si avvia e si arresta senza difficoltà grazie al comando "push-pull".

Attivate la funzione Terralock: il sistema gestirà automaticamente la doppia trazione e il bloccaggio differenziale.

Interruttore Powershuttle a tre posizioni per la regolazione dell'aggressività.

Interruttore a bilanciere dedicato per innestare il superriduttore opzionale.

Engine Speed Management per preimpostare due regimi del motore.



## Il miglior posto in azienda.

New Holland offre una gamma di sedili ai vertici della categoria, con due differenti modelli per fornirvi una scelta ampia e completa. Tutti i sedili sono dotati di imbottiture migliorate. Più stabili e durevoli, questi sedili garantiscono un comfort eccezionale, indipendentemente dalle condizioni del terreno.



### Sedile Auto Comfort™

Il sedile riscaldato e con smorzamento semi-attivo Auto Comfort™, dotato di un accumulatore serbatoio d'aria per attutire le asperità del terreno, assicura una fluidità di guida mai provata prima. L'ampio sedile passeggero con rivestimento abbinato e cintura di sicurezza completa l'offerta.



### Sedile deluxe con sospensione pneumatica

Il sedile di serie utilizza una sospensione pneumatica deluxe con regolazione di precisione in base alle esigenze di ogni operatore. I cuscini del sedile presentano un robusto rivestimento in tessuto blu e tutti i comandi sono facilmente identificabili per una regolazione rapida e semplice.





## Illuminazione a giorno anche di notte.

Garantire la corretta illuminazione per una maggiore produttività notturna e la massima sicurezza è una delle priorità di New Holland. Per questo motivo, abbiamo introdotto nel mondo dell'agricoltura le più recenti innovazioni del settore automobilistico, come le luci a LED. La nuovissima offerta per l'illuminazione comprende fino a 8 luci a LED. Più luminosi e con consumi minori rispetto ai loro equivalenti di serie, questi fari producono una luce bianca a elevata diffusione, illuminando a giorno la notte. Quattro luci sulla parte posteriore del tetto e due sulla parte anteriore, insieme a due luci a LED sul mancorrente della cabina e ai fari alti, illuminano perfettamente la strada o il campo per consentire operazioni senza interruzioni. Sono inoltre disponibili luci convenzionali di tipo alogene.



### Fari completamente regolabili

Il pacchetto di luci a LED a 360° offre luci regolabili sul lato anteriore e sul lato posteriore della cabina. Le luci a LED sono l'essenza dell'efficienza: più luce, maggiore durata, meno energia consumata.

## Pacchetti PLM® personalizzati.

New Holland sa che ogni agricoltore ha esigenze diverse per quanto riguarda la guida assistita e per questo ha previsto tre diverse soluzioni per la serie T5. L'opzione base per la guida manuale prevede l'uso di una barra luminosa per mantenere la corretta traiettoria - una soluzione perfetta per la distribuzione del fertilizzante. L'opzione EZ-Pilot è installabile anche successivamente. Il sistema utilizza un motore elettrico integrato nello sterzo, è compatibile con il display FM-750 e rappresenta la soluzione ideale per la coltivazione. La soluzione IntelliSteer® lite ai vertici della gamma utilizza il monitor touchscreen a colori IntelliView™ senza creare ingombri in cabina e garantisce alti livelli di precisione, nell'ordine di 1,5 cm quando utilizzata con il segnale di correzione RTK. Rappresenta la soluzione ideale per la coltivazione di prodotti di alto valore.

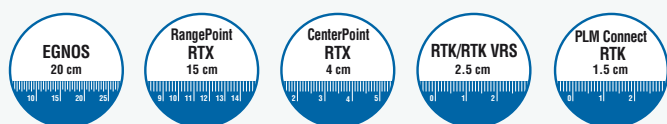

### Livelli di precisione e di ripetibilità

New Holland offre vari livelli di precisione per consentirvi di selezionare quello più adatto alle vostre esigenze operative e di spesa. Utilizzando il sistema IntelliSteer® con correzione RTK, otterrete una ripetibilità garantita anno dopo anno.



### Compatibilità ISOBUS

L'intera serie T5 può essere dotata di tecnologia ISOBUS II opzionale. Che cosa significa? Semplicemente, potrete utilizzare il monitor opzionale IntelliView™ III per l'azionamento con schermo unico di qualsiasi attrezzo collegato ISOBUS compatibile. Un semplice sistema plug-and-play.



### IntelliSteer® lite. Guida assistita intelligente.

La nuovissima soluzione IntelliSteer® lite offre all'utilizzatore l'esperienza del sistema tradizionale di guida assistita IntelliSteer® completamente integrato e la flessibilità di una soluzione che può essere disinstallata e reinstallata su un'altra macchina in modo rapido e semplice. Il sistema è perfetto durante la raccolta, quando può essere semplicemente smontato dal trattore T5 e installato sulla vostra mietitrebbia New Holland. Controllabile attraverso il monitor touchscreen a colori IntelliView™ installato in cabina, questo sistema intuitivo e molto pratico, abbinato al segnale di correzione RTK, offre un margine di ripetibilità di 1,5 cm garantito nel tempo.

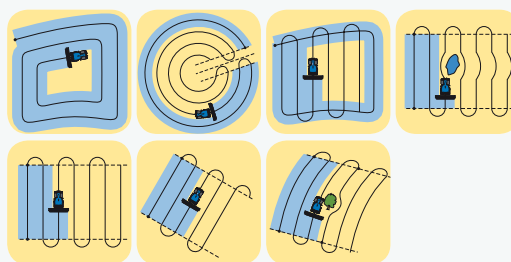

### IntelliView™ - intelligenza visibile

Il monitor touchscreen a colori IntelliView™ IV, a schermo ultra-largo da 26,4 cm, può essere utilizzato per gestire il sistema opzionale di guida automatica IntelliSteer® lite. Con il semplice tocco di un dito, i monitor IntelliView™ consentono di programmare numerose traiettorie di guida, dalle più semplici traiettorie rettilinee alle curve più complesse. È inoltre possibile personalizzare le impostazioni in modo semplice e intuitivo e perfino trasferire i dati utilizzando i software di trasferimento file PLM® Connect e i pacchetti desktop PLM® per l'agricoltura di precisione.



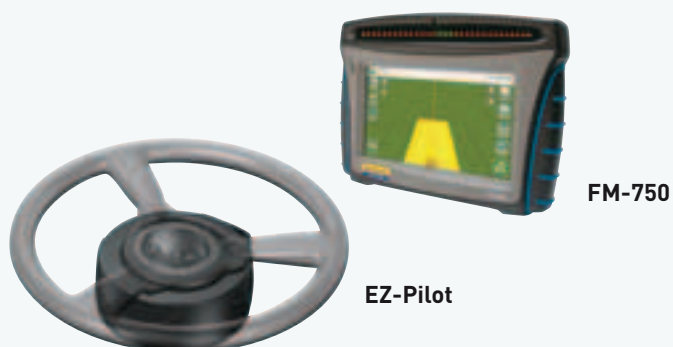

### Un sistema semplice per la guida a mani libere

EZ-Pilot è una semplice soluzione aftermarket per la guida assistita a mani libere. Il volante gira da solo grazie a un modulo di comando completamente integrato che potete gestire attraverso il display avanzato FM-750. Autopilot è la soluzione aftermarket compatibile con i trattori T5 che soddisfa i clienti più esigenti.

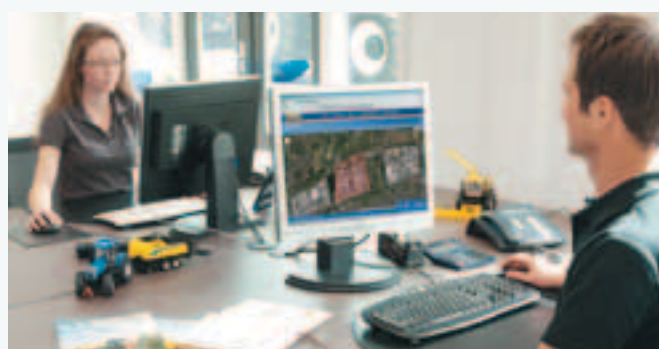

### Telematica: gestite la vostra macchina comodamente dal vostro ufficio

PLM® Connect vi consente di collegarvi al vostro T5 comodamente dall'ufficio utilizzando la rete mobile. Potrete restare costantemente in contatto con le vostre macchine e inviare e ricevere informazioni in tempo reale, risparmiando tempo e migliorando la produttività. Il pacchetto base PLM® Connect Essential offre le funzioni di più frequente utilizzo. Per un monitoraggio e un controllo totali della macchina, è disponibile l'upgrade al pacchetto PLM® Connect Professional. In breve, PLM® Connect vi consente di risparmiare sul consumo di combustibile e di migliorare la gestione e la sicurezza della flotta con un unico pacchetto.

# Prestazioni pulite. Produttività reattiva.

Tutti i modelli della serie T5 sono azionati da motori F5C da 3.400 cm<sup>3</sup> con iniezione Common Rail, sviluppati e prodotti da FPT Industrial e pienamente conformi alle rigide normative antiemissioni Tier 4B. Ottimizzati, potenti e super silenziosi, questi motori sviluppano da 99 a 117 CV, hanno fino a 491 Nm di coppia massima e il 24% di riserva di coppia in più per una produttività garantita. Se a questo si aggiunge un rapporto peso/potenza di appena 38,9 kg/CV, è chiaro che il T5 è il vostro partner di lavoro ideale. Tutta la gamma T5 utilizzerà la tecnologia ECOBlue™ Compact HI-eSCR e di ricircolo dei gas di scarico raffreddati (CEGR) ai fini della conformità Tier 4B. Questa tecnologia è in linea con la strategia Tier 4B di New Holland, che prevede l'impiego dei sistemi Compact SCR e CEGR leggero per i prodotti con potenza minore, che hanno esigenze di raffreddamento ridotte e per cui le dimensioni complessive sono un fattore essenziale. Tutti questi elementi contribuiscono ad assicurare un'efficienza eccezionale, cioè quella che ci si attende dal "Clean Energy Leader".

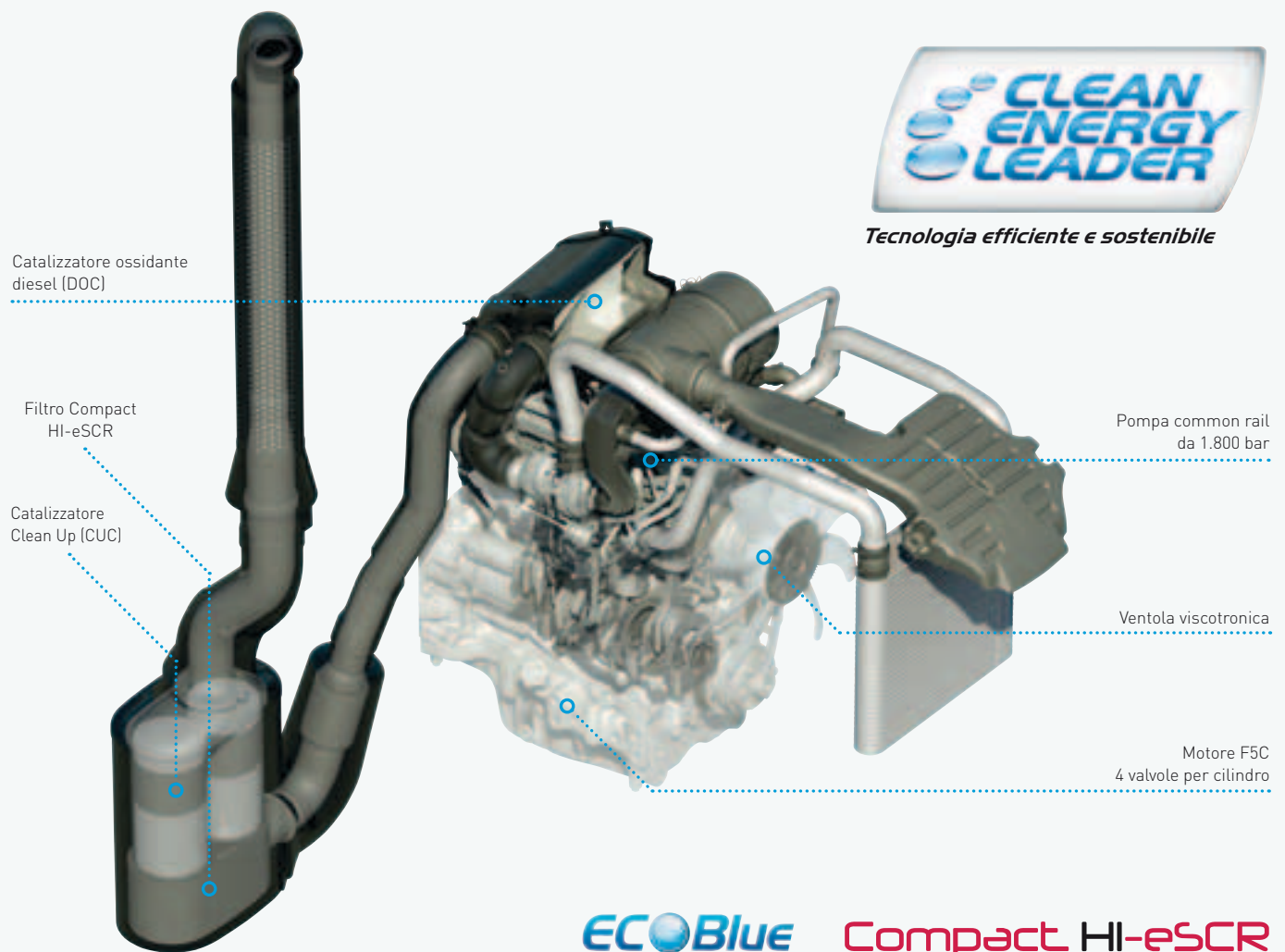

## Come funziona il sistema ECOBlue™ HI-eSCR compatto

FPT Industrial ha sviluppato una versione compatta del sistema HI-eSCR appositamente per il motore F5C. Grazie all'evoluzione del sistema ECOBlue™ SCR esistente, disporrete dell'efficienza di conversione degli NOx più elevata del settore. Questo sistema pluribrevettato utilizza una nuova Unità di controllo del motore che gestisce non solo il motore, ma anche il sistema di post-

trattamento HI-eSCR (High Efficiency Selective Catalytic Reduction - Riduzione catalitica selettiva ad alta efficienza) controllando i moduli di alimentazione e di dosaggio. Utilizzando un sistema brevettato a circuito chiuso, monitora costantemente i livelli di NOx nei gas di scarico, assicurando che, ad ogni ciclo, venga iniettata l'esatta quantità di AdBlue necessaria a ottenere una conversione di NOx superiore al 95% e mantenendo nel contempo il consumo di fluido a livelli contenuti.



## Motori FPT Industrial

New Holland non sta affrontando la sfida della tecnologia Tier 4 da sola: al suo fianco c'è FPT Industrial, il partner specializzato nello sviluppo dei motori.

**Pionieri:** FPT Industrial ha sviluppato la tecnologia Common Rail negli anni '80 nel centro di Ricerca e Sviluppo di eccellenza di Arbon in Svizzera, facendola conoscere al grande pubblico nel 1997 con l'Alfa Romeo 156. Con il trattore TS-A, è stata in assoluto il primo costruttore a introdurla sulle macchine agricole. Pionieri. Sempre.

**Più ecologici:** da sei anni consecutivi, CNH Industrial è ai vertici degli indici Dow Jones Sustainability World ed Europe per il settore dell'ingegneria industriale. Più ecologici. Ovunque.

**Collaudati:** dal 1995, FPT Industrial è un pioniere della tecnologia SCR e ha già prodotto oltre 500.000 motori SCR negli ultimi otto anni per i settori agricolo, delle costruzioni e dei trasporti. Affidabilità. Confermata.

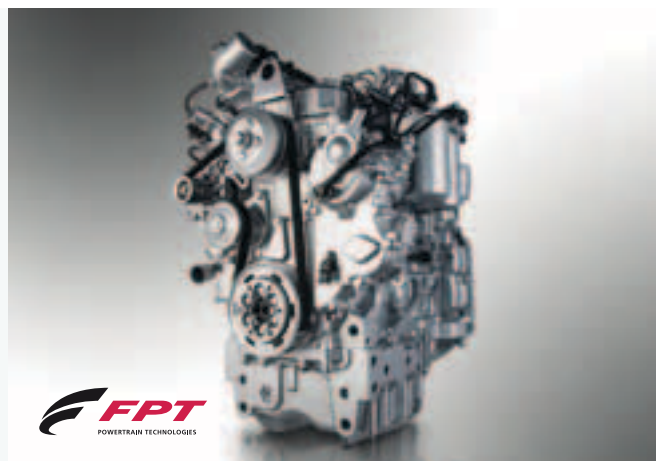

## Riduzione dei tempi di manutenzione e aumento di quelli di lavoro

L'utilizzo di tecniche di progettazione avanzate consente di ridurre gli interventi di manutenzione. Tutti i modelli T5 vantano intervalli di manutenzione ai vertici della categoria di ben 600 ore e utilizzano oli standard facilmente reperibili. Se volete risparmiare tempo e denaro e proteggere l'ambiente, scegliete New Holland.

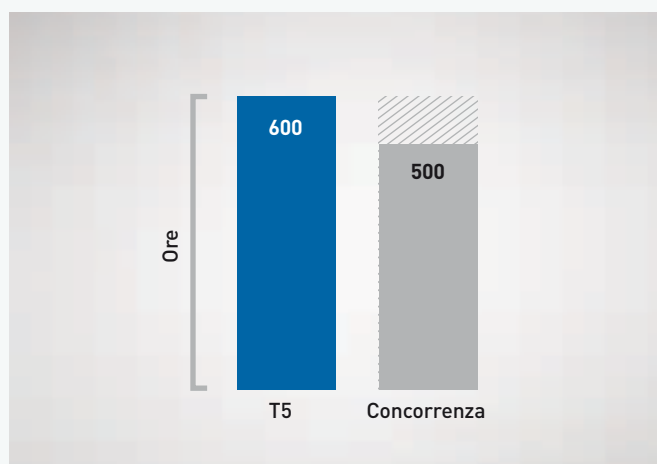

## Prestazioni elevate. Sempre.

A noi di New Holland sta molto a cuore la risposta transitoria. In parole semplici, dato che il vostro motore F5C è equipaggiato con la nuova tecnologia HI-eSCR compatta, potrà reagire ancora più rapidamente sotto carico. In questo modo, quando vi capiterà di trainare rimorchi carichi su un terreno in pendenza, sarete in grado di mantenere una velocità d'avanzamento costante.

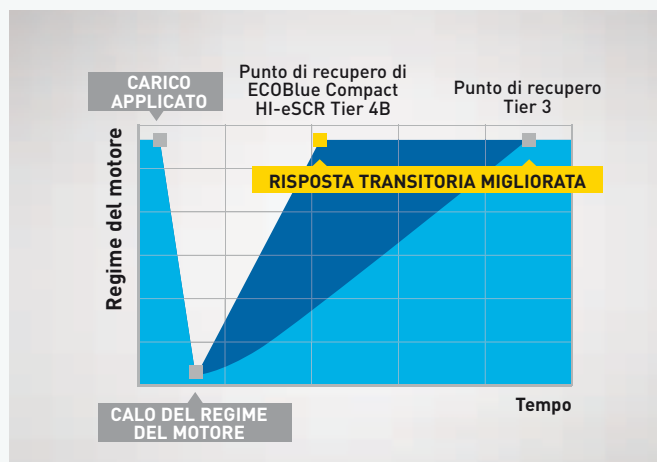

## Controllo semplice del regime del motore: regolazione dell'acceleratore mai così facile

Un trattore versatile deve sapersi adattare perfettamente sia alle applicazioni con la PdP che a quelle che richiedono uno sforzo elevato. L'avanzato sistema Engine Speed Management (ESM) regola con precisione l'erogazione del carburante in modo da assecondare le variazioni di carico, mantenendo costante il regime del motore. È possibile memorizzare per comodità due diversi regimi del motore e successivamente passare da uno all'altro utilizzando un pulsante posizionato sulla console della trasmissione.



## Tecnologia semi-PowerShift™.

New Holland sa che ogni azienda agricola ha le sue esigenze, e che innovazione intelligente significa anche offrire soluzioni testate e collaudate in grado di aumentare l'efficienza. La trasmissione Electro Command™ con semi-PowerShift™ offre cambi marcia senza frizione per ridurre l'affaticamento mentre, con l'aggiunta delle modalità automatiche opzionali, il sistema provvede al cambio marcia in base al carico motore. Un sensore di coppia posto sul giunto parastrappi gestirà il rapporto migliore e le cambiate saranno più veloci e fluide.

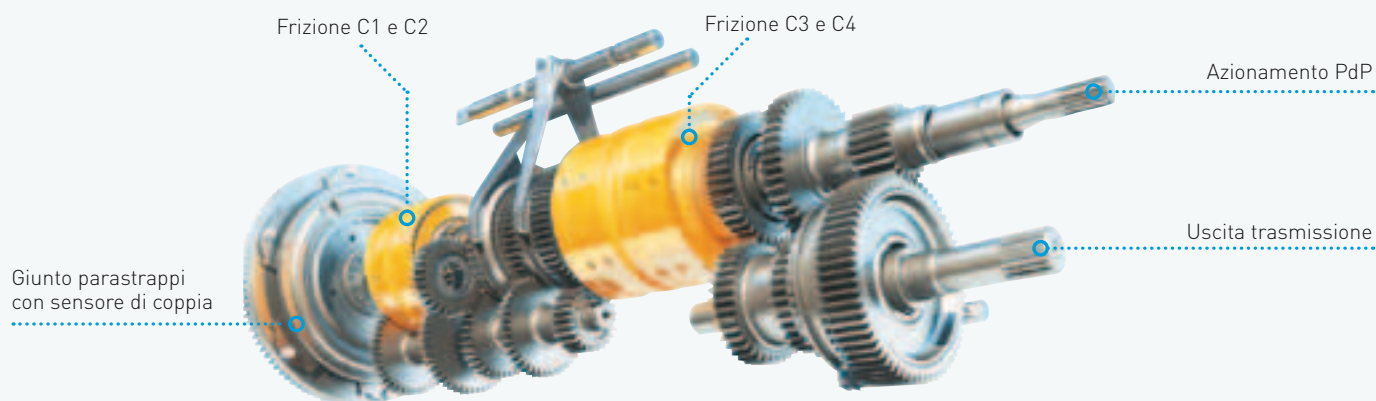



## Electro Command™

La trasmissione Electro Command™ con semi-PowerShift™ permette di selezionare otto marce senza l'uso della frizione premendo i pulsanti di incremento e riduzione collocati sulla leva di comando. Un terzo pulsante attiva il cambio di gamma. Per chi lo preferisce, è possibile incrementare e ridurre le marce anche utilizzando i pulsanti disposti ergonomicamente sulla console Command Arc o sul joystick idraulico se presente. La marcia in uso viene immediatamente visualizzata sull'ampio display. La velocità massima su strada (40 km/h) si raggiunge già a un regime del motore di 1.970 giri/min. Risultato? Il vostro T5 vi permetterà di tagliare i costi del carburante e di ridurre la rumorosità a bordo.



## Lavoro di squadra: automazione, comfort e produttività

La modalità Auto Transport semplifica i cambi marcia e riduce gli interventi dell'operatore nel lavoro su strada. Il sistema è persino in grado di rilevare se il trattore è spinto da un rimorchio carico e mantiene innestata la marcia per sfruttare il freno motore.

Auto Field gestisce la velocità del motore e la trasmissione per ottimizzare le prestazioni e l'economia nelle applicazioni con PdP e in quelle che richiedono uno sforzo elevato.

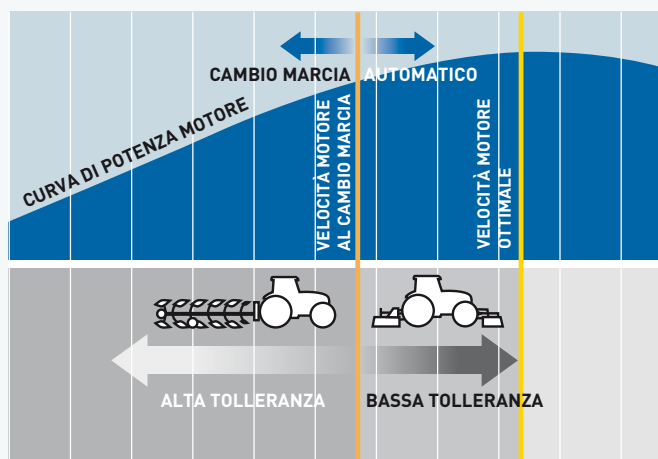

## Powershuttle ergonomico

L'inversore elettroidraulico Powershuttle, montato sul piantone dello sterzo, può essere azionato senza staccare le mani dal volante per una maggior sicurezza durante le operazioni con il caricatore. È anche possibile regolarne l'aggressività mediante una manopola montata in posizione ergonomica sul montante Command Arc. Si può selezionare la posizione delicata per i lavori generici in campo, quella standard per le attività quotidiane e la posizione ultra-aggressiva per inversioni di marcia pressoché istantanee nei lavori con il caricatore. Non vi basta? Potete modificare l'impostazione anche durante la marcia.



## Freno di stazionamento meccanico super sicuro

Se lavorate in terreni molto scoscesi, il freno di stazionamento meccanico vi darà molta tranquillità in più. Questo sistema si aziona meccanicamente con la leva principale del cambio in una determinata posizione. Il sistema blocca meccanicamente le marce per prevenire anche il più piccolo spostamento in avanti o indietro quando il mezzo è parcheggiato in pendenza. Questa sicurezza aggiuntiva è particolarmente utile quando si trainano rimorchi a pieno carico oppure con roto-presse.

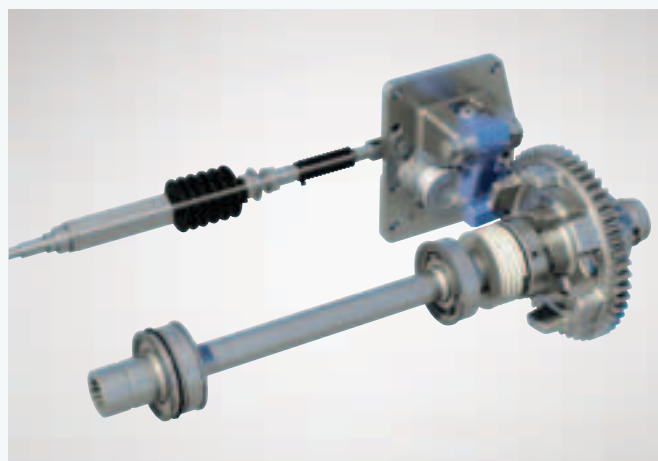

# Trazione eccezionale. Comfort impareggiabile.

Grazie alla potente azione combinata dell'assale anteriore ammortizzato Terraglide™, delle sospensioni della cabina Comfort Ride™ e delle sospensioni del sedile, la guida è perfettamente fluida su qualsiasi fondo stradale o terreno, con grandi vantaggi in termini di comfort, piacere di guida e minore affaticamento. Con Terraglide™, è possibile bloccare, sollevare o abbassare le sospensioni dell'assale anteriore in base ai requisiti specifici dell'applicazione.

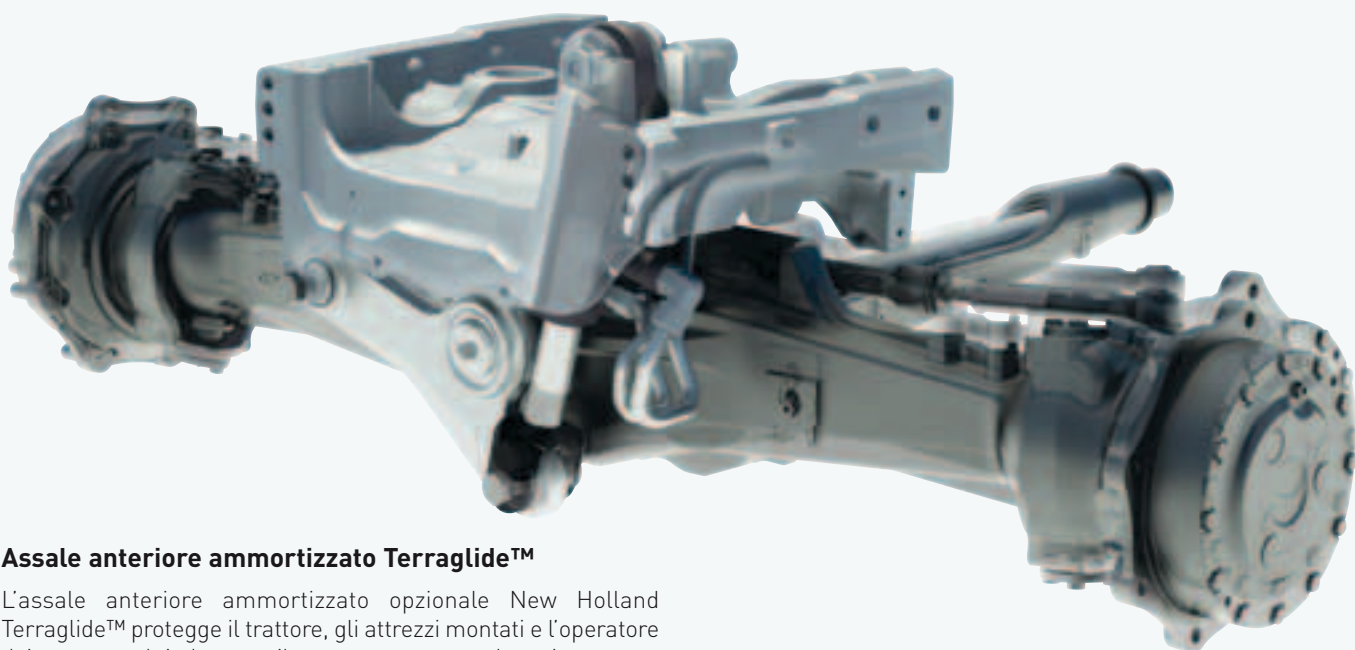

## Assale anteriore ammortizzato Terraglide™

L'assale anteriore ammortizzato opzionale New Holland Terraglide™ protegge il trattore, gli attrezzi montati e l'operatore dai contraccolpi durante il trasporto su strada e in campo. Durante il lavoro sul campo il sistema avanzato di sospensioni mantiene il contatto fra pneumatico e terreno per migliorare la trazione. La corsa piena della sospensione è sempre garantita e due accumulatori aumentano ulteriormente le prestazioni durante il lavoro con carichi medi e leggeri.

## Sospensioni integrate Comfort Ride™ della cabina

Le sospensioni automatiche opzionali Comfort Ride™ a due stadi della cabina sono un elemento determinante per il comfort dell'operatore. I contraccolpi a carico dell'operatore vengono così ridotti del 25%. Progettate per coadiuvare l'azione ammortizzante del sedile a sospensione pneumatica, le sospensioni Comfort Ride sono ideali nelle lavorazioni ad alta velocità e nei lunghi trasferimenti su strada.







### Sistema Terralock™ per l'inserimento / disinserimento automatico della doppia trazione

Il celebre sistema New Holland Terralock™, semplice da configurare e da azionare, gestisce automaticamente l'inserimento della doppia trazione e il bloccaggio di entrambi i differenziali, anteriore e posteriore. Il bloccaggio del differenziale e la doppia trazione vengono inseriti e disinseriti in base alla velocità di avanzamento.



### Assali heavy-duty per trasporti ad alta velocità

Nei robusti assali posteriori con flange da 275 mm sono integrati freni a disco di diametro maggiorato, che assicurano una potenza frenante superiore con i rimorchi più pesanti, anche a pieno carico.



### Pneumatici: a voi la scelta

Il nuovo T5 può arrivare dovunque senza danneggiare il terreno. È disponibile una vasta scelta di pneumatici, inclusi gli R38 più larghi con luce libera da terra incrementata, perfetti per l'orticoltura. Grazie all'impronta larga, questi pneumatici riducono la compattazione e migliorano la trazione. La gamma si completa con pneumatici robusti per uso municipale, forestale e per terreni erbosi. Con New Holland siete liberi di scegliere, sempre.

## Produttività e flessibilità garantite.

New Holland sa che l'integrazione completa è di gran lunga l'opzione migliore. Ecco perché il T5 è stato progettato pensando già al caricatore frontale e al sollevatore anteriore. Il T5 è totalmente compatibile con la nuova gamma di caricatori frontali New Holland 700TL Wide Frame con telaio largo e binomio perfetto per la massima produttività. E non dovrete nemmeno più scegliere tra caricatore frontale e sollevatore anteriore: con il nuovo T5 potete averli entrambi.



### Sollevatore posteriore a elevata capacità

Il sollevatore posteriore è stato completamente rivisto ed oggi la capacità sollevamento massima alle rotule è di ben 5.420 kg. I comandi di sollevatore posteriore e PdP montati sul parafango vi permetteranno di eseguire operazioni di sollevamento anche con gli attrezzi più difficili da gestire, nella massima sicurezza e senza rinunciare al comfort.



### Gruppo anteriore sollevatore/PdP multifunzione per una maggiore flessibilità

Il sollevatore anteriore installato in fabbrica, in grado di sollevare fino a 1.850 kg, e la PdP da 1.000 giri/min aumentano la già straordinaria versatilità di questa serie. Il supporto anteriore multifunzione opzionale offre quattro versioni intercambiabili per una maggiore versatilità; si può così scegliere tra il portazavorre anteriore, il sollevatore anteriore, la PdP anteriore e la combinazione sollevatore anteriore/PdP top di gamma.





### Lunghi, robusti, produttivi

I parametri operativi dei caricatori 700TL con telaio largo sono veramente notevoli: l'altezza massima di sollevamento di 4,07 metri e la capacità di sollevamento fino a 2.304 kg fanno sì che non esista lavoro troppo piccolo o troppo grande. I numeri parlano da soli. Ma c'è di più. I tubi idraulici sono stati integrati nel telaio del caricatore per migliorare significativamente la visibilità anteriore nei lavori di precisione e impedire potenziali intoppi quando si lavora negli annessi agricoli più angusti.

### FOPS: il vostro partner per la sicurezza

Nei lavori con il caricatore, New Holland vi offre la massima tranquillità grazie al fatto che il T5 è completamente omologato FOPS contro il rischio di lesioni derivanti dalla caduta di oggetti dall'alto.



Modelli	730TL	740TL	750TL
Altezza di sollevamento max. (m)	3,7	3,7	4
Capacità di sollevamento max. (kg)	2.060	2.539	2.304
<b>T5.100</b>	●	○	○
<b>T5.110</b>	○	●	○
<b>T5.120</b>	○	○	●

● Raccomandato ○ Opzionale

### Accoppiamento e disaccoppiamento rapidi

Grazie all'impiego della tecnologia degli attacchi rapidi, l'accoppiamento degli attrezzi risulta rapido e semplice. Un solo attacco consente di fissare gli attrezzi in sicurezza per ridurre i tempi di montaggio e aumentare quelli operativi. Il caricatore vi serve sempre? Riducete i costi operativi rimuovendolo quando non è necessario: i supporti integrati vi consentiranno di immagazzinarlo in tutta sicurezza, con un singolo attacco rapido che velocizza ulteriormente l'operazione.

## Potenza idraulica e flessibilità della Pdp.

L'opzione MegaFlow™ eroga 80 litri/minuto di portata idraulica con una sola pompa, al fine di consentirvi di affrontare in tutta tranquillità le operazioni che richiedono molta potenza idraulica, come ad esempio la fasciatura delle balle e il taglio di siepi. I nuovi distributori idraulici ventrali con sensore di carico, comandati dal joystick ergonomico, assicurano tempi di ciclo ultra-rapidi per il caricatore anche durante le sterzate, che restano sempre leggere e precise grazie alla pompa dedicata da 43 litri/minuto.



### Meccanico o elettronico: a voi la scelta

I modelli della gamma T5 possono essere richiesti con un massimo di due distributori idraulici ventrali per azionare attrezzi speciali o un caricatore. I distributori si comandano con il joystick integrato installato in cabina. Il joystick meccanico è la scelta ideale per chi è alla ricerca di robustezza e innesto agevole, mentre quello elettronico soddisfa le esigenze di precisione grazie ai comandi intuitivi. Entrambe le versioni sono provviste di pulsanti integrati di disinnesto frizione e incremento e riduzione marce.

### Controllo elettronico e preciso dello sforzo

Il mouse ergonomico EDC si adatta perfettamente alla mano destra e impiega il famoso design New Holland per l'utilizzo con una sola mano. Potrete controllare l'altezza e la profondità per ottenere campi uniformi stagione dopo stagione. Il pulsante di sollevamento e abbassamento rapido consente di riportare l'attrezzo in posizione di lavoro durante le svolte a fine campo in tempi ancora più rapidi e con maggiore facilità, velocizzando il lavoro e incrementando la produttività.





### **PdP: regimi e Soft Start**

La leva ergonomica posta alla destra dell'operatore consente di selezionare agevolmente i vari regimi della PdP: 540, 540 ECO, 1.000 e 1.000 ECO, che vengono raggiunti a un regime del motore di soli 1.500 giri/min per un ridotto consumo di combustibile e silenziosità in cabina. È possibile richiedere anche una PdP con regime sincronizzato al cambio, da innestare tramite una leva dedicata alla sinistra dell'operatore.



### **Sistema Soft Start e PdP automatica**

Il sistema Soft Start impedisce contraccolpi improvvisi e contribuisce a proteggere sia il trattore che l'attrezzo. Per disinserire automaticamente la PdP non appena il sollevatore posteriore venga sollevato a una determinata altezza, si può selezionare la funzionalità PdP automatica opzionale. In questo modo si protegge sia l'albero della PdP sia il trattore. Inoltre, il sistema reinserisce la trazione una volta abbassato il sollevatore.

# 360°: T5.

La nuova serie T5 è stata progettata per aumentare l'operatività e ridurre i tempi morti. Tutti i punti soggetti a manutenzione sono facilmente accessibili e la ridottissima frequenza degli interventi significa che i trattori possono trascorrere più tempo nel loro ambiente naturale: il campo!

Il cofano motore monostruttura è completamente apribile per un'accessibilità totale durante gli interventi di manutenzione.

Il filtro dell'aria del motore è facile da controllare, pulire o sostituire, senza ricorrere ad utensili.

Il controllo e il rabbocco dell'olio motore sono agevoli, senza bisogno di sollevare il cofano, rendendo in tal modo più rapida e semplice la manutenzione ordinaria.

Il modulo di raffreddamento si apre verso l'esterno per rendere più semplice e veloce la pulizia.

La bocchetta del serbatoio di AdBlue da 12 litri è più stretta di quella del normale serbatoio del carburante per evitare il riempimento accidentale con carburante.

I livelli dell'olio idraulico possono essere facilmente controllati dal vetro spia sul retro del trattore.

Rabbocco della vaschetta lavacrystallo.

Il filtro dell'aria della cabina può essere sostituito con facilità.



## Accessori montati dal concessionario

Per ottimizzare le prestazioni delle macchine in contesti climatici e operativi diversi, è disponibile una gamma completa di accessori montati dal concessionario.



# I servizi New Holland al tuo fianco.



## Finanziamenti su misura per le vostre esigenze

CNH Industrial Capital, la società finanziaria di New Holland, è ben consolidata e universalmente apprezzata nel settore agricolo. Sono disponibili consulenze e finanziamenti personalizzati per qualsiasi vostra esigenza specifica. Con CNH Industrial Capital vi garantiamo la tranquillità che solo una società finanziaria specializzata nel settore agricolo è in grado di offrirvi.



## Personale formato per offrirvi l'assistenza migliore

I tecnici delle concessionarie New Holland frequentano regolarmente corsi di aggiornamento, sia online, sia intensivi in aula. Questo approccio all'avanguardia fa sì che il personale della vostra concessionaria sia sempre in grado di fornirvi l'assistenza di cui avete bisogno, anche sui prodotti New Holland più nuovi e più sofisticati.



## Service Plus – perché la vostra serenità non ha prezzo

Il programma Service Plus offre ai proprietari di macchine agricole New Holland una serie di servizi di riparazione che coprono le vostre macchine, estendendo la garanzia contrattuale del produttore. Massimo controllo dei costi di esercizio, riparazioni effettuate da concessionari autorizzati New Holland impiegando ricambi originali New Holland, prezzo di rivendita più alto della vostra macchina, copertura trasferibile. Potete scegliere tra tre livelli di copertura:



**Argento - Motore e trasmissione**

**Oro - Copertura estesa**

**Platino - Riparazione totale**

- Il numero di anni di validità della copertura: due, tre, quattro, cinque, sei o sette anni
- Il numero di ore di utilizzo (o il numero di balle per le presse)
- Molte altre opzioni per personalizzare il piano e soddisfare le vostre esigenze

Rivolgetevi al vostro concessionario per conoscere le modalità di sottoscrizione di un contratto Service Plus per le vostre macchine



## New Holland T5 App

Scopri la nuova App New Holland Agriculture con cui potrai scoprire tutte le caratteristiche, i vantaggi e le applicazioni della nuova gamma di trattori T5.

Per scaricarla, punta qui di seguito il tuo smartphone!



## New Holland Style

Volete che New Holland diventi parte della vostra vita quotidiana? Date uno sguardo alla grande varietà di articoli su **www.newhollandstyle.com**. Una linea completa che spazia dall'abbigliamento da lavoro in materiali robusti e resistenti a un'ampia scelta di modellini, e molto altro ancora. New Holland. Originale, proprio come te.

Modelli	T5.100	T5.110	T5.120
<b>Motore*</b>	F5C	F5C	F5C
N. di cilindri / Aspirazione / Valvole	4 / T / 4	4 / T / 4	4 / T / 4
Conformità alla normativa sulle emissioni	Tier 4B / Stage 4	Tier 4B / Stage 4	Tier 4B / Stage 4
Sistema ECOBlue™ Compact HI-eSCR (Riduzione Catalitica Selettiva)*	●	●	●
Sistema di iniezione Common Rail ad alta pressione	●	●	●
Cilindrata (cm³)	3.400	3.400	3.400
Alesaggio x corsa (mm)	99x110	99x110	99x110
Miscela biodiesel approvata**	B7	B7	B7
Potenza max. ISO TR14396 - ECE R120 (kW/CV)	73/99	79/107	86/117
Potenza nominale - ISO TR14396 - ECE R120 (kW/CV)	73/99	79/107	86/117
Regime nominale (giri/min)	2.300	2.300	2.300
Coppia max. ISO TR14396 (Nm)	430 a 1.000 giri/min	468 a 1.000 giri/min	491 a 1.000 giri/min
Riserva di coppia (%)	42	42	37
Engine Speed Management	●	●	●
Capacità serbatoio combustibile (litri)	165	165	165
Capacità serbatoio AdBlue (litri)	12	12	12
Frequenza di manutenzione (ore)	600	600	600
<b>Trasmissione Electro Command™ (40 km/h ECO)</b>	●	●	●
3 regolazioni dell'aggressività	●	●	●
Leva Powershuttle	●	●	●
Numero di marce (AVxRM)	16x16	16x16	16x16
Velocità min. (km/h)	2,27	2,27	2,27
Sistema IntelliShift™	●	●	●
<b>Trasmissione Electro Command™ con superriduttore opzionale (40 km/h ECO)</b>	○	○	○
3 regolazioni dell'aggressività	●	●	●
Leva Powershuttle	●	●	●
Numero di marce (AVxRM)	32x32	32x32	32x32
Velocità min. (km/h)	0,28	0,28	0,28
Sistema IntelliShift™	●	●	●
<b>Impianto elettrico</b>			
Alternatore 12 V std / opz (A)	120 / 200	120 / 200	120 / 200
Capacità batteria standard (C.C.A. / Ah)	800 / 140	800 / 140	800 / 140
<b>Assali</b>			
Con assale anteriore 4RM	●	●	●
Assale anteriore ammortizzato Terraglide™	○	○	○
Angolo di sterzata (°)	55	55	55
Parafanghi anteriori dinamici	○	○	○
Sistema Terralock™ (Auto Diff / Auto 4RM)	●	●	●
Raggio di sterzata (mm)	4.960	4.960	4.960
<b>Impianto idraulico</b>			
Pompa a cilindrata fissa	●	●	●
Portata/Pressione della pompa opzionale principale a 2300 giri/min (L/min / bar)	65 / 190	65 / 190	65 / 190
Portata/Pressione della pompa standard MegaFlow™ principale a 2300 giri/min (L/min / bar)	84 / 190	84 / 190	84 / 190
Portata/Pressione della pompa standard per le funzioni idrauliche a 2300 giri/min (L/min / bar)	38 / 170	38 / 170	38 / 170
Portata/Pressione della pompa opzionale MegaFlow™ per le funzioni idrauliche a 2300 giri/min (L/min / bar)	43 / 170	43 / 170	43 / 170
Controllo elettronico dello sforzo (EDC)	●	●	●
<b>Distributori ausiliari</b>			
Tipo	Deluxe	Deluxe	Deluxe
Numero max. di distributori idraulici posteriori / Deviatore di flusso	3 / 1	3 / 1	3 / 1
Numero max. di distributori ausiliari posteriori	8	8	8
Numero max. di distributori ventrali (meccanici ed elettroidraulici)	2	2	2
N. max. di distributori ausiliari ventrali	4	4	4
Comando a joystick dei distributori ventrali (meccanici ed elettroidraulici)	○	○	○
<b>Sollevatore</b>			
Categoria del sollevatore posteriore	2	2	2
Capacità di sollevamento max. alle rotule (kg)	5.420	5.420	5.420
Capacità di sollevamento max. per tutta la corsa (610 mm dietro le rotule) (kg)	4.730	4.730	4.730
Capacità di sollevamento del sollevatore anteriore alle rotule (per tutta la corsa) (kg)	2.250	2.250	2.250
<b>Predisposizione per caricatore frontale</b>	○	○	○
Joystick di comando del caricatore integrato	○	○	○
<b>PdP</b>			
Inserimento elettroidraulico della PdP	●	●	●
Sistema Soft Start di inserimento della PdP	●	●	●
Gestione automatica della PdP	○	○	○
Regime del motore a:			
540 / 540E / 1.000 (giri/min)	1.938 / 1.535 / 1.926	1.938 / 1.535 / 1.926	1.938 / 1.535 / 1.926
540E / 1.000 / 1.000E	1.535 / 1.926 / 1.486	1.535 / 1.926 / 1.486	1.535 / 1.926 / 1.486
Regime sincronizzato al cambio	○	○	○



Modelli	T5.100	T5.110	T5.120
<b>Freni</b>			
Frenatura idraulica del rimorchio	○	○	○
Frenatura pneumatica opzionale del trattore	○	○	○
<b>Cabina</b>			
Deluxe VisionView™ con FOPS - Codice 10 Livello 1 OECD	●	●	●
Deluxe VisionView™ a norma EN 15695	2	2	2
Pacchetto 4 luci alogene	●	●	●
Pacchetto 8 luci a LED	○	○	○
Tettuccio ad alta visibilità	○	○	○
Parabrezza apribile	●	●	●
Lavatergilunotto	○	○	○
Sedile standard a sospensione meccanica con cintura di sicurezza	●	●	●
Sedile deluxe a sospensione pneumatica con cintura di sicurezza	○	○	○
Sedile Auto Comfort™ con cintura di sicurezza	○	○	○
Sedile passeggero con cintura di sicurezza	○	○	○
Piantone dello sterzo regolabile in inclinazione	○	○	○
Aria condizionata	●	●	●
Filtri di ricircolo aria	●	●	●
Autoradio MP3 Bluetooth (per telefonare senza l'uso delle mani)	○	○	○
Specchi telescopici infrangibili	○	○	○
Specchi telescopici grandangolari	○	○	○
Sospensioni Comfort Ride™ della cabina	○	○	○
Comandi esterni del sollevatore e della PdP montati sui parafanghi	●	●	●
Monitor delle prestazioni con tastiera migliorata	○	○	○
Staffa di montaggio per monitor in cabina	○	○	○
Monitor a colori IntelliView™ III	○	○	○
Connettore ISO 11783	○	○	○
Collegamento telecamera	○	○	○
Sistema di guida IntelliSteer® lite	○	○	○
Sistema telematico PLM® Connect	○	○	○
Controllo degli attrezzi con ISOBUS Classe II	○	○	○
Livello fonometrico ottimale della cabina Deluxe VisionView™ 77/311/CE (dBA)		74	
Giofari installabili in fabbrica (1 / 2)	○	○	○
<b>Pesi</b>			
Peso minimo / massimo di spedizione (kg)	4.550 / 5.350	4.550 / 5.350	4.550 / 5.350
Massa tecnicamente ammissibile (kg)	8.000	8.000	8.000

● Standard ○ Opzionale - Non disponibile \* Sviluppato da FPT Industrial \*\* La miscela di biodiesel deve essere pienamente conforme alla più recente norma EN14214:2009 sui combustibili per autotrazione e il veicolo deve essere utilizzato nel rispetto delle linee guida contenute nel manuale d'uso



## Dimensioni

Con pneumatici posteriori***		16.9R34	16.9R38
<b>A</b> Lunghezza totale dalle zavorre anteriori al sollevatore posteriore compresi	(mm)	4.161	4.161
<b>B</b> Larghezza min.	(mm)	1.992	1.992
<b>C</b> Altezza dal centro assale posteriore al tetto cabina	(mm)	1.945	1.945
<b>D</b> Altezza min. totale	(mm)	2.695	2.745
<b>E</b> Passo	(mm)	2.380	2.380
<b>F</b> Carreggiata (min. / max.)	(mm)	1.320 / 2.246	1.320 / 2.246
<b>G</b> Luce libera da terra	(mm)	315 - 415	315 - 415

\*\*\* Sono disponibili altri pneumatici posteriori oltre a quelli indicati: 600/65R34, 540/65R38, 540/65R34, 520/70R34, 480/70R38, 480/70R34, 460/85R34, 420/85R38, 420/85R34, 380/80R38, 340/85R38, 18.4R34, 14.9R38, 13.6R38

# New Holland Top Service: servizio di assistenza per i clienti New Holland.

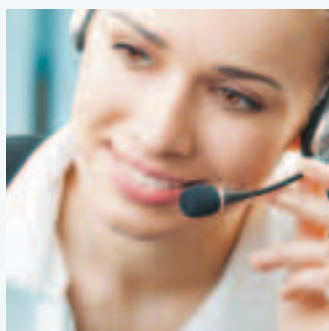

## Disponibilità al top

Un unico Numero Verde\* per soddisfare le vostre esigenze, per rispondere alle vostre domande, per fornirvi informazioni su prodotti e servizi e per gestire le criticità.

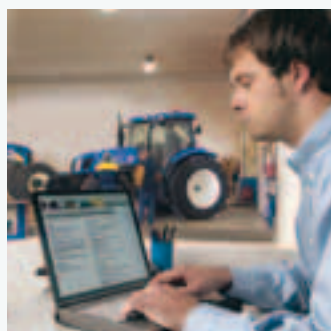

## Velocità al top

Lavorando a stretto contatto con il Vostro Concessionario di fiducia, il Team Top Service si propone di garantire la massima soddisfazione nel minor tempo possibile.



## Priorità al top

La nostra priorità è la Vostra soddisfazione, specialmente quando ne avete maggiormente bisogno.



## Soddisfazione al top

Ogni Vostra richiesta sarà seguita fino a completa risoluzione.



**Per maggiori dettagli, consultate il vostro concessionario New Holland!**

\* La chiamata è gratuita, tuttavia alcuni gestori di telefonia mobile potrebbero addebitare la chiamata, le consigliamo di rivolgersi al suo gestore per consultare la tariffa applicata. In alternativa al numero verde può chiamare il numero a pagamento 0244412246.

DAL VOSTRO CONCESSIONARIO DI FIDUCIA



[www.newholland.com/it](http://www.newholland.com/it) - [newhollandtopservice.italia@cnhind.com](mailto:newhollandtopservice.italia@cnhind.com)

