

L213 L215 L218 L220 L223 L225 L230
200 SERİSİ NOKTA DÖNÜŞLÜ MİNİ YÜKLEYİCİLER



200
SERIES

NEW HOLLAND
CONSTRUCTION
BUILT AROUND YOU

Super Boom® Nokta Dönüslü Mini Yükleyici Teknik Özellikler

BOYUTLAR

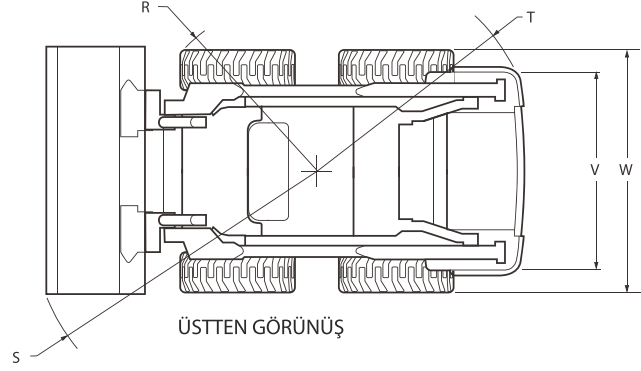
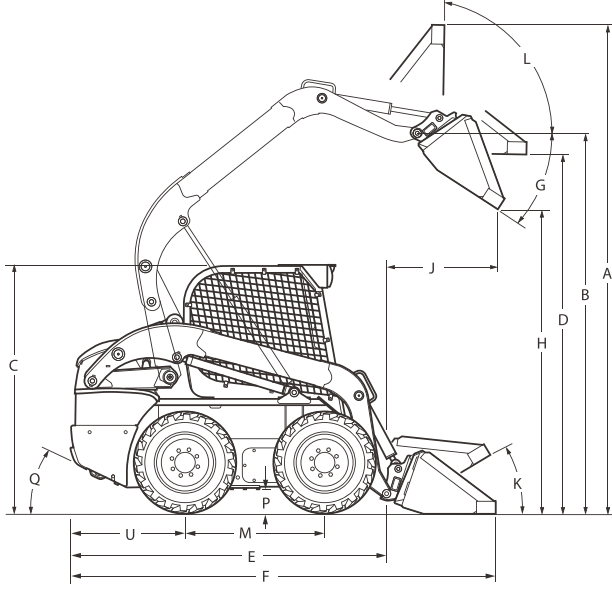

BOYUTLAR	L218	L220	L223	L225	L230
Genel çalışma yüksekliği					
A. Kısa ağızlı döküm / kazı kovası ile	3820 mm	3845 mm	4056 mm	4056 mm	4096 mm
A. Düşük profilli / standart ağızlı kova ile	3927 mm	3952 mm	4159 mm	4159 mm	4199 mm
A. Düşük profilli uzatılmış / uzun ağızlı kova ile	4055 mm	4080 mm	4287 mm	4287 mm	4327 mm
Yükseklik					
B. Kova pimi	3048 mm	3073 mm	3290 mm	3290 mm	3330 mm
C. Kabin	1974 mm	1998 mm	2002 mm	2002 mm	2042 mm
D. Yükleme yüksekliği	2877 mm	2902 mm	3115 mm	3115 mm	3155 mm
Genel uzunluk					
E. Ataşman olmadan	2685 mm	2685 mm	2993 mm	2986 mm	2986 mm
F. Yerde döküm / kazı kovası ile birlikte	3352 mm	3338 mm	3631 mm	3624 mm	3624 mm
F. Düşük profilli kova ile	3456 mm	3440 mm	3727 mm	3727 mm	3727 mm
F. Düşük profilli uzatılmış kova ile	3585 mm	3569 mm	3863 mm	3856 mm	3856 mm
Boşaltma					
G. Boşaltma açısı	52°	52°	55°	55°	55°
H. Boşaltma yüksekliği (maksimum uzaklıkta)					
Kısa ağızlı döküm / kazı kovası ile birlikte	2377 mm	2402 mm	2615 mm	2615 mm	2655 mm
Düşük profilli / standart ağızlı kova ile	2251 mm	2276 mm	2556 mm	2556 mm	2596 mm
J. Boşaltma uzaklığı	783 mm	758 mm	820 mm	820 mm	780 mm
Maksimum kova toplama açısı					
K. Kova yerdeyken	35°	34°	34°	34°	33°
L. Kova tam yükseklikteyken	88°	88°	85°	85°	85°
Dingil Mesafesi ve Yerden Yükseklik					
M. Dingil Mesafesi	1128 mm	1128 mm	1322 mm	1322 mm	1322 mm
P. Yerden yükseklik (alt karterin tabanından)	178 mm	203 mm	203 mm	203 mm	243 mm
Q. Arka rampa çıkışı açısı	23°	25°	24°	24°	27°
Dönüş mesafesi					
R. Kovasız dönüş yarı çapı	1289 mm	1289 mm	1428 mm	1428 mm	1428 mm
S. Taşıma konumunda döküm kovasıyla birlikte dönüş yarı çapı	2021 mm; 1676 mm'lik kova ile	2055 mm; 1828 mm'lik kova ile	2039 mm; 1828 mm'lik kova ile	2039 mm; 1828 mm'lik kova ile	2155 mm; 1981 mm'lik kova ile
S. Yerde, düşük profilli kova ile dönüş yarı çapı	2132 mm; 1676 mm'lik kova ile	2150 mm; 1828 mm'lik kova ile	2210 mm; 1828 mm'lik kova ile	2210 mm; 1828 mm'lik kova ile	2246 mm; 1981 mm'lik kova ile
S. Yerde, düşük profilli uzatılmış kova ile dönüş yarı çapı	2250 mm; 1676 mm'lik kova ile	2268 mm; 1828 mm'lik kova ile	2323 mm; 1828 mm'lik kova ile	2323 mm; 1828 mm'lik kova ile	2352 mm; 1981 mm'lik kova ile
T. Şase dönüş yarı çapı	1606 mm	1599 mm	1796 mm	1789 mm	1789 mm
U. Arka akstan tampon mesafesi	924 mm	924 mm	1034 mm	1034 mm	1034 mm
V. Lastik sırtlarından genişlik	1371 mm; 10" x 16.5" lastiklerle	1448 mm; 12" x 16.5" lastiklerle	1448 mm; 12" x 16.5" lastiklerle	1465 mm; 12" x 16.5" lastiklerle	1465 mm; 12" x 16.5" lastiklerle
W. İz genişliği	1678 mm	1755 mm	1758 mm	1758 mm	1930 mm

Super Boom® Nokta Dönüslü Mini Yükleyici Teknik Özellikler

MOTOR	L218	L220	L223	L225	L230
Üretici / model	ISM / N844LT	ISM / N844LT	FPT / F5C E9454	FPT / F5C E9454	FPT / F5C E9454
Tipi	Dizel 4 zamanlı, Turbo, I.D.I.	Dizel 4 zamanlı, Turbo, I.D.I.	Dizel 4 zamanlı, Turbo, D.I.	Dizel 4 zamanlı, Turbo, D.I.	Dizel 4 zamanlı, Turbo, D.I.
Silindir	4	4	4	4	4
Çap / strok	84 x 100 mm	84 x 100 mm	99 x 104 mm	99 x 104 mm	99 x 104 mm
Motor hacmi	2.2 l	2.2 l	3.2 l	3.2 l	3.2 l
Yakıt enjeksiyonu	Endirekt	Endirekt	Direkt	Direkt	Direkt
Yakıt	Dizel	Dizel	Dizel	Dizel	Dizel
Yakıt Filtresi	Su ayırıcılı	Su ayırıcılı	Su ayırıcılı	Su ayırıcılı	Su ayırıcılı
Hava girişi	Turboşarj üniteli,dahili EGR'li	Turboşarj üniteli,dahili EGR'li	Turboşarj üniteli,harici EGR'li	Turboşarj üniteli,harici EGR'li	Turboşarj üniteli,harici EGR'li
Soğutma	Sıvıyla	Sıvıyla	Sıvıyla	Sıvıyla	Sıvıyla
Motor devirleri					
Yüksek rölanti - yüksüz	3080 +/- 50 d/dk	3080 +/- 50 d/dk	2675 +/- 75 d/dk	2675 +/- 75 d/dk	2675 +/- 75 d/dk
Nominal-tam yük	2900 d/dk	2900 d/dk	2500 d/dk	2500 d/dk	2500 d/dk
Düşük rölanti	1200 +/-50 d/dk	1200 +/-50 d/dk	1075+/- 75 d/dk	1075+/- 75 d/dk	1075+/- 75 d/dk
Motor Gücü					
Brüt bg (kW)	2900 d/dk'da 60 bg(45)	2900 d/dk'da 60 bg(45)	2500 d/dk'da 74 bg(55)	2500 d/dk'da 82 bg(61)	2500 d/dk'da 90 bg(67)
Net bg (kW)	2900 d/dk'da 57 bg(42)	2900 d/dk'da 57 bg(42)	2500 d/dk'da 68 bg(51)	2500 d/dk'da 76 bg(57)	2500 d/dk'da 84 bg(63)
Maksimum tork	1800 d/dk'da 171 Nm	1800 d/dk'da 171 Nm	1400 d/dk'da 275 Nm	1400 d/dk'da 305 Nm	1400 d/dk'da 40 Nm

AKTARMA ORGANLARI	L218	L220	L223	L225	L230
Mekanik yürüyüş pompası					
Pompa - motor oranı	1:1	1:1	1:1	1:1	1:1
Hacim	35 cc	35 cc	2.81 cc	2.81 cc	2.81 cc
Debi	102 l/dk	102 l/dk	115 l/dk	115 l/dk	115 l/dk
Şarj basıncı	24.5 bar	24.5 bar	24.5 bar	24.5 bar	24.5 bar
Sistem tahliye basıncı	345 bar	345 bar	345 bar	345 bar	345 bar
Kumanda	Dogrudan Mekanik	Dogrudan Mekanik	Mekanik servoyla	Mekanik servoyla	Mekanik servoyla
Elektrohidrolik Yürüyüş Pompası					
Pompa - motor oranı	1:1	1:1	1:1	1:1	1:1
Hacim	35 cc	35 cc	46 cc	46 cc	46 cc
Debi	102 l/dk	102 l/dk	115 l/dk	115 l/dk	115 l/dk
Şarj basıncı	25 bar	25 bar	25 bar	25 bar	25 bar
Sistem tahliye basıncı	360 bar	360 bar	360 bar	360 bar	360 bar
Kumanda	Elektro-hidrolik	Elektro-hidrolik	Elektro-hidrolik	Elektro-hidrolik	Elektro-hidrolik
Yürüyüş motorları					
Maksimum hacim	325 cc	325 cc	470 cc	470 cc	470 cc
Opsiyonel yüksek hızda hacim	200 cc	200 cc	282 cc	282 cc	282 cc
Yüksek rölantide devir	313d/dk	313d/dk	244 d/dk	244 d/dk	244 d/dk
Opsiyonel yüksek hızda devir	509 d/dk	509 d/dk	408 d/dk	408 d/dk	408 d/dk
Maksimum hacim ve tahliye basıncında tork	1784 Nm	1784 Nm	2694 Nm	2694 Nm	2694 Nm
Hareket hızı					
Düşük kademede	11.9 km/s	12.1 km/s	11.6 km/s	11.6 km/s	12.1 km/s
Yüksek kademede (opsiyonel)	18.5 km/s	19 km/s	19.2 km/s	19.2 km/s	19.6 km/s
Redüksiyon	Tek redüksiyonlu zincir tahrikli				
Tahrik zinciri					
Ebat	ASA #80	ASA #80	ASA #100	ASA #100	ASA #100
Akslar					
Çap	50.8 mm	50.8 mm	61.94 mm	61.94 mm	61.94 mm
Uzunluk	384 mm	384 mm	398.7 mm	398.7 mm	398.7 mm
El freni					
Tipi	Yayla devreye sokulan ve hidroliklerle serbest bırakılan disk				
Devreye sokma	Gösterge panelinde bulunan fren düğmesine basınız, emniyet kemerini çıkarınız, koltuktan kalkınız veya motoru durdurunuz.				

Super Boom® Nokta Dönüslü Mini Yükleyici Teknik Özellikler

HİDROLİK SİSTEM	L218	L220	L223	L225	L230
Pompalar					
Tipi	Dişli	Dişli	Dişli	Dişli	Dişli
Standart hacim	24.9 cc	24.9 cc	34.1 cc	34.1 cc	34.1 cc
Yüksek debili hacim	12.5 cc	12.5 cc	18.3 cc	18.3 cc	18.3 cc
Pompa debisi	72 l/dk	72 l/dk	85 l/dk	85 l/dk	85 l/dk
Opsiyonel yüksek debi	108 l/dk	108 l/dk	131 l/dk	131 l/dk	131 l/dk
Yükleyici kumanda valfi					
Tipi	3 yollu / açık merkezli / seri				
Tahliye basıncı	207 bar	207 bar	207 bar	207 bar	207 bar
Hidrolik filtre	6 mikron / siklon	6 mikron / siklon	6 mikron / siklon	6 mikron / siklon	6 mikron / siklon

SİLİNDİRLER	L218	L220	L223	L225	L230
Kaldırma silindiri					
Silindir çapı	57 mm	57 mm	64 mm	64 mm	64 mm
Rot çapı	35 mm	35 mm	45 mm	45 mm	45 mm
Hareket mesafesi	681mm	681mm	852 mm	852 mm	852 mm
Kapalı uzunluk	982 mm	982 mm	1192 mm	1192 mm	1192 mm
Kova silindirleri					
Silindir çapı	64 mm	70 mm	76 mm	76 mm	76 mm
Rot çapı	35 mm	35 mm	38 mm	38 mm	38 mm
Hareket mesafesi	410 mm	410 mm	410 mm	410 mm	410 mm
Kapalı uzunluk	610 mm	610 mm	610 mm	610 mm	610 mm

A İRLIKLAR	L218	L220	L223	L225	L230
Çalışma ağırlığı	2660 kg	2900 kg	3350 kg	3580 kg	3765 kg
Nakliye ağırlığı, kovalı	2520 kg	2765 kg	3200 kg	3430 kg	3610 kg

SERVİS KAPASİTELERİ	L218	L220	L223	L225	L230
Yakıt tankı	75.5 l	75.5 l	96.5 l	96.5 l	96.5 l
Motor yağı & filtre	8.5 l	8.5 l	10 l	10 l	10 l
Hidrolik sistem					
Hazne	16.2 l	16.2 l	22.75 l	22.75 l	22.75 l
Zincir depoları (her iki tarafta)	6.7 l	6.7 l	7.4 l	7.4 l	7.4 l

PERFORMANS ÖZELLİKLERİ	L218	L220	L223	L225	L230
Yük kapasiteleri					
Nominal çalışma yükü	818 kg	905 kg	1020 kg	1135kg	1360 kg
Devrilme yükü	1632 kg	1814 kg	2041kg	2268 kg	2722 kg
Koparma kuvvetleri					
Kaldırma silindiri	12.2 kN	11.6 kN	22.6 kN	22.6 kN	22 kN
Kova silindiri	4.2 kN	31.8 kN	38.2 kN	38.2 kN	38.2 kN
Çevrim süreleri					
Kaldırma	3.0 sn	3.0 sn	3.9 sn	3.9 sn	3.9 sn
İndirme	2.4 sn	2.4 sn	2.5 sn	2.5 sn	2.5 sn
Boşaltma	2.2 sn	2.6 sn	2.7 sn	2.7 sn	2.7 sn
Kova kapama	1.5 sn	1.8 sn	2.0 sn	2.0 sn	2.0 sn

Aksi belirtilmediği sürece, tüm Boyutlar ve Performans Değerleri için:

L218 -79 kg'lık operatör ile birlikte, 1676 mm'lik Toprak & Döküm Kovası, 10" x 16.5" lastikler
 L220 -79 kg'lık operatör ile birlikte, 1676 mm'lik Toprak & Döküm Kovası, 12" x 16.5" lastikler
 L223 -79 kg'lık operatör ile birlikte, 1828 mm'lik Toprak & Döküm Kovası, 12" x 16.5" lastikler
 L225 -79 kg'lık operatör ile birlikte, 1828 mm'lik Toprak & Döküm Kovası, 12" x 16.5" lastikler
 L230 -79 kg'lık operatör ile birlikte, 1981 mm'lik Toprak & Döküm Kovası, 14" x 17.5" lastikler

Nokta Dönüslü Mini Yükleyici Teknik Özellikler (Radyal Kaldırma)

BOYUTLAR

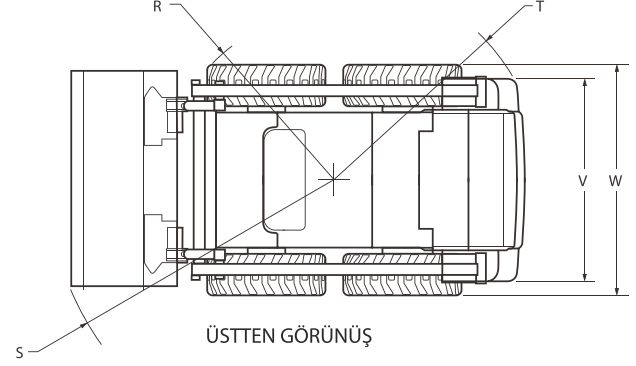
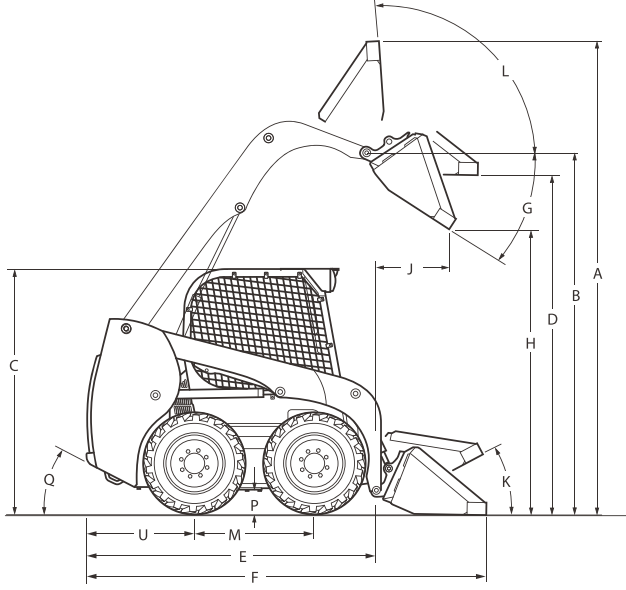

ÜSTTEN GÖRÜNÜŞ

BOYUTLAR	L213	L215
Genel çalışma yüksekliği		
A. Kısa ağızlı döküm / kazı kovası ile	3591 mm	3591 mm
A. Düşük profil / standart ağızlı kova ile	3732 mm	3732 mm
A. Düşük profil uzatılmış / uzun ağızlı kova ile	3859 mm	3859 mm
Yükseklik		
B. Kova Pimi	2845 mm	2845 mm
C. Kabin	1919 mm	1919 mm
D. Yükleme yüksekliği	2682 mm	2682 mm
Genel uzunluk		
E. Ataşman olmadan	2435 mm	2435 mm
F. Yerde döküm / kazı kovası ile birlikte	3028 mm	3028 mm
F. Düşük profil kova ile	3175 mm	3175 mm
F. Düşük profil uzatılmış kova ile	3297 mm	3297 mm
Boşaltma		
G. Boşaltma açısı	40°	40°
H. Boşaltma yüksekliği (maksimum uzunlukta)		
Kısa ağızlı döküm / kazı kovası ile birlikte	2246 mm	2246 mm
Düşük profil / standart ağızlı kova ile birlikte	2154 mm	2154 mm
J. Boşaltma uzaklığı	469 mm	469 mm
Maksimum kova toplama açısı		
K. Kova yerdeyken	26°	26°
L. Kova tam yükseklikteyken	95°	95°
Dingil Mesafesi ve Yerden Yükseklik		
M. Dingil Mesafesi	941 mm	941 mm
P. Yerden yükseklik (alt karterin tabanından)	178 mm	178 mm
Q. Arka rampa çıkış açısı	22°	22°
Dönüş mesafesi		
R. Kovasız dönüş yarı çapı	1237 mm	1237 mm
S. Taşıma konumunda döküm kovasıyla birlikte dönüş yarı çapı	1920 mm	1920 mm
S. Yerde, düşük profil kova ile dönüş yarı çapı	1994 mm	1994 mm
S. Yerde, düşük profil uzatılmış kova ile dönüş yarı çapı	2112 mm	2112 mm
T. Şase dönüş yarı çapı	1433 mm	1433 mm
U. Arka akstan tampon mesafesi	858 mm	858 mm
V. Lastik sırtlarından genişlik	1248 mm; 10" x 16.5" lastikler	1248 mm; 10" x 16.5" lastikler
W. İz Genişliği	1518 mm	1518 mm

Nokta DönüŖlü Mini Yükleyici Teknik Özellikler (Radyal Kaldırma)

MOTOR	L213	L215
Üretici / model	ISM / N844	ISM / N844T
Tip	Dizel 4-zamanlı, I.D.I	Dizel 4-zamanlı, T.I.D.I
Silindir	4	4
Çap / Strok	84 x 90 mm	84 x 90 mm
Motor Hacmi	2.0 l	2.0 l
Yakıt enjeksiyonu	Endirekt	Endirekt
Yakıt	Dizel	Dizel
Yakıt Filtresi	Su ayırıcılı	Su ayırıcılı
Hava giriŖi	Dahili EGR ile dođal havalandırmalı	TurboŖarj ünitesi dahili EGR'lı
Sođutma	Sıvıyla	Sıvıyla
Motor devirleri		
Yüksek rölanti - yüksüz	3140 +/- 50 d/dk	3140 +/- 50 d/dk
Nominal-tam yük	2900 d/dk	2900 d/dk
Düşük rölanti	1080+/-50 d/dk	1080+/-50 d/dk
Motor gücü		
Brüt bg (kW)	2900 d/dk'da 46 bg (34.3)	2900 d/dk'da 52 bg (38.8)
Net bg (kW)	2900 d/dk'da 43 bg (31.8)	2900 d/dk'da 49 bg (36.3)
Maksimum tork	1750 d/dk'da 130.5 Nm	1750 d/dk'da 148 Nm

AKTARMA ORGANLARI	L213	L215
Mekanik yürüyüş pompası		
Pompa - motor oranı	1:1	1:1
Hacim	35 cc	35 cc
Debi	102 l/dk	102 l/dk
Ŗarj basıncı	25 bar	25 bar
Sistem tahliye basıncı	345 bar	345 bar
Kumanda	Dođrudan mekanik	Dođrudan mekanik
Yürüyüş motorları		
Maksimum hacim	325 cc	325 cc
Opsiyonel yüksek hızda hacim	Yok	Yok
Yüksek rölantide devir	313 d/dk	313 d/dk
Opsiyonel yüksek hızda devir	Yok	Yok
Maksimum. hacim ve tahliye basıncında tork	1784 Nm	1784 Nm
Hareket Hızı		
Düşük Kademede	10.8 km/s	10.8 km/s
Yüksek kademede (opsiyonel)	Yok	Yok
Redüksiyon	Tek redüksiyonlu zincir tahrikli	Tek redüksiyonlu zincir tahrikli
Tahrik zinciri		
Ebat	ASA #80	ASA #80
Akslar		
Çap	50.8 mm	50.8 mm
Uzunluk	346 mm	346 mm
El freni		
Tipi	Yayla devreye sokulan ve hidroliklerle serbest bırakılan disk	Yayla devreye sokulan ve hidroliklerle serbest bırakılan disk
Devreye sokma	Gösterge panelinde bulunan fren düğmesine basınız, emniyet kemerinizi çıkarınız, koltuktan kalkınız veya motoru durdurunuz	Gösterge panelinde bulunan fren düğmesine basınız, emniyet kemerinizi çıkarınız, koltuktan kalkınız veya motoru durdurunuz

Nokta Dönüslü Mini Yükleyici Teknik Özellikler (Radyal Kaldırma)

HİDROLİK SİSTEM	L213	L215
Pompalar		
Tipi	Dişli	Dişli
Standart hacim	20.4 cc	20.4 cc
Yüksek debili hacim	Yok	Yok
Pompa debisi	59 l/dk	59 l/dk
Opsiyonel yüksek debi	Yok	Yok
Yükleyici kumanda valfi		
Tipi	3 yollu / açık merkezli / seri	3 yollu / açık merkezli / seri
Tahliye basıncı	207 bar	207 bar
Hidrolik filtre	6 mikron / siklon	6 mikron / siklon

SİLİNDİRLER	L213	L215
Kaldırma silindiri		
Silindir çapı	57 mm	57 mm
Rot çapı	35 mm	35 mm
Hareket Mesafesi	645 mm	645 mm
Kapalı uzunluk	989 mm	989 mm
Kova silindirleri		
Silindir çapı	57 mm	57 mm
Rot çapı	32 mm	32 mm
Hareket Mesafesi	370 mm	370 mm
Kapalı uzunluk	594 mm	594 mm

AĞIRLIKLAR	L213	L215
Çalışma ağırlığı	2270 kg	2400 kg
Nakliye ağırlığı	2130 kg	2270 kg

SERVİS KAPASİTELERİ	L213	L215
Yakıt tankı	60.5 l	60.5 l
Motor yağı ve filtre	7.5 l	7.5 l
Hidrolik sistem		
Hazne	15.13 l	15.13 l
Zincir depoları (her iki tarafta)	6.3 l	6.3 l

PERFORMANS TEKNİK ÖZELLİKLERİ	L213	L215
Yük kapasiteleri		
Nominal çalışma yükü	590 kg	680 kg
Devrilme yükü	1179 kg	1361 kg
Koparma kuvvetleri		
Kaldırma silindiri	19 kN	19 kN
Kova silindiri	18.5 kN	18.5 kN
Çevrim süreleri		
Kaldırma	3.4 sn	3.4 sn
İndirme	2.1 sn	2.1 sn
Boşaltma	1.9 sn	1.9 sn
Kova kapama	1.3 sn	1.3 sn

Aksi belirtilmediği sürece, tüm Boyutlar ve Performans Değerleri için,

L213 - 79 kg'lık operatör ile birlikte,1524 mm'lik Toprak & Döküm Kovası, 10" x 16.5" lastikler

L215 - 79 kg'lık operatör ile birlikte,1524 mm'lik Toprak & Döküm Kovası, 10" x 16.5" lastikler

L213 L215 L218 L220 L223 L225 L230

200 SERİSİ NOKTA DÖNÜŞLÜ MİNİ YÜKLEYİCİLER

Size Uygun Şekilde Üretildi

Yeni 200 Serisi nokta dönüşlü mini yükleyicileri tanıtıyoruz.

Mini yükleyicilerimiz artık daha büyük, daha iddialı ve daha iyi!

New Holland mühendisleri, yeni nokta dönüşlü mini yükleyici serimizi tasarlamak için, yüzlerce müşterinin sağladığı verileri kullandılar. Tepeden tırnağa yeniden tasarlanan bu makineler, size uygun şekilde üretildi. İster tarım, ister peyzaj, isterse de inşaat alanı, faaliyet alanınız ne olursa olsun, yeni nokta dönüşlü mini yükleyicilerimiz ile daha hızlı, daha akıllı ve daha kârlı şekilde çalışacaksınız.

- New Holland'ın patentli dikey kaldırma özelliğine sahip Super Boom® tasarımı, üstün bir boşaltma yüksekliğine ve erişime sahiptir. Malzemeleri kamyonun orta kısmına yüklemek daha verimlidir.
- Segmentinde iddialı kova koparma kuvvetimiz ve boşaltma açımız, hızlı çevrim süreleri sağlar ve verimliliği artırır.
- Segmentinin en uzun dingil mesafesine ve dolayısıyla yere daha yakın bir ağırlık merkezi ile New Holland nokta dönüşlü mini yükleyiciler, pazarda bulunan en dengeli makinelerdir. Özgüvene sahip olan operatörler daha fazla performans sergilerler.
- Daha fazla alana mı ihtiyacınız var? Geniş ve konforlu kabini size daha fazla baş ve ayak alanı sağlar ve kritik bölgelerde iki kat daha fazla görüş alanı sunar. Daha iyi görüş alanı da, sahada verimli bir hareket imkanı sunar.
- Özgüvene sahip olan operatörler daha fazla performans sergilerler. Rahatlık sunan yeni özelliklerin birkaçı şunlardır: anahtarsız çalıştırma, bom süspansiyon sistemi seçeneği ve otomatik seviyelendirme sistemi özelliği.
- Günlük bakım işlemleri daha kolay hale getirildi. Yer seviyesinden servis kontrol noktalarına erişim oldukça kolaydır. Ayrıca, üstü öne doğru kaldırılabilen kabin, makinenin parçalarına tam erişim sağlar.



Yeni 200 Serisi nokta dönüşlü mini yükleyicilere yönelik 55'ten fazla ataşman ile birlikte, bu makineler birden fazla faaliyeti gerçekleştirme konusunda uzmandır! İster tarım, ister peyzaj, isterse de inşaat alanında çalışın, New Holland, işi doğru yapmanız için gerekli donanımı sunacaktır.

Bu broşürde yer alan bilgiler, sadece genel bilgilendirme niteliğine sahiptir. CNH Industrial N.V. şirketi, teknik veya başka gerekli nedenlerden dolayı, bu broşürde bahsi geçen ürünün ayrıntılarını veya teknik özelliklerini istediği zaman veya belli dönemlerde değiştirmek hakkını saklı tutar. Resimlerde, standart yerine opsiyonel donanımlar yer alabilir. Belirtilen boyutlar, ağırlıklar, kapasiteler ve diğer veriler sadece yaklaşık değerlerdir ve değişiklik gösterebilir.

98/37/CE yönetmeliğine uyumludur. CE



TürkTraktör

444 56 35

musteri@turktraktor.com.tr

