

RODILLOS COMPACTADORES

CASE

CONSTRUCTION

SINCE 1842.

DV207

MOTOR

Fabricante	Cummins BTAA 3.3-C80
Tipo	Certificación Tier III Turboalimentado/Refrigerado a aire
Potencia nominal	80 hp (60 kW) a 2100 rp

SISTEMA ELÉCTRICO

Voltaje	12 V
Baterías	1 x 12 V
A/h	100
CCA	640

DIRECCIÓN

Tipo de dirección	Bomba de engranajes
Cilindros	1
Ángulo de dirección (+/-)	34°
Oscilación (+/-)	8°
Radio de giro interno	4,6 m (15,1 pies)
Modo cangrejo (+/-)	180 mm (7,0 pulg)

PESO

Peso de operación	7.360 kg (16.226 lbs)
Peso del tambor delantero	3.750 kg (8.267 lbs)
Peso del tambor trasero	3.610 kg (7.959 lbs)
Carga lineal del tambor delantero	25,9 kg/cm (145 lb/in)
Carga lineal del tambor trasero	24,9 kg/cm (139 lb/in)
Los tambores tienen bordes chanfleados	

DESPLAZAMIENTO

Transmisión	hidrostática
Bomba de accionamiento de pistón axial de desplazamiento variable del tambor	1
Motores de accionamiento hidráulico de desplazamiento fijo del tambor	2
Freno motor	hidrostático
Freno de emergencia	multidisco
Freno de estacionamiento	multidisco
Velocidad máxima de trabajo	11,4 km/h (7,1 mph)

Velocidad máxima de desplazamiento	11,4 km/h (7,1 mph)
Gradeabilidad (con vibración prendida)	20°
Gradeabilidad (con vibración apagada)	30°
Distancia de la guía al suelo	755 mm (29,8 pulg)

VIBRACIÓN

Tipo circuito hidráulico	cerrado
Tipo de bomba	engranajes
Motor hidráulico de desplazamiento fijo	2
Vibración	Excéntrica
Frecuencia –	
Baja	43 Hz (2.580 vpm)
Alta	52 Hz (3.120 vpm)
Amplitud –	
Baja	0,33 mm (0,013 pulg)
Alta	0,60 mm (0,024 pulg)
Fuerza centrífuga –	
Baja	48 kN (12.365 lbs)
Alta	65 kN (14.613 lbs)

MONTAJES DE AISLAMIENTO DE VIBRACIÓN

Números de aislamientos	
Delantero izquierdo (lado del accionamiento del motor)	6
Delantero derecho (lado de vibración del motor)	4
Trasero derecho (lado del accionamiento del motor)	4
Trasero izquierdo (lado de vibración del motor)	6

SISTEMA DE RIEGO PRESURIZADO

Tanque de agua	650 L (172 gal)
Etapas de filtración	3
Bombas de riego	2
Tipo de tanque	Polietileno
Nivel del tanque de agua	indicador LED

CAPACIDADES

Tanque de combustible	110 L (29 gal)
Aceite del motor	6,5 L (1,7 gal)
Depósito hidráulico	40 L (10,6 gal)
Sistema de vibración (cada)	1,8 L (0,48 gal)

COMPARTIMIENTO DEL OPERADOR

Aisladores pesados aislados del chasis, pasamanos, panel de instrumentos con tapas antivandalismo, visibilidad delantera/ trasera excepcional. Protección ROPS, palanca única de velocidad y dirección con mando de vibración prende/apaga, asiento con múltiples posiciones, volante ajustable, sistema vibratorio con modo doble, espejos retrovisores (izquierdo y derecho).

ESPESOR MÁXIMO DE ELEVACIÓN COMPACTADO

Arena/pedregullo	300 mm (11,8 pulg)
Suelos mixtos	200 mm (7,9 pulg)
Asfalto	120 mm (4,7 pulg)

EQUIPO ESTÁNDAR

Plataforma abierta ROPS fija con pasamanos
 Protección antivandalismo
 4 luces de trabajo halógenas (55 W/delanteras y traseras)
 Indicador de giro (izquierda y derecha)
 Accionamiento hidrostático de ambos tambores
 Vibración doble
 Control de vibración delantera/doble/trasera del tambor
 Interruptor de parada automática de vibración en neutral
 Chasis articulado
 Refrigerador de aceite hidráulico
 Alarma de marcha atrás
 Cinturón de seguridad retráctil – 51 mm (2 pulg)
 Asiento giratorio lateral con suspensión, con brazos plegables

Sistema de agua presurizado
 Tambores con bordes chanfleados
 Filtrado de agua – 3 etapas
 Interruptor de desconexión maestra
 Bocina
 Horómetro
 Botón de parada de emergencia
 4 puntos de predisposición para elevación
 Drenos del sistema de riego
 Protección por fusible eléctrico
 Perilla de giro del volante
 Filtros roscados de combustible, aceite del motor e hidráulico
 Caja de herramientas
 Capó de levante vertical
 Luces indicadoras
 Batería
 Presión del aceite del motor
 Pre calentador de admisión

Temperatura del motor
 Freno de estacionamiento
 Vibración encendido/apagado
 Sistema de aspersor encendido/apagado

EQUIPO OPCIONAL

Vibración de alta frecuencia (48 Hz – 62 Hz)
 Baliza giratoria
 Luces de trabajo delanteras y traseras (montadas en la ROPS o en la cabina)
 Cabina con calefacción y aire acondicionado
 Cortador de borde
 Predisposición para radio (sin radio/dos altavoces y antena)
 Raspadores oscilantes

DIMENSIONES

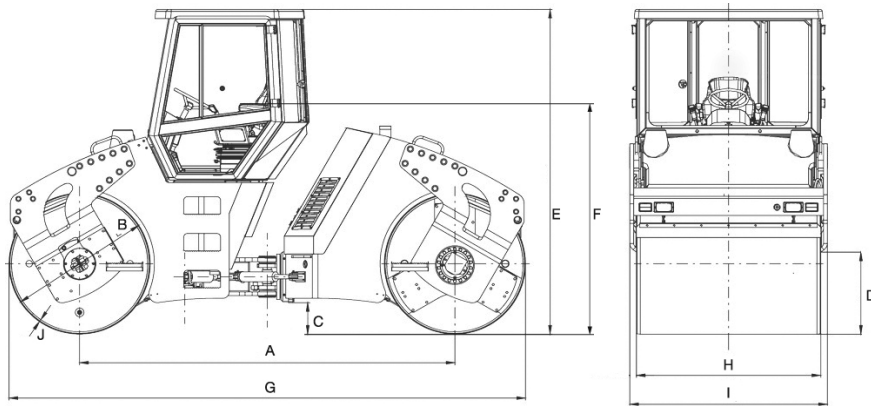

A. Distancia entre ejes	3.260 mm (128,4 pulg)
B. Diámetro del tambor	1.150 mm (45,3 pulg)
C. Distancia libre al suelo	240 mm (9,5 pulg)
D. Distancia de la guía al suelo	755 mm (29,8 pulg)
E. Altura total	2.950 mm (116,1 pulg)
F. Altura del asiento	2.300 mm (90,6 pulg)
G. Largo total	4.410 mm (174 pulg)
H. Ancho del tambor	1.450 mm (57 pulg)
I. Ancho total	1.540 mm (60,6 pulg)
J. Espesor del tambor	15 mm (0,6 pulg)



Sistema de administración y monitoreo de flota por satélite o rastreo por teléfono celular.

CASE Corporation se reserva el derecho a realizar mejoras en el diseño o cambios en las especificaciones en cualquier momento sin la obligación de instalarlas en las unidades anteriormente vendidas. Las especificaciones, descripciones y materiales ilustrativos incluidos en este documento reflejan correctamente los datos conocidos hasta la fecha de publicación, aunque están sujetos a cambios sin previo aviso. Las ilustraciones pueden incluir equipamiento y accesorios opcionales y no incluir todo el equipamiento estándar.

CCEEO247 – 02/2022 – Impreso en Brasil

CaseCE.com



Oficinas Comerciales

ARGENTINA
 Ávalos 2829 Edif. 1 Piso 4°,
 Complejo Urbana
 Vicente López (1605) Bs. As.,
 Argentina. Tel: +54 (11) 2034 1400

Plantas de fabricación

BRASIL
 Contagem – Minas Gerais – Brasil
 Av. General David Sarnoff, 2237
 Inconfidentes – C. P. 32210-900
 Tel.: +55 31 2104-3392

Sorocaba – São Paulo
 – Brasil
 Av. Jerome Case, 1.801
 Éden – CEP 18087-220
 Tel.: +55 15 3334-1700