

PALA CARGADORA

CASE
CONSTRUCTION

SINCE 1842.

721G

MOTOR

Marca	FPT
Modelo	F4HFE613T
Certificación de Emisiones	Tier 4 Final
Tecnología de Emisiones	SCR/DOC
Tipo	4tiempos, turboalimentado y enfriado aire aire
Cilindros	6 cilindros en línea
Diámetro/Desplazamiento	4,09 x 5,20 pulg. (104 x 132mm)
Desplazamiento	411 pulg ³ (6,7 L)
Combustible	#2 Diésel, mezclas #1 y #2 permitida para temperaturas frías
Inyección de Combustible	Inyección directa - electrónica
Filtro de Combustible	Reemplazable
Bomba de combustible	Bosch CR/CP3
Gradeabilidad	
Transversal	35°
Longitudinal	35°
Filtro de aire	Elementos de tipo seco c/ indicador de restricción de advertencia
Módulo de enfriamiento de montaje central c/ ventilador de inversión automática:	
	Montaje central Aire/Agua c/ Enfriador del Aceite Lubricante
Ventilador accionado hidráulicamente:	
Estilo	extractor de 8 aspas
Diámetro	32 pulg. (813 mm)
Bomba de agua	Integral
Rangos de ángulo de funcionamiento de la bomba de aceite del motor:	
Lado a lado	35°
Adelante y atrás	35°
Filtración de aceite	Reemplazable
Régimen del motor	RPM
Nominal carga completa	2000
Caballos de fuerza - Potencia máxima:	
Pico bruto @ 2000 RPM	195 hp (145 kW)
Neto nominal @ 2000 RPM	179 hp (133 kW)
Pico neto @ 2000 RPM	179 hp (133 kW)
Par - Máxima Potencia:	
Bruto @ 1300 RPM	701lb-ft (950 N-m)
Neto @ 1300 RPM	674lb-ft (914 N-m)
Aumento de par neto:	
Rango de potencia máxima	43%
NOTA: Potencia bruta y par para SAE J1995. Potencia neta y par para SAE J1349.	

TREN DE FUERZA

Transmisión:	4F/3R Proporcional c/ Módulo de Comando Electrónico Cambio y modulación manual/ autocambio sensible al par	
Engranajes Corte helicoidal		
Relaciones de transmisión	Avance/Marcha Atrás	
1er	3,745/3,551	
2do	2,184/2,071	
3ro	1,072/1,017	
4to	0,636/ —	
Convertidor de par:		
Relación de bloqueo - 4 velocidades	2.813:1	
Diferencial:		
Deslizamiento limitado c/ 34% de par de eje disponible a la rueda c/ tracción		
Oscilación del eje trasero	24° total	
Ejes delantero y trasero:	Delantero / Trasero	
Relación del diferencial	3,4/3,2	
Relación del Planetario	6,0/6,4	
Relación final del eje	20,2/20,4	
Ejes para servicio pesado – opcional:		
Eje delantero equipado c/ diferencial de bloqueo		
Eje trasero equipado c/ diferencial abierto		
Planetarios fueraborda		
Freno de servicio:		
Disco húmedo múltiple accionado hidráulicamente, libre de mantenimiento, con acumulador en las cuatro ruedas		
Superficie de frenado:		
Buje delantero – cada	600 pulg ² (0,387 m ²)	
Buje trasero – cada	600 pulg ² (0,387 m ²)	
Frenos de estacionamiento:		
Liberación hidráulica aplicada por resorte en el eje de salida de la transmisión neutraliza el flujo de potencia a las ruedas cuando acoplado		
Velocidades de desplazamiento		
4 velocidades en la transmisión – mph (kmh):		
	Adelante	Marcha Atrás
1 ^a	4,7 (7,6)	5,0 (8,0)
2 ^a	7,9 (12,8)	8,4 (13,4)
3 ^a	15,2 (24,5)	15,9 (25,7)
4 ^a	23,5 (37,8)	-
NOTA: Velocidades de desplazamiento a máxima aceleración del motor c/ neumáticos 20,5 x 25 L3.		

SISTEMA ELÉCTRICO

Voltaje	24 Voltios, tierra negativo
Alternador	120 amp
Baterías (2)	12 voltios

ENTORNO DEL OPERADOR

Cabina ROPS AC c/ calefacción; Pantalla táctil LCD de 8", reposabrazos ajustable c/ 3 botones configurables; Partida por llave; Dirección asistida articulada c/ columna de inclinación; Asiento de suspensión, totalmente ajustable c/ reposacabezas; Acelerador de pie; Comando de cargador de palanca única (joystick) c/ funciones auxiliares y reposamuñecas totalmente ajustable, 2 portavasos; Espejo retrovisor interior; 3 Pulgadas (76 mm) -cinturón de seguridad retráctil; Luz estroboscópica de 4-esquinas integrada; Múltiples bandejas de almacenamiento; Pedal de freno único; interruptor de lanzadera F/N/R; Izquierdo Derecho retrovisores exteriores; Filtrado de aire a presión; Tira de ventana antideslumbrante; Delantero y Trasero Descongelador; Ventana lateral, parcial/totalmente abierta; 2 luces de techo; Limpiaparabrisas, trasero e intermitente delantero; Lavaparabrisas, delantero y trasero; Caucho alfombrilla; Bocina; Listo para radio -Incluye antena, altavoces, cableado, fusible de radio, convertidor de 20A, Toma de corriente auxiliar de 12-voltios, y puerto USB.

Pantallas/Instrumentos:

Digital:
Temperatura del aceite de transmisión Temperatura del enfriador del motor; Nivel de combustible; Nivel de DEF.
Pantalla LCD:
Contador de horas; Velocidad del motor; Velocidad de desplazamiento; Hora; Indicación de transmisión automática; Selección de marcha actual; Indicación FNR; Indicación de desembrague; Indicación de modo del motor; Computadora del viaje A/B; Consumo de combustible; Múltiples idiomas, Métrico/Inglés; Diagnóstico del motor; Diagnóstico de transmisión; Indicaciones de advertencia; Informes de error; Bloqueo Diferencial*.

Alarmas audible/visual:

Luces de advertencia:
Luces intermitentes de cuatro vías y señales de giro; Presión de frenado; Indicación de lámpara/luz de carretera; Calefactor del Bloque del Motor.

Advertencias de precaución:

Freno de estacionamiento; Temperatura del anticongelante; Temperatura del aceite hidráulico; Temperatura del aceite de transmisión; Filtro de aire; Filtro de transmisión; Filtro hidráulico; Alternador; Bajo combustible.

Advertencias críticas:

Presión de aceite del motor; Presión de frenado; Dirección presión -c/ dirección auxiliar*; Temperatura del anticongelante; Temperatura del aceite hidráulico; Temperatura del aceite de transmisión.

Alarma de respaldo

Recordatorios de mantenimiento:

Filtro de aire de la cabina; Filtro de aceite del motor; Prefiltro de combustible; Filtro de ventilación del tanque DEF; Filtro de suministro SCR; Aceite hidráulico y filtro; Filtro de aire del motor; Anticongelante del motor; Correa de transmisión; Filtro de recirculación de cabina; Filtro de respiradero del motor; Respiradero de transmisión; Líquido del eje delantero y trasero; Filtro del módulo de alimentación SCR.

NOTA: NOTA: *Si está equipado c/ opción.

PESO OPERATIVOS

Z-Bar

Unidad equipada c/ 3,5 yd³ (2,7 m³) MD passador c/ tornillo en borde; neumáticos radiales 20.5-R25 L3; Cabina ROPS c/ calentador y A/C; Batería estándar; Contrapeso pesado – 2.764 lb (1 254 kg); Guardabarros delantero y trasero; Luces; Completo combustible/urea; operador de 165 lb (75 kg):

32.633 lb (14 802 kg)

XT

Unidad equipada c/ 3,5 yd³ (2,7 m³) CNH GP c/ BOE y CNH acoplador JRB c/ borde; neumáticos radiales 20.5-R25 L3; Cabina ROPS c/ calentador y A/C; Batería estándar; Contrapeso pesado – 2.764 lb (1 254 kg); Guardabarros delantero y trasero; Luces; Completo combustible/urea; operador de 165 lb (75 kg):

33.814 lb (15 338 kg)

HIDRÁULICA

Bombas principales - dirección/implemento:

Presión de centro cerrado/flujo compensado

Desplazamiento variable del tándem - detección de carga

Caudal nominal 55,2 gpm @ 2000 RPM
máximo P1: (209 L/min @ 2000 RPM)

Válvula de comando del cargador:

Centro cerrado, seccional 2, 3 o 4-funciones c/ comando para elevación, inclinación e hidráulica auxiliar

Dirección auxiliar del cargador:

Articulación de pivote central orbital hidráulico c/ flujo de aceite a pedido

Modo de espera de alta presión:

Implemento 3.650 psi (25 000 kPa)
Dirección 3.500 psi (24 132 kPa)

Filtración:

Ventilación filtrada con alivio en el depósito hidráulico, mantiene 3-5 psi en el depósito, 10-micrones, el filtro de retorno proporciona solo aceite limpio a todos los componentes del sistema.

CAPACIDADES DE SERVICIO

Tanque de combustible 65,0 gal (246,0 L)

Tanque DEF - Líquido de Escape Diésel:

Utilizable capacidad 9,8 gal (37,1 L)
Total 15,6 gal (58,9 L)

Sistema hidráulico:

Depósito 24,0 gal (90,8 L)
Total 47,0 gal (177,8 L)

Transmisión:

Servicio con filtro 39,0 qt (34,0 L)

Eje delantero y trasero:

Eje delantero 37,0 qt (35,0 L)
Eje trasero 24,3qt (23,0 L)

Ejes delanteros e traseros - opcional:

Eje delantero 37,0 qt (35,0 L)
Eje trasero 37,0 qt (35,0 L)

Aceite del motor c/ filtro 16,0 qt (15,1 L)

Sistema de enfriamiento 30,0 qt (28,4 L)

OTRAS ESPECIFICACIONES

Cilindro de elevación:

Diámetro del agujero 4,75 pulg. (120,6 mm)
Diámetro del vástago 3,0 pulg. (76 mm)
Carrera 32,59 pulg. (827,9 mm)

Cilindro de descarga - Z Bar:

Diámetro del agujero 5,75 pulg. (146 mm)
Diámetro del vástago 3,0 pulg. (76,2 mm)
Carrera 24,75 pulg. (629,4 mm)

Cilindro de descarga - XT:

Diámetro del agujero 4,5 pulg. (114 mm)
Diámetro del vástago 2,25 pulg. (57,2 mm)
Carrera 33,7 pulg. (856,5 mm)

Cargador:

Varillaje del cargador Z-Bar; Comando único para elevación e inclinación; Flotación de retención positiva; Retorno automático a la excavación; Comando automático de altura; Retorno automático al recorrido; Desconexión de la transmisión del pedal de freno; Posición del cucharón indicador en el cucharón.

Tiempo del ciclo:

Elevación c/ carga nominal del cucharón:

Z-Bar 5,2 sec
XT 5,2 sec

Descarga c/ carga nominal del cucharón:

Z-Bar 2. sec
XT 3. sec

"Float down":

Z-Bar 2,4 sec
XT 2,4 sec

Nivel sonoro en Cabina (LpA) 68 dB(A)

Nivel sonoro exterior (LwA) 103 dB(A)

NOTA: Datos de nivel de sonido probados de acuerdo con ISO6395, 6396, 3744.

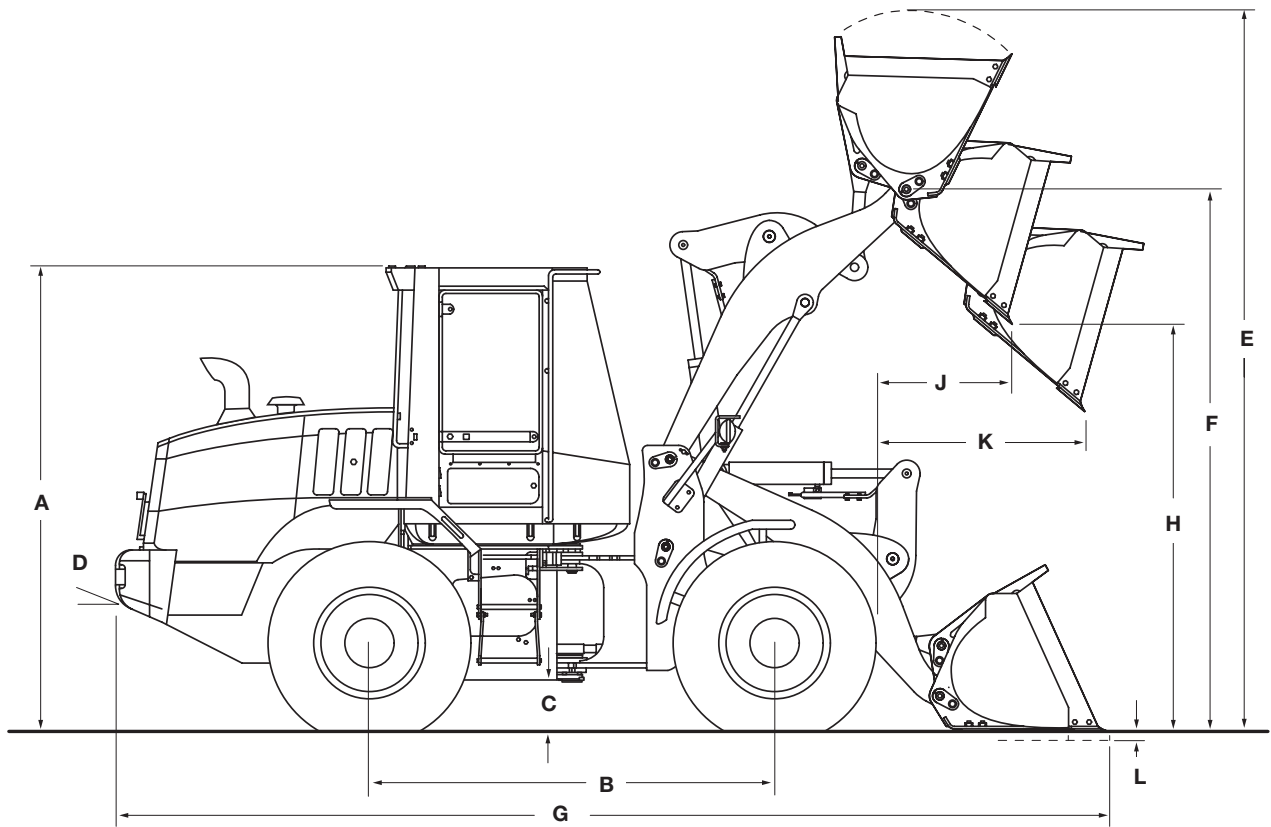

Los dibujos de línea son solo para fines ilustrativos y pueden no ser una representación exacta de la unidad.

DIMENSIONES

A. Altura hasta la parte superior de la Cabina ROPS	133,0 pulg. (3 378 mm)
Altura hasta la barra de tracción	43,5 pulg. (1 105 mm)
B. Distancia entre ejes	128,1 pulg. (3 253 mm)
C. Distancia al suelo	15,1 pulg. (384 mm)
D. Ángulo de salida	29°
Ancho:	
Total* sin cucharón	100.7 pulg (2 558 mm)
Línea central de la banda de rodamiento	79.9 pulg (2 030 mm)
Radio de giro* exterior	226,3 pulg. (5 748 mm)
Ángulo de giro:	
Desde el centro	40°
Ángulo total	80°
Oscilación del eje trasero total	24°

NOTA: *Dimensiones tomadas con neumáticos radiales 20.5 R25 L3. Dimensiones adicionales en las páginas de 4 a 8.

AJUSTES DE PESO

Opciones de selección	Ajuste de peso:	Ajuste de la carga de vuelco	
		Recto: Desviado*	Ajuste de la carga de vuelco Giro 40°: Desviado*
Neumáticos diagonales 20,5 x 25 16 capa L2	-564 lb (256 kg)	-565 lb (256 kg)	-987 lb (448 kg)
Neumáticos diagonales 20,5 x 25 16 capa L3	-536 lb (243 kg)	+99 lb (+45 kg)	+182 lb (+82 kg)
Neumáticos radiales 20.5 R25 L2	-256 lb (116 kg)	- 262 lb (119 kg)	-118 lb (54 kg)
Neumáticos radiales 20.5 R25 Nieve	-132 lb (60 kg)	-169 lb (77 kg)	-32 lb (15 kg)

NOTA: Unidad equipada con brazos de carga Z-Bar, 3,25 yd³ (2,5 m³) pasador cucharón con borde atornillado, neumáticos radiales 20.5-R25 L3, Cabina ROPS con calentador y aire acondicionado, contrapeso pesado, baterías servicio pesado, guardabarros delantero y trasero, combustible completo y operador de 165 lb (75 kg). Ajustar opciones de selección basado en el peso nominal. *Cargas de vuelco: Neumáticos Desviados ISO 14397-1.

ESPECIFICACIONES DE RENDIMIENTO

721G Z - Bar		3,5 yd ³ (2,7 m ³)	3,25 yd ³ (2,5 m ³)	3,0 yd ³ (2,3 m ³)
		Cucharón con Borde atornillado con Pasador	Cucharón con Borde atornillado con Pasador	Cucharón con Borde atornillado con Pasador
Peso operativo		32.633 lb (14,802 kg)	32.492 lb (14,738 kg)	32.403 lb (14,698 kg)
E. Altura de operación –en elevación total con protección contra derrames		208.4 pulg. (5,294 mm)	205,7 pulg. (5,225 mm)	203,4 pulg. (5,165 mm)
F. Altura del pasador de la bisagra en elevación total		156,5 pulg. (3,976 mm)	156,5 pulg. (3,976 mm)	156,5 pulg. (3,976 mm)
G. Longitud total nivel del cucharón en el suelo		304,0 pulg. (7,721 mm)	301,6 pulg. (7,660 mm)	299,4 pulg. (7,606 mm)
Ángulo de descarga en elevación total		50°	50°	50°
H. Altura de descarga – en elevación total, 45°descarga		113,7 pulg. (2,888 mm)	115,2 pulg. (2,926 mm)	116,6 pulg. (2,962 mm)
J. Alcance del cucharón – en elevación total, 45°descarga		46,0 pulg. (1,169 mm)	44,2 pulg. (1,123 mm)	42,6 pulg. (1,081 mm)
K. Alcance del cucharón –7 ft 0 pulg. (2,13 m) altura, 45°descarga		66,2 pulg. (1,682 mm)	65,1 pulg. (1,654 mm)	64,1 pulg. (1,628 mm)
L. Profundidad de excavación		3,0 pulg. (77 mm)	3,0 pulg. (77 mm)	3,0 pulg. (77 mm)
Carga operativa – Neumáticos rígidos ISO		11.108 lb (5,039 kg)	11.225 lb (5,092 kg)	11.301 lb (5,126 kg)
Carga operativa – Neumáticos Desviados ISO		10.106 lb (4,584 kg)	10.225 lb (4,638 kg)	10.305 lb (4,674 kg)
Densidad máxima del material – Neumáticos rígidos ISO		3.174 lb/yd ³ (1,883 kg/m ³)	3.454 lb/yd ³ (2,049 kg/m ³)	3.767 lb/yd ³ (2,235 kg/m ³)
Densidad máxima del material – Neumáticos Desviados ISO		2.887 lb/yd ³ (1,713 kg/m ³)	3.146 lb/yd ³ (1,867 kg/m ³)	3.435 lb/yd ³ (2,038 kg/m ³)
Carga de vuelco – Neumáticos rígidos ISO:	Recto	26.678 lb (12,101 kg)	26.921 lb (12,211 kg)	27.074 lb (12,281 kg)
	40°giro	22.217 lb (10,077 kg)	22.451 lb (10,184 kg)	22.602 lb (10,252 kg)
Carga de vuelco – Neumáticos Desviados ISSO:	Recto	25.081 lb (11,377 kg)	25.329 lb (11,489 kg)	25.490 lb (11,562 kg)
	40°giro	20.212 lb (9,168 kg)	20.450 lb (9,276 kg)	20.609 lb (9,348 kg)
Capacidad de elevación:	Altura total	15.904 lb (7,214 kg)	16.046 lb (7,278 kg)	16.135 lb (7,319 kg)
	Suelo	29.622 lb (13,436 kg)	29.913 lb (13,568 kg)	30.124 lb (13,664 kg)
Fuerza de arranque con cilindro de inclinación		30.485 lb (13,828 kg)	32.158 lb (14,587 kg)	33.810 lb (15,336 kg)
Círculo de despeje del cargador con cucharón		498.8 pulg. (12,671 mm)	497.5 pulg. (12,636 mm)	496.3 pulg. (12,606 mm)

721G Z Bar*		Z-Bar	Z-Bar	Z-Bar
Retracción máxima	Suelo	40°/37°	40°/37°	40°/37°
	Posición del transporte	44°/43°	44°/43°	44°/43°
	@ Altura máxima	57°/57°	57°/57°	57°/57°
Ángulo máximo de nivelación con cucharón arrastado marcha atrás		59°/58°	58°/58°	58°/58°
SAE capacidad del cucharón	Aplanado	3,00 yd ³ (2,29 m ³)	2,78 yd ³ (2,13 m ³)	2,56 yd ³ (1,96 m ³)
	Amontonado	3,50 yd ³ (2,68 m ³)	3,25 yd ³ (2,48 m ³)	3,00 yd ³ (2,29 m ³)
Ancho del cucharón - exterior		106,3 pulg. (2,700 mm)	106,3 pulg. (2,700 mm)	106,3 pulg. (2,700 mm)
Peso del cucharón		2.769 lb (1,256 kg)	2.629 lb (1,192 kg)	2.540 lb (1,152 kg)

ESPECIFICACIONES DE RENDIMIENTO

721G Z-Bar*		3,0 yd ³ (2,3 m ³)	3,5 yd ³ (2,7 m ³)	5,5 yd ³ (4,2 m ³)
		Cucharón con Dientes con Pasador	Cucharón con Borde atornillado y Grapa con Pasador	Cucharón con Borde atornillado - con Pasador
Peso operativo		32.390 lb (14,692 kg)	34.425 lb (15,615 kg)	33.265 lb (15,089 kg)
E. Altura de operación – en elevación total con protección contra derrames		205,7 pulg. (5,225 mm)	273,3 pulg. (6,941 mm)	223,0 pulg. (5,665 mm)
F. Altura del pasador de la bisagra en elevación total		156,5 pulg. (3,976 mm)	156,4 pulg. (3,973 mm)	156,5 pulg. (3,975 mm)
G. Longitud total nivel del cucharón en el suelo		307,3 pulg. (7,805 mm)	304,0 pulg. (7,721 mm)	320,2 pulg. (8,132 mm)
Ángulo de descarga en elevación total		50°	50°	50°
H. Altura de descarga – en elevación total, 45°descarga		111,6 pulg. (2,834 mm)	113,6 pulg. (2,886 mm)	102,9 pulg. (2,613 mm)
J. Alcance del cucharón – en elevación total, 45°descarga		48,6 pulg. (1,236 mm)	46,0 pulg. (1,167 mm)	56,7 pulg. (1,439 mm)
K. Alcance del cucharón –7 ft 0 pulg. (2,13 m) altura, 45°descarga		67,8 pulg. (1,723 mm)	66,1 pulg. (1,680 mm)	71,1 pulg. (1,806 mm)
L. Profundidad de excavación		3,0 pulg. (75 mm)	3,1 pulg. (80 mm)	4,5 pulg. (114 mm)
Carga operativa – Neumáticos rígidos ISO		11.397 lb (5,170 kg)	10.222 lb (4,636 kg)	10.229 lb (4,640 kg)
Carga operativa – Neumáticos Desviados ISO		10.381 lb (4,709 kg)	9.199 lb (4,173 kg)	9.264 lb (4,202 kg)
Densidad máxima del material – Neumáticos rígidos ISO		3.799 lb/yd ³ (2,254 kg/m ³)	2.920 lb/yd ³ (1,733 kg/m ³)	1.860 lb/yd ³ (1,104 kg/m ³)
Densidad máxima del material – Neumáticos Desviados ISO		3.460 lb/yd ³ (2,053 kg/m ³)	2.628 lb/yd ³ (1 560 kg/m ³)	1.684 lb/yd ³ (999 kg/m ³)
Carga de vuelco – Neumáticos rígidos ISO	Recto	27.311 lb (12,388 kg)	24.924 lb (11,305 kg)	24.746 lb (11,225 kg)
	40° giro	22.798 lb (10,340 kg)	20.443 lb (9,273 kg)	20.458 lb (9,280 kg)
Carga de vuelco – Neumáticos Desviados ISO	Recto	25.691 lb (11,653 kg)	23.297 lb (10,567 kg)	23.208 lb (10,527 kg)
	40° giro	20.762 lb (9,417 kg)	18.398 lb (8,345 kg)	18.528 lb (8,404 kg)
Capacidad de elevación:	Altura total	16.155 lb (7,328 kg)	14.116 lb (6,403 kg)	15.247 lb (6,916 kg)
	Suelo	30.217 lb (13,706 kg)	27.759 lb (12,591 kg)	27.872 lb (12,643 kg)
Fuerza de arranque con cilindro de inclinación		34.749 lb (15,762 kg)	28.621 lb (12,982 kg)	22.682 lb (10,288 kg)
Círculo de despeje del cargador con cucharón		501.2 pulg. (12,731 mm)	498,8 pulg. (12,670 mm)	508,7 pulg. (12,921 mm)

721G		Z-Bar	Z-Bar	Z-Bar
Retocesado máximo:	Suelo	40°/37°	40°/37°	40°/37°
	Posición del transporte	44°/43°	44°/43°	44°/43°
	@ Altura total	57°/57°	57°/57°	57°/57°
Máximo ángulo de nivelación con cucharón arrastre hacia atrás		63°/61°	60°/59°	61°/60°
SAE capacidad del cucharón – aplanado		2,62 yd ³ (2,00 m ³)	3,00 yd ³ (2,29 m ³)	4,44 yd ³ (3,39 m ³)
	Amontonado	3,00 yd ³ (2,29 m ³)	3,50 yd ³ (2,68 m ³)	5,50 yd ³ (4,21 m ³)
Ancho del cucharón exterior		106,8 pulg. (2,713 mm)	106,3 pulg. (2,700 mm)	106,3 pulg. (2,700 mm)
Peso del cucharón		2.526 lb (1,146 kg)	4.561 lb (2,069 kg)	3.402 lb (1,543 kg)

ESPECIFICACIONES DE RENDIMIENTO

721G Z-Bar		3,5 yd ³ (2,7 m ³) Cucharón	3,0 yd ³ (2,3 m ³) Cucharón	3,0 yd ³ (2,3 m ³) Cucharón
		con Borde atornillado	con Borde atornillado	con Borde atornillado
		Acoplador JRB	Acoplador JRB	Acoplador ACS
Peso operativo		33.530 lb (15,209 kg)	33.344 lb (15,124 kg)	33.414 lb (15,156 kg)
E. Altura de operación – en elevación total con protección contra derrames		216,0 pulg. (5,485 mm)	210,9 pulg. (5,356 mm)	208,6 pulg. (5,298 mm)
F. Altura del pasador de la bisagra – en elevación total		156,5 pulg. (3,974 mm)	156,5 pulg. (3,975 mm)	156,5 pulg. (3,975 mm)
G. Longitud total – nivel del cucharón en el suelo		314,6 pulg. (7,992 mm)	310,0 pulg. (7,873 mm)	307,2 pulg. (7,802 mm)
Ángulo de descarga – en elevación total		50°	50°	50°
H. Altura de descarga – en elevación total, 45°descarga		106,8 pulg. (2,711 mm)	109,9 pulg. (2,791 mm)	111,6 pulg. (2,835 mm)
J. Alcance del cucharón – en elevación total, 45°descarga		53,9 pulg. (1,370 mm)	51,0 pulg. (1,296 mm)	48,4 pulg. (1,231 mm)
K. Alcance del cucharón – 7 ft 0 pulg. (2,13 m) altura, 45°descarga		70,6 pulg. (1,794 mm)	69,4 pulg. (1,763 mm)	67,7 pulg. (1,719 mm)
L. Profundidad de excavación		3,3 pulg. (83 mm)	2,7 pulg. (69 mm)	3,1 pulg. (78 mm)
Carga operativa – Neumáticos rígidos ISO		10.035 lb (4,552 kg)	10.020 lb (4,545 kg)	10.228 lb (4,639 kg)
Carga operativa – Neumáticos Desviados ISO		9.093 lb (4,124 kg)	9.109 lb (4,132 kg)	9.293 lb (4,215 kg)
Densidad máxima del material – Neumáticos rígidos ISO		2.867 lb/yd ³ (1,701 kg/m ³)	3.340 lb/yd ³ (1,982 kg/m ³)	3.409 lb/yd ³ (2,023 kg/m ³)
Densidad máxima del material – Neumáticos Desviados ISO		2.598 lb/yd ³ (1,541 kg/m ³)	3.036 lb/yd ³ (1,802 kg/m ³)	3.098 lb/yd ³ (1,838 kg/m ³)
Carga de vuelco – Neumáticos rígidos ISO	Recto	24.301 lb (11,023 kg)	24.202 lb (10,978 kg)	24.704 lb (11,205 kg)
	40° giro	20.069 lb (9,103 kg)	20.040 lb (9,090 kg)	20.456 lb (9,279 kg)
Carga de vuelco – Neumáticos Desviados ISO	Recto	22.803 lb (10,343 kg)	22.759 lb (10,323 kg)	23.222 lb (10,533 kg)
	40° giro	18.185 lb (8,249 kg)	18.217 lb (8,263 kg)	18.586 lb (8,430 kg)
Capacidad de elevación:	Altura total	14.992 lb (6,800 kg)	15.171 lb (6,881 kg)	15.111 lb (6,854 kg)
	Suelo	27.377 lb (12,418 kg)	26.989 lb (12,242 kg)	27.954 lb (12,680 kg)
Fuerza de arranque con cilindro de inclinación		24.386 lb (11,062 kg)	26.469 lb (12,006 kg)	28.136 lb (12,762 kg)
Círculo de despeje del cargador con cucharón		505,2 pulg. (12,831 mm)	502,3 pulg. (12,758 mm)	500,7 pulg. (12,717 mm)

721G		Z-Bar	Z-Bar	Z-Bar
Retracción máxima:	Suelo	40°/37°	40°/37°	40°/37°
	Posición del transporte	44°/43°	44°/43°	44°/43°
	@ Altura total	57°/57°	57°/57°	57°/57°
Máximo ángulo de nivelación con cucharón arrastre hacia atrás		62°/60°	60°/59°	61°/59°
SAE capacidad del cucharón – aplanado		3,00yd ³ (2,29 m ³)	2,56 yd ³ (1,96 m ³)	2,56 yd ³ (1,96 m ³)
	Amontonado	3,50 yd ³ (2,68 m ³)	3,00 yd ³ (2,29 m ³)	3,00 yd ³ (2,29 m ³)
Ancho del cucharón exterior		106,3 pulg. (2,700 mm)	106,3 pulg. (2,700 mm)	106,3 pulg. (2,700 mm)
Peso del cucharón		2.666 lb (1,163 kg)	3.480 lb (1,579 kg)	3.551 lb (1,611 kg)

ESPECIFICACIONES DE RENDIMIENTO

721G XT	3,5 yd ³ (2,7 m ³) Cucharón com Atornillado Borde - Acoplador JRB	3,0 yd ³ (2,3 m ³) Cucharón com Atornillado Borde - Acoplador JRB	2,8 yd ³ (2,1 m ³) Cucharón con Dientes - Acoplador JRB	3,0 yd ³ (2,3m ³) Cucharón con Atornillado Borde - Acoplador ACS***	
Peso operativo	33.814 lb (15,338 kg)	33.392 lb (15,146 kg)	33.290 lb (15,100 kg)	33.861 lb (15,359 kg)	
E. Altura operativa – completamente elevada con placa de retención	222,2 pulg. (5,643 mm)	217,1 pulg. (5,515 mm)	217,1 pulg. (5,516 mm)	219,1 pulg. (5,564 mm)	
F. Altura del pasador de la bisagra – en elevación total	163,6 pulg. (4,156 mm)	163,6 pulg. (4,157 mm)	163,7 pulg. (4,157 mm)	163,6 pulg. (4,156 mm)	
G. Longitud total – nivel del cucharón en el suelo	317,1 pulg. (8,054 mm)	312,7 pulg. (7,942 mm)	318,4 pulg. (8,086 mm)	315,2 pulg. (8,005 mm)	
Ángulo de descarga – en elevación total	55°	55°	55°	55°	
H. Altura de descarga – en elevación total, 45°descarga	112,0 pulg. (2,846 mm)	114,9 pulg. (2,919 mm)	111,3 pulg. (2,827 mm)	113,3 pulg. (2,878 mm)	
J. Alcance del cucharón – en elevación total, 45°descarga	53,3 pulg. (1,355 mm)	50,2 pulg. (1,275 mm)	54,6 pulg. (1,388 mm)	52,1 pulg. (1,323 mm)	
K. Alcance del cucharón – 7 ft 0 pulg. (2,13 m) altura, 45°descarga	73,7 pulg. (1,871 mm)	72,0 pulg. (1,828 mm)	74,6 pulg. (1,894 mm)	73,1 pulg. (1,856 mm)	
L. Profundidad de excavación	3,7 pulg. (94 mm)	3,5 pulg. (89 mm)	3,4 pulg. (87 mm)	3,5 pulg. (90 mm)	
Carga operativa – Neumáticos rígidos ISO	9.571 lb (4,341 kg)	9.679 lb (4,390 kg)	9.825 lb (4,456 kg)	9.301 lb (4,219 kg)	
Carga operativa – Neumáticos Desviados ISO	8.654 lb (3,925 kg)	8.788 lb (3,986 kg)	8.922 lb (4,047 kg)	8.427 lb (3,822 kg)	
Densidad máxima del material – Neumáticos rígidos ISO	2,710 lb/yd ³ (1,608 kg/m ³)	3,226 lb/yd ³ (1,914 kg/m ³)	3,509 lb/yd ³ (2,082 kg/m ³)	3,100 lb/yd ³ (1,840 kg/m ³)	
Densidad máxima del material – Neumáticos Desviados ISO	2.450 lb/yd ³ (1,454 kg/m ³)	2.929 lb/yd ³ (1,738 kg/m ³)	3.187 lb/yd ³ (1,891 kg/m ³)	2.809 lb/yd ³ (1,667 kg/m ³)	
Carga de vuelco – Neumáticos rígidos ISO	Recto	23.209 lb (10,527 kg)	23.361 lb (10,596 kg)	23.690 lb (10,745 kg)	22.545 lb (10,226 kg)
	40° giro	19.142 lb (8,682 kg)	19.357 lb (8,780 kg)	19.650 lb (8,913 kg)	18.602 lb (8,438 kg)
Carga de vuelco – Neumáticos Desviados ISO	Recto	21.741 lb (9,861 kg)	21.942 lb (9,953 kg)	22.250 lb (10,092 kg)	21.152 lb (9,595 kg)
	40° giro	17.307 lb (7,850 kg)	17.577 lb (7,973 kg)	17.844 lb (8,094 kg)	16.854 lb (7,645 kg)
Capacidad de elevación:	Altura máxima	14.059 lb (6,377 kg)	14.396 lb (6,530 kg)	14.564 lb (6,606 kg)	13.839 lb (6,277 kg)
	Suelo	30.839 lb (13,989 kg)	31.434 lb (14,258 kg)	31.483 lb (14,281 kg)	31.098 lb (14,106 kg)
Fuerza de arranque con cilindro de inclinación	25.542 lb (11,586 kg)	27.817 lb (12,618 kg)	29.706 lb (13,474 kg)	26.353 lb (11,954 kg)	
Círculo de despeje del cargador con cucharón	497,9 pulg. (12,646 mm)	496,0 pulg. (12,598 mm)	498,8 pulg. (12,670 mm)	497,0 pulg. (12,624 mm)	

721G

Retracción máxima

Suelo	58°	58°	58°	58°
Posición del transporte	58°	58°	58°	58°
@ Altura total	58°	58°	58°	58°
Ángulo máximo de nivelación con cucharón arrastado marcha atrás	61°	62°	61°	62°
SAE capacidad del cucharón – aplanado	3,01 yd ³ (2,30 m ³)	2,42 yd ³ (1,85 m ³)	2,56 yd ³ (1,96 m ³)	2,42 yd ³ (1,85 m ³)
	Amontonado	3,53 yd ³ (2,70 m ³)	2,80 yd ³ (2,14 m ³)	3,00 yd ³ (2,29 m ³)
Ancho del cucharón – Exterior	106,3 pulg. (2,700 mm)	106,8 pulg. (2,713 mm)	106,3 pulg. (2,700 mm)	106,8 pulg. (2,713 mm)
Peso del cucharón	3.601 lb (1,633 kg)	3.077 lb (1,396 kg)	3.648 lb (1,655 kg)	3.545 lb (1,608 kg)

NOTA: Unidad de datos de rendimiento equipada con neumáticos radiales 20.5-R25 L3, Cabina ROPS con calentador y A/C, contrapeso pesado, baterías estándar, guardabarros delantero y trasero, combustible completo y operador de 165 lb (75 kg). Especificaciones para SAE J732, J1234, J695, J742 y J818.

EQUIPO ESTÁNDAR

ENTORNO DEL OPERADOR

Consultar página 1.

MOTOR

FPT F4HFE613W

Certificación Final Tier4

Reducción Catalítica Selectiva (SCR) con Catalizador de Oxidación Diésel

Modos de trabajo seleccionables:

Modo Máximo

Modo Smart

Turbocompresor

Enfriador de carga de aire Tensionador

de correa automático Enfriador del aceite del motor integrado

Filtro de combustible con trampa de agua

Filtro de aire de tipo seco de elemento doble

Ventilador de enfriamiento accionado hidráulicamente

Radiador enfriado por aire

Módulo de enfriamiento de montaje central con ventilador de inversión automático accionado hidráulicamente

Calentador del bloque del motor

Inyección electrónica de combustible de riel común

CARGADORA

Consultar página 2 – Peso operativo,

Otras especificaciones

TREN DE TRANSMISIÓN

Tracción en las 4 ruedas

4F/3R Transmisión de cambio manual/ automático seleccionable

Módulo de Comando Electrónico – cambio proporcional programable, controlado por computadora con selección de marcha programable

Diagnóstico a bordo

Comando de cambio electrónico de una sola palanca

Interruptor F/N/R en la manija de comando del cargador

Botón de cambio descendente

Convertidor de par

Diferenciales de deslizamiento limitado – Z-Bar

Ejes planetarios externos

Enfriador del aceite de transmisión

Transmisión del pedal de freno

desconexión – desembrague

Frenos de disco húmedos hidráulicos

Liberación hidráulica aplicada por resorte

freno de estacionamiento

Modo Limp-Home

Muñón del eje trasero engrasable Llantas de 3 – piezas

HIDRÁULICA

Electrohidráulico ajustable Cargador EH

comando con una función auxiliar y 3 botones configurables

Configuraciones EH ajustables:

Suave

Moderado

Agresivo

Hidráulica Auxiliar

Ride Control™

Bloqueo hidráulico para acoplador

Elevación Paralela EH

Dirección de bajo esfuerzo

Ventilador de enfriamiento

accionado hidráulicamente

Acoplamientos rápidos de

diagnóstico

Enfriador del aceite hidráulico

ELÉCTRICO

Alternador y regulador de tensión

Aislador de batería/desconexión

eléctrica Alternador de 120 amp

(2) 700 CCA Baterías de 12 voltios

Arranque eléctrico

Luces:

Luz estroboscópica de 4 esquinas integrada

Luces de inundación halógenas 2 Delanteras y

2 Traseras

2 Faros de conducción delanteros – luz

alta/baja con señales de giro integradas

2 LED luces de freno/ traseras con

señales de giro integradas

Interruptor de partida

Start / Stop

Alarma de respaldo

Caja de fusibles ubicada en el centro con

todos los circuitos eléctricos protegidos

Puestos remotos de arranque forzado

OTROS

Levantamiento eléctrico del capó

Guardabarros delantero y trasero, cobertura parcial

Espejos retrovisores externos

Contrapeso pesado Enganche

de barra de tracción

Barra de bloqueo de articulación

Barra de bloqueo del brazo de elevación

Elevación y puntos de amarre delantero / trasero

Cubiertas laterales del marco trasero

Soportes para placas de matrícula; soporte

delantero y soporte trasero iluminados

Topes de dirección de caucho

Sumideros ecológicos agrupados montados a distancia:

Aceite del motor

Enfriador del motor

Aceite hidráulico

EQUIPO OPCIONAL

ENTORNO DEL OPERADOR

Asiento tapizado en tela con suspensión neumática y calefacción con reposacabezas
Paquete de supresión de ruido Sound Shield
Bluetooth radio, 12V AM/FM conentrada auxiliar
Paquete de comodidad de la cabina:
Parasol trasero, espejo interior, cajón debajo del asiento, perchero, puerto accesorio 12V, y un cenicero
Nevera eléctrica en la cabina
Montaje de accesorios en la cabina
Cámara de visión trasera
Espejos retrovisores exteriores calefaccionados
Conducción/faros LED delanteros
Luces de trabajo LED delanteras y traseras – 4 delanteras, 2 traseras

TREN DE TRANSMISIÓN

Ejes de servicio pesado:
Con diferencial delantero bloqueable y diferencial trasero abierto/convencional
Paquete para clima frío:
Servicio pesado (2) 950 CCA Baterías 12V
Calefacción de combustible
Derivación del enfriador de aceite hidráulico
Aceite hidráulico de baja temperatura
Válvula hidráulica de calentamiento rápido

HIDRÁULICA

Sistema Integrado de Carga Útil
Sistema de Monitoreo de Presión en los Neumáticos
Válvula de cargador de 2 funciones con comando de cargador de joystick
Válvula de cargadora de 4 funciones con comando de cargador de joystick y dos interruptores de rodillos auxiliares proporcionales

CARGADORA

Versión de portaherramientas XT
Accesorios hidráulicos auxiliares
Sistemas de acoplamiento – compatibles con JRB o ACS
Cucharones – consultar páginas de 4 a 8

NEUMÁTICOS

Diagonales 20.5x25 L2 (16 capa) – tierra/tracción
Diagonales 20.5 x25 L3 (16 capa) – roca
Radiales 20.5-R25 L2 – tierra / tracción
Radiales 20.5-R25 L3 – roca
Radiales 20.5-R25 Michelin SnoPlus
Paradores de oscilación de eje

PROTECCIÓN

Protecciones inferiores de placa protectora, transmisión y chasis delantero

FILTRACIÓN AVANZADA DEL AIRE DEL MOTOR

Sistema de enfriamiento para residuos pesados: Cubierta inclinada del módulo de enfriamiento Mayor espacio entre las aletas de enfriamiento Sellado adicional del módulo de enfriamiento
SyKlone ® Prefiltro tipo eyector

OTROS

Escalones y plataforma adicionales RH con guardabarros estándar o anchos
Comando de velocidad máxima 12,4 mph (20 km/h)
Pintura especial
Guardabarros estándar con escalones a la derecha y a la izquierda
Amplios guardabarros de cobertura completa con escalones a la derecha y a la izquierda



Sistema de administración y monitoreo de flota por satélite o rastreo por teléfono celular.

CASE Corporation se reserva el derecho de realizar mejoras en el diseño o cambios en las especificaciones en cualquier momento sin incurrir en ninguna obligación de instalarlos en las unidades vendidas anteriormente. Las especificaciones, descripciones y materiales ilustrativos aquí contenidos reflejan correctamente los datos conocidos hasta la fecha de publicación, pero están sujetos a cambios sin previo aviso. Las ilustraciones pueden incluir equipos y accesorios opcionales y pueden no incluir todo el equipo estándar.

CCEEO269 - 07/2022

CaseCE.com



Garín Trade Office

ARGENTINA
Ávalos 2829 Edif. 1 Piso 4°,
Complejo Urbana
Vicente López (1605) Bs. As.,
Argentina. Tel.: +54 (11) 2034 1400

Fábricas

BRAZIL
Contagem – Minas Gerais – Brasil
Dirección: Av. General David Sarnoff, 2237
Inconfidentes – C. P. 32210-900
Tel.: +55 31 2104-3392

Sorocaba – São Paulo – Brazil
Av. Jerome Case, 1.801
Éden – CEP 18087-220
Tel.: +55 15 3334-1700