

PALA CARGADORA

CASE

CONSTRUCTION

SINCE 1842.

721E

MOTOR

Marca	FPT
Modelo	F4HE9684F*J111
Tipo	Tier 3 de 4 tiempos, turboalimentado y intercooler refrigerado aire-aire
Cilindros	6
Diámetro/curso	104 x 132 mm (4,09 x 5,19 pulg)
Cilindrada	6,7 l (6.700 cm ³)
Inyección de combustible	Electrónica
Combustible	Diesel
Filtro de combustible	Descartable, cartucho a rosca de flujo completo
Filtro de aire	Elemento de tipo seco con alerta de obstrucción
Módulo de refrigeración de montaje central	
Radiadores externos de montaje independiente	
Ventilador – accionamiento hidráulico	
Tipo	Succión con 8 palas
Diámetro	813 mm (2' 8")
Bomba de agua	
Tipo	Integral
Bomba de aceite del motor	
Tipo	Cárter profundo con refrigeración por medio de inyectores debajo de los pistones
Ángulos de operación de la bomba	
Transversal	35°
Longitudinal	35°
Filtro de aceite	Descartable, cartucho a rosca de flujo completo
Potencia	
Potencia máxima	
Bruta	195 hp (145 kW) a 2.000 rpm
Líquida	183 hp (137 kW) a 2.000 rpm
Potencia estándar	
Bruta	182 hp (136 kW) a 1.900 rpm
Líquida	172 hp (128 kW) a 1.800 rpm
Potencia económica	
Bruta	157 hp (117 kW) a 1.500 rpm
Líquida	149 hp (111 kW) a 1.500 rpm

NOTA: Potencia y torque brutos según SAE J1995. Potencia y torque netos según SAE J1349.

Torque		
Potencia máxima		
Bruta	862 Nm (635,5 lbf.pie)	a 1.400 rpm
Neta	821 Nm (605,5 lbf.pie)	a 1.400 rpm
Potencia estándar		
Bruta	847 Nm (624,5 lbf.pie)	a 1.400 rpm
Neta	809 Nm (597 lbf.pie)	a 1.300 rpm
Potencia económica		
Bruta	832 Nm (613,5 lbf.pie)	a 1.200 rpm
Neta	800 Nm (590 lbf.pie)	a 1.200 rpm
Aumento de torque		
Potencia estándar a 2.000 rpm		31,4%

TREN DE FUERZA

Transmisión	4F/3R	
	Proporcional con módulo electrónico de control, cambio automático sensible al torque y cambio manual	
Engranajes	Helicoidales	
Lista de cambios		
	Hacia adelante	Hacia atrás
1 ^a	3,745	3,551
2 ^a	2,089	1,981
3 ^a	1,072	1,017
4 ^a	0,636	No disponible
Convertor de torque		
Relación de <i>stall</i>		2,84:1
Diferencial	Deslizamiento limitado en los ejes delantero y trasero.	
Oscilación del eje trasero	24° total	
Ejes	Frontal	Trasero
Relación de diferencial	3,364	3,182
Relación planetaria	6,000	6,400
Relación de eje final	20,18	20,36
Planetarios	Externos	

Frenos de servicio		
Accionados hidráulicamente, sin mantenimiento, discos múltiples bañados en aceite con acumulador para las cuatro ruedas.		
Sistema de frenos según la norma ISO 3450. Superficie de los discos 0,387 m ² (por cubo).		
Freno de estacionamiento		
Accionado por resortes y liberado hidráulicamente		
Montado en el eje de salida de la transmisión		
Velocidades de desplazamiento – km/h (mph)		
con neumáticos 20,5x25 L3		
	Hacia adelante	Hacia atrás
1 ^a	7,6 (4,7)	8,0 (5,0)
2 ^a	13,4 (8,3)	14,0 (8,7)
3 ^a	24,6 (15,3)	25,8 (16,0)
4 ^a	37,8 (23,5)	-

SISTEMA ELÉCTRICO

Voltaje	24 volts, negativos a la masa
Alternador	65 A
Baterías	(2) 12 V

SISTEMA HIDRÁULICO

Bomba (dirección/implementos)
Centro cerrado, con presión y flujo compensados
Desplazamiento variable
120 l/min (31,7 gpm) a 2.000 rpm
a 248,22 bar (3.600 psi)

Bomba para implementos
Centro cerrado, con presión y flujo compensados

Desplazamiento variable
86 l/min (22,7 gpm) a 2.000 rpm
a 200 bar (2.900 psi)

Válvula de control de la cargadora
Centro cerrado, seccional 2, 3 ó 4 carretes, con control de manejo para elevación e inclinación, sistema hidráulico auxiliar y detenciones electromagnéticas para elevación, fluctuación e inclinación.

Dirección de la cargadora
Hidráulica orbital, con articulación centrada en un pivót con flujo de aceite en función de la demanda.

Sistema de dirección según las normas SAE J1511 e ISO 5010

Presión de alivio principal 250 bar (3.625 psi)

Filtro 10 micra, cartuchos descartables de flujo completo en la línea de retorno, luz de indicación de la condición del filtro

CILINDROS

Cilindro de elevación
Diámetro del cilindro 120,6 mm (4,8")
Diámetro de la barra 76,2 (3")
Curso 827,9 (2' 8,6")

Cilindro de descarga (Z-Bar)
Diámetro del cilindro 146 (5,8")
Diámetro de la barra 76,2 (3")
Curso 629,4 (2' 1")

Cilindro de descarga (XT)
Diámetro del cilindro 114,3 (4,5")
Diámetro de la barra 57,2 (2,3")
Curso 856,5 (2' 9,7")

Cilindro de dirección
Diámetro del cilindro 76,2 (3")
Diámetro de la barra 44 (1,7")
Curso 481,9 (1' 7")

INSTRUMENTAL

Central electrónica de información

Indicadores/medidores
Velocímetro
Tacómetro
Dirección seleccionada F/N/R
Modos de transmisión – automática/manual
Cambio seleccionado
Temperatura de refrigeración del motor de combustible
Temperatura del aceite de la transmisión
Temperatura del aceite hidráulico
Horímetro
Modo de trabajo

Luces indicadoras
Bajo nivel de combustible
Luces direccionales
Farol alto
Presión de los frenos
Alerta principal
Freno de estacionamiento

Alertas sonoras
Alerta de precaución
Alerta de emergencia
Alerta de marcha atrás

Bocina

COMPARTIMIENTO DEL OPERADOR

Cabina ROPS/FOPS con aire acondicionado y calefactor. Según las normas ISO 3471, 3449, SAE 1040C, J231, OSHA

Radio

Partida con llave

Dirección hidráulica articulada con columna ajustable

Asiento con suspensión, completamente ajustable

Pedal acelerador

Joystick única de control con apoyo para la muñeca

Portavasos

Cabida para saco

Espejo retrovisor interno

Cinturón de seguridad retráctil de 51 mm (2")

Bandeja portaobjetos atrás del banco

Aire acondicionado

Freno de pedal único

Tecla de cambios F/N/R

Espejos retrovisores externos

Caja refrigerada

Filtro de aire presurizado

Desempañador

Ventana lateral, apertura completa/parcial

Luz de techo

Limpiaparabrisas, trasero y delantero

Luz intermitente

Lavador de parabrisas, trasero y delantero

Guantera con llave

Kit confort (encendedor de cigarrillos, portaobjetos)

CARGADORA

Brazo con cinematismo en Z

Control único para elevación e inclinación

Fluctuación con retención positiva

Retorno a la excavación automático

Control automático de altura

Retorno al desplazamiento automático

Desconexión de la transmisión en el pedal de freno (DeClutch)

Indicador de posición del cucharón

CICLOS DE TIEMPO

Elevar el cucharón con carga nominal 5,59 s

Descargar el cucharón con carga nominal

Z-Bar 1,8 s

XT 1,9 s

Descenso (vacío)

Con potencia 3,29 s

En fluctuación 3,29 s

CAPACIDADES DE SERVICIO

Tanque de combustible 246 l (64 gal 3,9 ct)

Sistema hidráulico

Total 177,8 l (46 gal 3,8 ct)

Depósito 90,8 l (23 gal 3,9 ct)

Transmisión (embalse) 34,1 l (9 gal)

Servicio con filtro 25,6 l (6 gal 3 ct)

Ejes delantero y trasero

Eje delantero 30,3 l (8 gal)

Eje trasero 27,4 l (7 gal 1 ct)

Aceite de motor c/ filtro 13,25 l (3 gal 2 ct)

Cárter del motor 12,3 l (3 gal 1 ct)

Sistema de refrigeración 28,4 l (7 gal 2 ct)

PESOS OPERATIVOS

Z-Bar
Unidad equipada con cabina ROPS/FOPS con calefactor y aire acondicionado, contrapeso "Heavy Duty", neumáticos 20,5 x 25 16 lonas L3, cucharón multiuso de 2,5 m³ (3,25 yd³) con dientes y segmentos de lámina, tanque de combustible lleno y operador de 79 kg (174 lb) 14.156 kg (31.209 lb)

XT
Unidad equipada con cabina ROPS/FOPS con calefactor y aire acondicionado, contrapeso "Heavy Duty", neumáticos 20,5 R 25 XHA TL, 2,3 m³ (3,0 yd³) con dientes, enganche rápido, tanque de combustible lleno y operador de 79 kg (174 lb) 14.490 kg (31.944 lb)

DIMENSIONES

A. Altura hasta el tope de la cabina ROPS	3.385 mm (11' 1,3")
B. Distancia entre ejes	3.253 mm (10' 8")
C. Distancia libre al suelo	365 mm (1' 2,5")
D. Ángulo de salida	32°
Ancho	
Total* sin cucharón	2.562 mm (8' 4,9")
Distancia, en la línea de centro	2.029 mm (6' 8")
Radio de giro* – externo	5.750 mm (18' 10,5")
Ángulo de articulación	
A partir del centro	40°
Ángulo total	80°
Oscilación del eje trasero, total	24°

NOTA: *Dimensiones obtenidas con neumáticos Michelin 20,5R25 XTLA.
Dimensiones adicionales en las páginas 3 y 4.

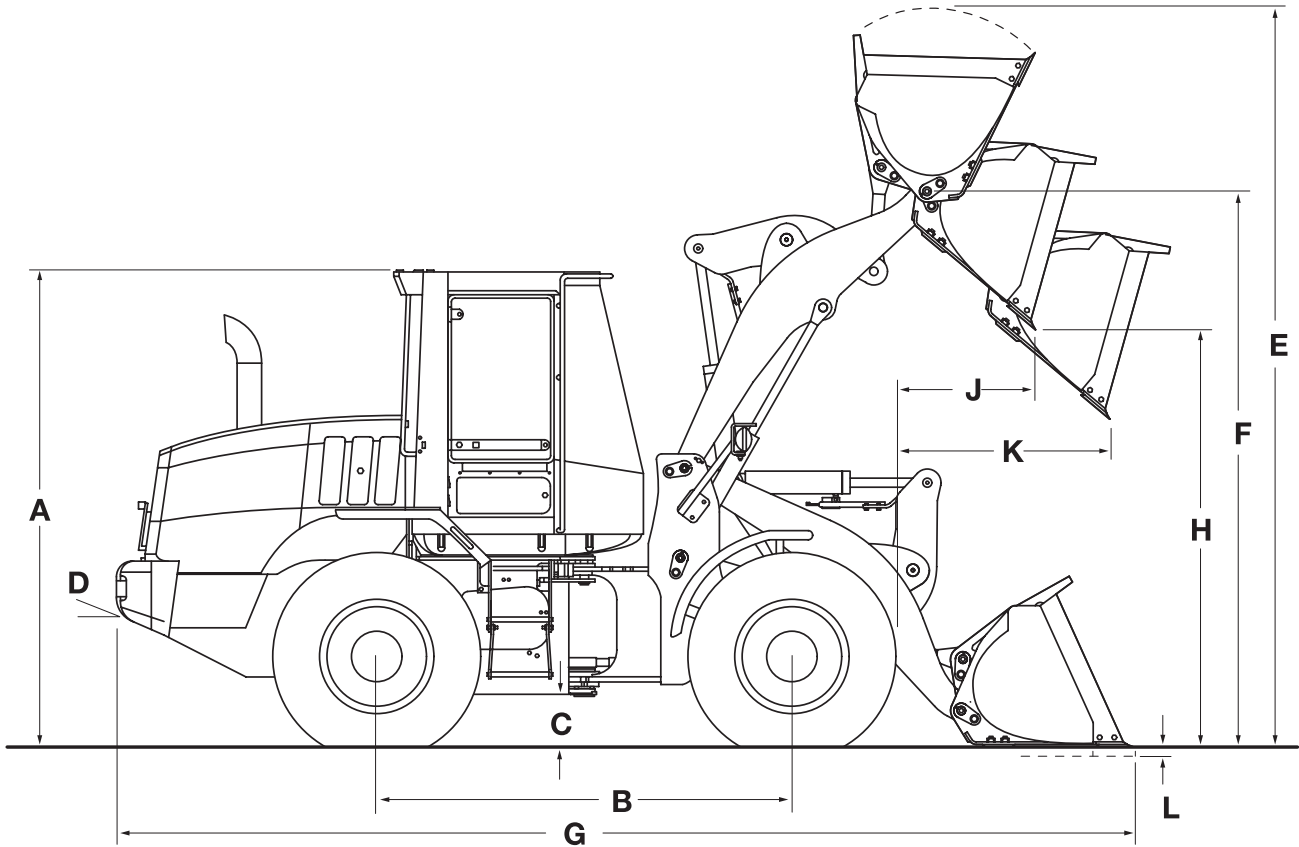

AJUSTES DE PESO

Opciones de selección	Ajuste de peso	Ajuste de Carga de Vuelco	Ajuste de carga de Vuelco articulada a 40°
Neumáticos 20,5x25 12 lonas L2	- 218 kg (- 480 lb)	- 171 kg (- 376 lb)	- 151 kg (- 332 lb)
Neumáticos 20,5x25 12 lonas L3	- 69 kg (- 152 lb)	- 54 kg (- 119 lb)	- 48 kg (- 105 lb)
Neumáticos 20,5R25 XTLA	- 172 kg (379,2 lb)	- 135 kg (- 298 lb)	- 119 kg (- 263 lb)
Contrapeso estándar	- 555 kg (1.223,5 lb)	- 1.264 kg (- 2.787 lb)	- 1.070 kg (- 2.359 lb)

NOTA: Unidad equipada con brazos de cargadora tipo Z-Bar, cucharón fijado multiuso de 2,5 m³ (3,25 yd³) con borde atornillado, neumáticos Michelin 20,5R25 XHA TL, cabina ROPS con calefacción y aire acondicionado, contrapeso máximo, tanque de combustible lleno y operador de 79 kg (174 lb).
Ajuste las opciones seleccionadas a partir del peso nominal.

DIMENSIONES DE LA GARRA PARA TRONCOS DE MADERA

A. Superficie de la garra	1,4 m ² (15 pié ²)
Carga de operación	4.475 kg (9.865,5 lb)
S. Ancho	2.325 mm (7' 7,5")
T. Largo	2.091 mm (6' 10")
U. Altura	2.022 mm (6' 7,5")
Peso	2.130 kg (4.696 lb)
B. Altura de descarga a la máxima altura del perno de articulación (descarga máxima)	2.505 mm (8' 2,5")
C. Alcance de descarga a la máxima altura del perno de articulación (descarga máxima)	1.351 mm (4' 5")
D. Altura de descarga máxima	4.545 mm (14' 11")
E. Altura operativa máxima	6.147 mm (20' 2")
F. Altura máxima de la garra en G	2.278 mm (7' 6")
G. Apertura máxima	2.525 mm (8' 3,5")
H. Alcance máximo en el suelo	2.272 mm (7' 5,5")
MD. Diámetro mínimo para manipulación	500 mm (1' 7,7")
I. Ángulo máximo de descarga a la máxima altura del perno de articulación	39°
J. Largo de la punta	1.710 mm (5' 7,5")

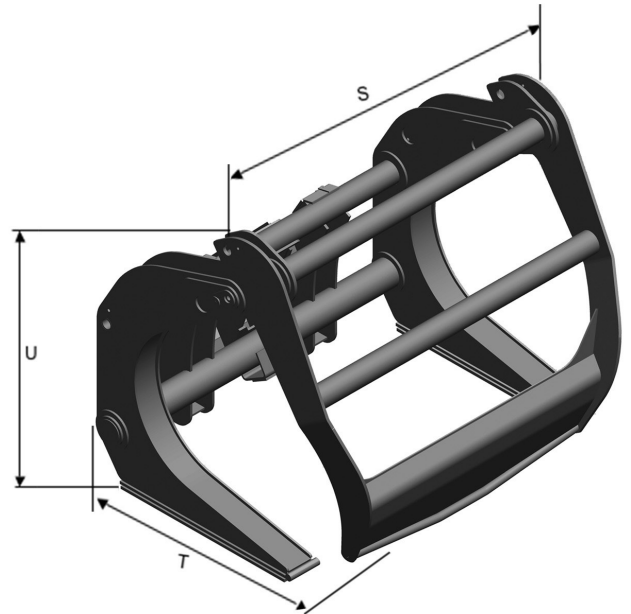
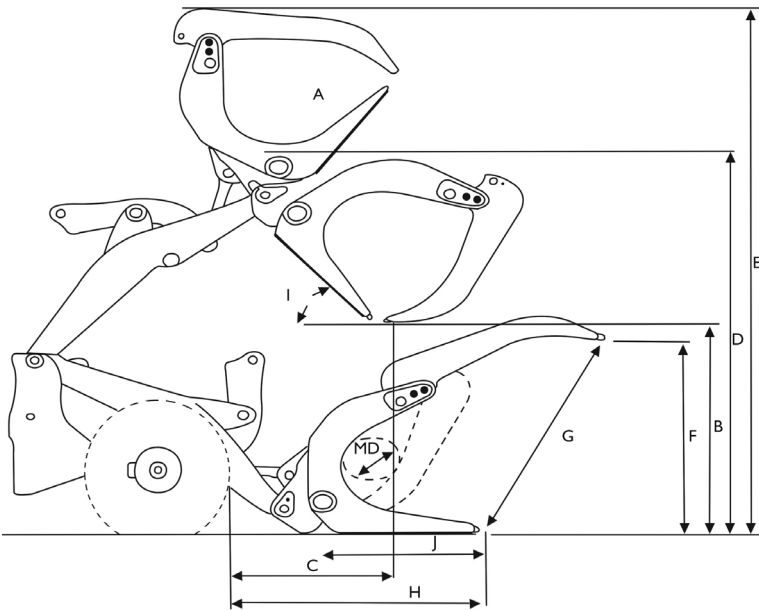

DATOS OPERATIVOS DE 721E (Z-BAR) CON GARRA PARA TRONCOS DE 1,4 M² (1,8 YD³)

Máquina recta	11.149 kg (24.579 lb)
Articulada a 40°	9.550 kg (21.054 lb)
Capacidad hidráulica de elevación a la máxima altura	6.575 kg (14.495 lb)
Capacidad hidráulica de elevación con el alcance máximo	9.257 kg (20.408 lb)
Capacidad de elevación en el suelo	11.902 kg (26.239 lb)
Peso de operación	14.688 kg (32.381 lb)

NOTA: Máquina equipada con neumáticos 20,5 x 25 – 16 lonas L3. Precisa la 3ª función hidráulica y contrapeso trasero para trabajos pesados 1.565 kg (3.450 lb). La garra posee zapatas de desgaste de alta resistencia.

DATOS DE DESEMPEÑO

721E Z-Bar	Cucharón 1,9 m ³ (2,5 yd ³) Lámina "V" atornillada sin dientes (trabajo pesado)	Cucharón 1,9 m ³ (2,5 yd ³) Lámina recta con dientes y segmentos (trabajo pesado)	Cucharón 1,9 m ³ (2,5 yd ³) Lámina recta atornillada (trabajo pesado)	Cucharón 2,3 m ³ (3,0 yd ³) con lámina recta
Capacidad del cucharón – Rasa (SAE)	1,60 m ³ (2,1 yd ³)	1,60 m ³ (2,1 yd ³)	1,60 m ³ (2,1 yd ³)	1,94 m ³ (2,55 yd ³)
Al tope	1,90 m ³ (2,5 yd ³)	1,90 m ³ (2,5 yd ³)	1,90 m ³ (2,5 yd ³)	2,30 m ³ (3,00 yd ³)
Ancho del cucharón – externo	2.700 mm (8' 10")	2.700 mm (8' 10")	2.700 mm (8' 10")	2.700 mm (8' 10")
Peso del cucharón	1.207 kg (2.661 lb)	1.238 kg (2.729 lb)	1.228 kg (2.707 lb)	1.137 kg (2.506 lb)
E. Altura operativa completamente elevado con placa de retención	5.244 mm (17' 2,5")	5.165 mm (16' 11")	5.224 mm (17' 2")	5.169 mm (16' 11,5")
F. Altura hasta el perno de articulación totalmente elevado	3.941 mm (12' 11")	3.941 mm (12' 11")	3.941 mm (12' 11")	3.980 mm (13')
G. Largo total – cucharón nivelado sobre el suelo	7.689 mm (25' 3")	7.791 mm (25' 6,7")	7.686 mm (25' 2,6")	7.598 mm (24' 11")
Ángulo de descarga – totalmente elevado	55°	55°	55°	55°
H. Altura de descarga totalmente elevado, descarga a 45°	2.885 mm (9' 5,5")	2.317 mm (7' 7")	2.884 mm (9' 5,5")	2.963 mm (9' 8,6")
J. Alcance del cucharón totalmente elevado, descarga a 45°	1.127 mm (3' 8,4")	1.191 mm (3' 11")	1.110 mm (3' 7,7")	1.086 mm (3' 6,8")
K. Alcance del cucharón altura 2.130 mm (7'), descarga a 45°	1.634 mm (5' 4,4")	1.670 mm (5' 5,7")	1.622 mm (5' 4")	1.633 mm (5' 4")
Carga de operación – ISO	5.407 kg (11.920 lb)	5.899 kg (13.005 lb)	5.903 kg (13.014 lb)	5.342 kg (11.778 lb)
Densidad máxima del material – ISO	2.846 kg/m ³ (177,7 lb/pié ³)	3.100 kg/m ³ (193,5 lb/pié ³)	3.107 kg/m ³ (194 lb/pié ³)	2.322 kg/m ³ (144,9 lb/pié ³)
Carga de vuelco – ISO				
En línea recta	12.349 kg (27.225 lb)	13.494 kg (29.749 lb)	13.522 kg (29.811 lb)	12.315 kg (27.149 lb)
Articulado a 40°	10.815 kg (23.843 lb)	11.778 kg (25.966 lb)	11.806 kg (26.028 lb)	10.685 kg (23.556 lb)
Capacidad de elevación				
Altura máxima	7.349 kg (16.202 lb)	7.456 kg (16.437 lb)	7.466 kg (16.460 lb)	7.630 kg (16.822 lb)
Alcance máximo	10.233 kg (22.560 lb)	10.202 kg (22.492 lb)	10.216 kg (22.490 lb)	10.289 kg (22.683 lb)
Suelo	13.826 kg (30.481 lb)	13.408 kg (29.560 lb)	13.463 kg (29.681 lb)	13.203 kg (29.108 lb)
Fuerza de desagregación con cilindro de descarga	15.261 kg (33.645 lb)	15.141 kg (33.380 lb)	14.345 kg (31.625 lb)	14.951 kg (32.961 lb)
Retracción máxima				
Suelo	40°	41°	41°	39°
Posición del transporte	44°	44°	44°	43°
@ Alcance máximo	54°	54°	54°	54°
@ Altura máxima	57°	57°	57°	57°
L. Profundidad de excavación	112 mm (4,5")	120 mm (4,8")	120 mm (4,8")	73 mm (2,9")
Ángulo máximo de nivelación con cucharón arrastrado marcha atrás	61°	60°	60°	60°
Diámetro de giro de la cargadora (extremidad del cucharón)	12.654 mm (41' 6,2")	12.713 mm (41' 8,5")	12.654 mm (41' 6")	12.607 mm (41' 4,3")

Cucharón 2,3 m ³ (3,0 yd ³) lámina recta con dientes y segmentos	Cucharón 2,5 m ³ (3,25 yd ³) con lámina recta atornillada	Cucharón 2,5 m ³ (3,25 yd ³) lámina recta con dientes y segmentos	Cucharón 2,7 m ³ (3,5 yd ³) con lámina recta	Cucharón 4,2 m ³ (5,5 yd ³) con lámina recta atornillada
1,85 m ³ (2,42 yd ³)	2,11 m ³ (2,75 yd ³)	2,00 m ³ (2,62 yd ³)	2,30 m ³ (3,00 yd ³)	4,20 m ³ (5,49 yd ³)
2,13 m ³ (2,79 yd ³)	2,49 m ³ (3,25 yd ³)	2,30 m ³ (3,01 yd ³)	2,68 m ³ (3,50 yd ³)	4,20 m ³ (5,49 yd ³)
2.732 mm (8' 11,5")	2.700 mm (8' 10")	2.732 mm (8' 11,5")	2.700 mm (8' 10")	2.700 mm (8' 10")
1.182 kg (2.605 lb)	1.186 kg (2.615 lb)	1.225 kg (2.700 lb)	1.257 kg (2.771 lb)	1.372 kg (3.025 lb)
5.169 mm (16' 11,5")	5.229 mm (17' 2")	5.229 mm (17' 2")	5.298 mm (17' 4,6")	5.670 mm (18' 7,2")
3.980 mm (13')	3.980 mm (13')	3.980 mm (13')	3.980 mm (13')	3.979 mm (13')
7.748 mm (25' 5")	7.648 mm (25' 1")	7.799 mm (25' 7")	7.708 mm (25' 3,5")	8.119 mm (26' 7,6")
55°	55°	55°	55°	55°
2.864 mm (9' 4,7")	2.930 mm (9' 7,3")	2.831 mm (9' 3,4")	2.892 mm (9' 6")	2.618 mm (8' 7")
1.196 mm (3' 11")	1.125 mm (3' 7")	1.235 mm (4')	1.171 mm (3' 10")	1.441 mm (4' 8,7")
1.698 mm (5' 6,8")	1.658 mm (5' 5")	1.722 mm (5' 7,8")	1.686 mm (5' 6")	1.811 mm (5' 11,3")
5.385 kg (11.871 lb)	5.306 kg (11.698 lb)	5.352 kg (11.799 lb)	5.252 kg (11.578 lb)	4.917 kg (10.840 lb)
2.528 kg/m ³ (157,8 lb/pié ³)	2.135 kg/m ³ (133,3 lb/pié ³)	2.327 kg/m ³ (145,3 lb/pié ³)	1.963 kg/m ³ (122,5 lb/pié ³)	1.171 kg/m ³ (73,1 lb/pié ³)
12.418 kg (27.378 lb)	12.239 kg (26.982 lb)	12.350 kg (27.227 lb)	12.124 kg (26.730 lb)	11.376 kg (25.080 lb)
10.769 kg (23.742 lb)	10.612 kg (23.396 lb)	10.704 kg (23.598 lb)	10.504 kg (23.157 lb)	9.834 kg (21.681 lb)
7.585 kg (16.722 lb)	7.581 kg (16.714 lb)	7.542 kg (16.627 lb)	7.510 kg (16.558 lb)	7.399 kg (16.312 lb)
10.254 kg (22.606 lb)	10.238 kg (22.571 lb)	10.209 kg (22.508 lb)	10.164 kg (22.408 lb)	10.003 kg (22.054 lb)
13.271 kg (29.258 lb)	13.106 kg (28.893 lb)	13.180 kg (29.057 lb)	12.977 kg (28.609 lb)	12.376 kg (27.284 lb)
16.173 kg (35.656 lb)	14.258 kg (31.433 lb)	15.369 kg (33.883 lb)	13.520 kg (29.807 lb)	10.130 kg (22.333 lb)
40°	39°	40°	39°	40°
43°	43°	43°	43°	43°
54°	54°	54°	54°	54°
57°	57°	57°	57°	57°
78 mm (3,1")	73 mm (2,9")	78 mm (3,1")	73 mm (2,9")	109 mm (4,3")
61°	60°	61°	60°	65°
12.724 mm (41' 9")	12.636 mm (41' 5,5")	12.754 mm (41' 10")	12.671 mm (41' 7")	12.923 mm (42' 4,8")

NOTA: Datos de desempeño de la versión Z-Bar mostrados con contrapeso máximo. Brazo de elevación XT con cucharón para acople Leonardi. Datos de desempeño de unidad equipada con neumáticos 20,5 x 25 16 lonas L3, cabina ROPS con calefactor y aire acondicionado, contrapeso estándar, tanque de combustible lleno y operador de 75 kg (174 lb). Especificaciones según normas SAE J732, J1234, J695, J742, J818, ISO 14397, ISO 5998, ISO 7546.

EQUIPO ESTÁNDAR

Compartimiento del operador

Ver página 2

Motor

FPT con certificación Tier 3

Modos de trabajo seleccionables

Potencia máxima

Potencia automática

Potencia estándar

Potencia económica

Turboalimentador

Refrigeración del aire de entrada

Tensor automático de la correa del alternador

Refrigeración integral del aceite del motor

Filtro de combustible con separador de agua

Filtro de aire con dos elementos

Alternador de 65 A

(2) baterías de 700 CCA 12 V

Silenciador sin supresor de chispas

Módulo de refrigeración de montado central

Inyección electrónica de combustible

"Common Rail"

Cargadora

Ver página 2

Tren de fuerza

Tracción en las 4 ruedas

Transmisión de cambios seleccionables 4F/3R automático/manual

Módulo de control electrónico – Programable

Modificación de cambios proporcionales

controlados por computadora con selección de cambio programable

Diagnósticos a bordo

Joystick única para control electrónico del cambio

Tecla de cambio F/N/R en la joystick de control de la cargadora

Botón de reducción de cambio

Convertor de torque

Ejes planetarios externos

Diferenciales con limitación de patinado

Intercambiador de calor del aceite de la transmisión

Desconexión de la transmisión a través del pedal de freno

Discos de frenos hidráulicos bañados en aceite

Freno de estacionamiento accionado por resorte

y liberado hidráulicamente

Modo Limp-Home

Cardan con lubricación permanente

Sistema hidráulico

Válvula de control de la cargadora de joystick

única y 2 carretes

Dirección de bajo esfuerzo

Ventilador hidráulico con reversión

(8) enganches rápidos de diagnóstico

Otros

Elevación eléctrica del capó

Guardabarros delanteros y traseros

Faroles

(2) faroles delanteros (alto/bajo)

(2) faroles frontales de trabajo

(2) luces traseras de freno y marcha atrás

(2) faroles traseros de trabajo

Indicadores de dirección/luz intermitente

delanteros y traseros

Contrapeso estándar

Perno para remolque

Barra de traba de la articulación

Barra de traba del brazo de elevación

Punto de apoyo y para atar – delantero y trasero

Alarma de marcha atrás

Puntos de drenaje remotos

Nota: La configuración del equipo estándar podrá variar según el mercado.

EQUIPO OPCIONAL

Compartimiento del operador

Asiento con suspensión neumática revestido con tejido

Escalera del lado derecho y plataforma

Luz rotativa

Segundo pedal de freno

Motor

Kit para clima frío

Cargadora

Acople hidráulico para accesorios

Cucharones (ver páginas 3 y 4)

Brazo XT (cinematismo paralelo)

Sistema hidráulico

Hidráulicos auxiliares

Ride Control

Válvulas de la cargadora con 3 ó 4 carretes, con

2 ó 3 joysticks de comando de la cargadora

Versiones especiales

Versión para ambientes corrosivos:

Partes con bordes chanfleadas y pintura especial para la protección contra ambientes corrosivos

Aplicación de barniz especial en toda la superficie de la máquina para protección extra

Cucharón dimensionado para el movimiento de fertilizante

Chasis con aberturas para evitar la acumulación de material

Protección especial para terminales eléctricas

Tubos con tratamiento de superficie extra, para una mayor durabilidad

Alternador blindado resistente a los fertilizantes

Versión de cañaveral

Prefiltro ciclónico en la entrada del motor y en el aire acondicionado para una mejor eficiencia del sistema y evitar que se tape

Cucharón dimensionado para mover el bagazo de caña

Chasis con aberturas para evitar la acumulación de material

Matafuegos

Alternador con aberturas y filtro para evitar la acumulación de material y evitar incendios

Versión para manipulación de troncos de madera

Contrapeso para trabajos pesados y garra hidráulica extrafuerte desarrollada exclusivamente por CASE, con estructura dimensionada para las más severas aplicaciones del sector maderero.

Neumáticos

20,5x25 L2/L3/L5 diagonale

20,5 R25 radiales (tierra/roca)

Otros

Neumáticos sobresalientes

Protector de transmisión

Caja de herramientas

Contrapeso HD (Heavy Duty)

Tapas laterales y protección de los drenajes

Garra para manipulación de troncos de madera



SiteWatch™

Monitoramiento de flota y sistema de gestión de seguimiento por satélite o por teléfono celular.

Case se reserva el derecho de implantar mejoras en el proyecto y alteraciones en las especificaciones a cualquier momento, sin previo aviso y sin contraer ninguna obligación de instalarlas en unidades vendidas anteriormente. Las especificaciones, descripciones y materiales ilustrativos de su contenido reflejan correctamente los datos conocidos a la fecha de esta publicación, pero pueden variar de región a región, y están sujetos a modificaciones sin previo aviso. Las ilustraciones pueden incluir equipos y accesorios opcionales y pueden no incluir todos los equipos estándar.

CCEEO213 – 02/2022 – Impreso en Brasil

CaseCE.com



Oficinas Comerciales

ARGENTINA

Ávalos 2829 Edif. 1 Piso 4°,
Complejo Urbana – Vicente
López (1605) Bs. As., Argentina.
Tel: +54 (11) 2034 1400

Fábricas

BRASIL

Contagem – Minas Gerais – Brasil
Av. General David Sarnoff, 2.237
Inconfidentes – C.P. 32210-900
Tel.: +55 31 2104-3392

Sorocaba – São Paulo – Brasil

Av. Jerome Case, 1.801
Éden – C.P. 18087-220
Tel.: +55 15 3334-1700