

RODILLOS COMPACTADORES

CASE

CONSTRUCTION

SINCE 1842.

1107EX

MOTOR

Marca	FPT con certificación Tier III
Tipo	S8000
Potencia bruta	110 hp (82 kW)
Torque Maximo	430 Nm

SISTEMA ELÉCTRICO

Voltaje	12 V
Baterías	1 - 130 A
Alternador	105 A

DIRECCIÓN

Bomba (de engranajes)	1
Cilindros	2
Ángulo (izquierdo y derecho)	37°
Ángulo de oscilación	15°
Radio de giro externo	6,05 m (238,2 pulg)

PESO

PESO – RODILLO LISO	
Peso operacional	11 380 kg (25 089 lbs)
Carga del eje delantero	6 560 kg (14 462 lbs)
Carga del eje trasero	4 820 kg (10 626 lbs)
Carga lineal estática	31 kg/cm (173,6 lb/pulg)
Lastre (cada neumático)	360 kg (794 lbs)

PESO – PATA DE CABRA	
Peso operacional	12 560 kg (27 690 lbs)
Carga del eje delantero	7 740 kg (17 064 lbs)
Carga del eje trasero	4 820 kg (10 626 lbs)
Lastre (cada neumático)	360 kg (794 lbs)

DESPLAZAMIENTO

Tipo de circuito hidráulico	Cerrado
Bomba de pistón axial de desplazamiento variable	
Presión de carga	22 bar (320 psi)
Válvula de alivio principal	420 bar (6 090 psi)
Motor de desplazamiento doble, eje doblado, pistón axial	
Motor de accionamiento de tambor	
Desplazamiento fijo, motor de pistones radiales	
Velocidad máxima de trabajo	5,5 km/h (3.4 mph)
Velocidad máxima de desplazamiento	11,5 km/h (7.15 mph)
Gradeabilidad	36%

VIBRACIÓN

Tipo de circuito hidráulico	Cerrado
Tipo de bomba	Bomba de pistón axial bidireccional
Tipo de motor	Motor de pistón axial
Vibración	Eje excéntrico
Rodillo Liso	
Modo 1:	
Frecuencia	2040 RPM (34 Hz)
Amplitud	0.8 mm (.032 pulg)
Fuerza centrífuga	145 kN (32,686 lbs)
Modo 2:	
Frecuencia	1860 RPM (31 Hz)
Amplitud	1.8 mm (.071 pulg)
Fuerza centrífuga	263 kN (59,117 lbs)
Pata de Cabra	
Frecuencia	1860 RPM (31 Hz)
Amplitud	1.3 mm (.051 pulg)
Fuerza centrífuga	263 kN (59,117 lbs)

CAPACIDADES

Tanque de combustible	235 l (62 gal)
Aceite del motor	8,4 l (8,9 qt)
Refrigerante del motor	15 l (15,9 qt)
Depósito hidráulico	70 l (74 qt)
Eje de transmisión	17,1 l (18 qt)
Sistema de vibración	23,5 l (24,8 qt)

CABINA

Cabina equipada con estructura ROPS Heavy Duty montada sobre chasis con soportes antivibración, espejos laterales, asiento reposabrazos y cinturón de seguridad. Visibilidad excepcional.

EQUIPO ESTÁNDAR

Neumáticos 23.1-26 8PR
Protección ROPS
Bocina
Luces de trabajo delanteras y traseras
Asiento del operador con giro de 90°
Cabinas HVAC
Capó del motor inclinable
Panel de instrumentos
Predisposición de radio
Interruptor de desconexión de la batería
Kit pata de cabra
Barra de limpieza

EQUIPO OPCIONAL

Paquete clima frío
Ventilador de cabina
Baliza giratoria

DIMENSIONES

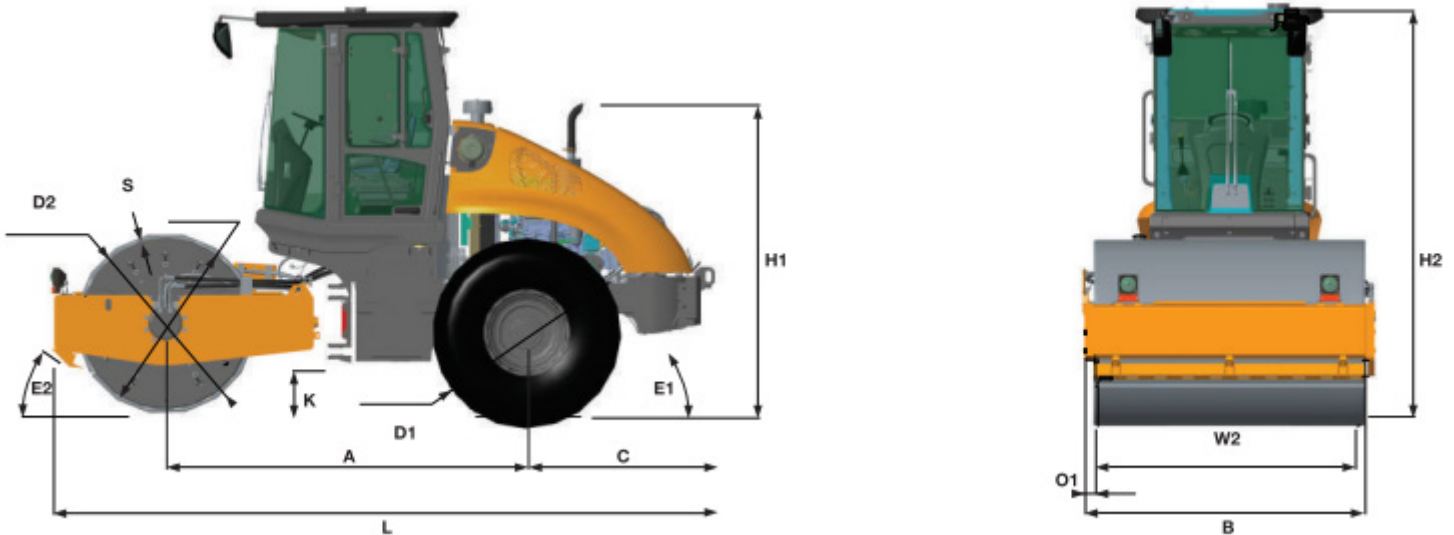

A. Distancia entre ejes	3003 mm (118,2 pulg)
B. Ancho total de la máquina	2324 mm (91,5 pulg)
C. Distancia del eje a parte trasera	1560 mm (61,4 pulg)
D1. Diámetro de los neumáticos traseros	1560 mm (61,4 pulg)
D2. Diámetro del tambor	1500 mm (59,1 pulg)
H1. Altura del silenciador desde el nivel del suelo	2561 mm (100,8 pulg)
H2. Altura total de la máquina (en transporte)	3389 mm (133,4 pulg)
K. Distancia al suelo	382 mm (15 pulg)
L. Longitud total de la máquina	5508 mm (216,85 pulg)
O1. Voladizo lateral	87 mm (3,4 pulg)
S. Espesor del tambor	32 mm (1,25 pulg)
W2. Ancho total del tambor	2150 mm (84,7 pulg)
E1. Ángulo de salida trasero	36°
E2. Ángulo de salida frontal	32°



SiteWatch™

Sistema de administración y monitoreo de flota por satélite o rastreo por teléfono celular.

CASE Corporation se reserva el derecho a realizar mejoras en el diseño o cambios en las especificaciones en cualquier momento sin la obligación de instalarlas en las unidades anteriormente vendidas. Las especificaciones, descripciones y materiales ilustrativos incluidos en este documento reflejan correctamente los datos conocidos hasta la fecha de publicación, aunque están sujetos a cambios sin previo aviso. Las ilustraciones pueden incluir equipamiento y accesorios opcionales y no incluir todo el equipamiento estándar.

CCEE0262 – 05/2022 – Impreso en Brasil

CaseCE.com

CNI
INDUSTRIAL | CAPITAL

Oficinas Comerciales

ARGENTINA
Ávalos 2829 Edif. 1 Piso 4°,
Complejo Urbana
Vicente López (1605) Bs. As.,
Argentina. Tel: +54 (11) 2034 1400

Plantas de fabricación

BRASIL
Contagem – Minas Gerais – Brasil
Av. General David Sarnoff, 2237
Inconfidentes – C. P. 32210-900
Tel.: +55 31 2104-3392

Sorocaba – São Paulo
– Brasil
Av. Jerome Case, 1.801
Éden – CEP 18087-220
Tel.: +55 15 3334-1700