

CX7 og CX8

CX7.80 | CX7.90 | CX8.70 | CX8.80 | CX8.90



Ny CX. Alsidighed i topklasse.

Siden lanceringen i 2001 har New Hollands CX Serie defineret høst med superkonventionelle mejetærskere, og næsten to årtier senere har New Holland besluttet at sætte nye standarder for høstproduktivitet. CX7 og CX8 Serien yder ekstra høj produktivitet, og den har øget den i forvejen imponerende kapacitet yderligere. Den helt nye prisvindende Ultra-Flow™ tærskencylinder med forskudte slagler, øger tærskoeffekten, med et mere jævnt afgrødeflow, hvor spidsbelastningerne er minimeret, reducerer brændstofsforbrug samt giver en kapacitetsstigning på op til 15%. Yderligere er der tilføjet flere fjernbetjente funktioner, som tillader løbende justering af broen under den roterende kerneudskiller som kan reducere mængden af MOG på soldkassen. Derudover kan halmdørspostionen nu ændres, så føreren kan skifte mellem snitning og skårlægning fra kabinen. Nyt er også eljustering af forrenersoldet, så alle tre sold kan justeres løbende under høst. Disse nye funktioner supplerer branchens førende teknologier som Opti-Speed™ med variabel halmrysterhastighed med automatisk tilpasning for at sikre præcis udskillelse, SmartTrax™, Opti-Fan™ og Opti-Clean™. Din høst er i sikre hænder.



Superkonventionelt mejetærskerdesign

CX Seriens superkonventionelle topmodeller har gennemgået et omfattende testprogram i næsten enhver afgrøde og under alle tænkelige betingelser i hele verden. Vi har utrætteligt søgt at få mest muligt ud af alle funktioner, så du kan stole på, at din CX giver dig optimal produktivitet.



Nyt Everest Sidehill udligningssystem

Everest systemet, der kan fås som ekstraudstyr, kan udligne sidehældninger på op til 16% på model CX7.90 og op til 15% på model CX8.90, så mejetærskeren altid er helt vandret under arbejdet. Halmelevatorens indførselssektion er blevet tilpasset, så den opretholder optimal indføring, selv på de stejleste sidehældninger, og sammen med den udlignende fyldning af korntanken betyder det, at ydelsen er den samme som på plan mark. Everest systemet kan desuden anvendes sammen med en selvnivellerende soldkasse, så der opretholdes 100% kapacitet på hældninger op til 30%.



MYPLMCONNECT

MyPLM®Connect telematik

Med MyPLM®Connect telematik kan du hele tiden være forbundet med din maskine fra kontoret, og du kan sende og modtage information i realtid, hvilket sparer tid og øger produktiviteten. Abonnementet er tilgængeligt både som tre og femårige.



CX7 og CX8: de ultimative superkonventionelle mejetærskere

Blandt de fem modeller i CX7 og CX8 Serien er en konventionel mejetærsker med verdens største kapacitet. Vælg mellem fem eller seks halmrystere og en række funktioner, der passer til din bedrift.

Modeller	Kornskærebord, skærebredde (m)	Majsborde, antal rækker	Maks. effekt (hk)	Antal halmrystere	Korntankens kapacitet (l)
CX7.80	4,57 - 9,15	5 / 6 / 8	340	5	9000
CX7.90	4,88 - 9,15	6 / 8 / 12	374	5	10000
CX8.70	5,18 - 10,67	6 / 8 / 12	374	6	9500 / 11500
CX8.80	6,10 - 12,50	6 / 8 / 12	415	6	11500
CX8.90	6,10 - 12,50	6 / 8 / 12	460	6	12500

CX7 og CX8 Serien.

Fantastisk kapacitet

CX7 og CX8 Serierne lever helt op til deres titel som New Hollands kraftigste, konventionelle mejetærskere, med op til 460 hk til rådighed. Med den nye prisvindende Ultra-Flow™ tærscopylinder med forskudte slagler som ekstraudstyr forbedres tærskedydelsen, afgrøden indføres mere skånsomt, brændstofforbruget reduceres, og kapaciteten øges med op til 10%. Den større korntank på op til 12.500 liter og den øgede tømme hastighed forbedrer autonomi og høstfleksibilitet. De automatisk adaptive Opti-Speed™-halmrystere med variabel hastighed tilpasser udskillelsen efter den enkelte afgrøde og øger kapaciteten med op til 10%. Enorm kapacitet. Imponerende produktivitet.

Fantastisk høst kvalitet

Den skånsomme og prisvindende tærskning med New Hollands tærskesystem med fire cylindere tærsker hvert eneste aks forsigtigt og alligevel grundigt, samtidig med at halmens kvalitet bevares. Med nye betjeningslementer i kabinen kan du justere broen under den roterende kerneudskiller, samt vælge mellem snitning / skårlægning. Den stærke kombination af Opti-Clean™- og Opti-Fan™-teknologi giver rent korn og øger renseeffektiviteten med op til 20%. Super kvalitet. Super ensartet.

Lavere driftsomkostninger

CX Serien drager fordel af branchens førende teknologi til overholdelse af emissionskravene. Hele CX Serien er udstyret med ECOblue™ HI-eSCR 2-teknologi som lever op til Stage V-emissionskravene - og serien bibeholder den fremragende ydelse, der forventes af CX Serien. Med serviceintervallerne som nu er på 600 timer og SmartTrax™-systemet til reduceret jordkomprimering betyder det, at du skal have færre penge op ad lommen.

Absolut køreglæde

Harvest Suite™ Ultra kabinen er designet til at levere den ultimative komfort og ergonomi under høstarbejdet. Den store 3,7 m³ store kabine med et glasareal på 6,3 m², næsten 7% mere end tidligere modeller, betyder mere plads, og mere glas giver en mere komfortabel og præcis høst. Med 73 dBA har denne kabine stadig det laveste lydniveau på markedet. Den ekstra brede 26,4 cm IntelliView™ IV farveberøringsskærm kan placeres i det optimale synsfelt for enhver fører. Hvis du høster om natten, giver LED belysningspakken ægte 24-timers produktivitet. Alt dette kombineres med et nyt interiør med inspiration fra bilens verden.

IntelliSteer® styring med IntelliTurn™
automatisk forager-vending

IntelliField™ skel-, kort- og styrelinjedata
delt mellem maskinerne

Korntank med en kapacitet på op til 12.500 liter

MyPLM®Connect Professional telematik-pakken

Op til 27 LED arbejdslamper, inklusiv
nye langdistance LED arbejdslys

Harvest Suite™ Ultra kabine

Indføringssystem med fire kæder

Nye styrehjul som ekstraudstyr på
10,67m og 12,5m Varifeed™ skærebord

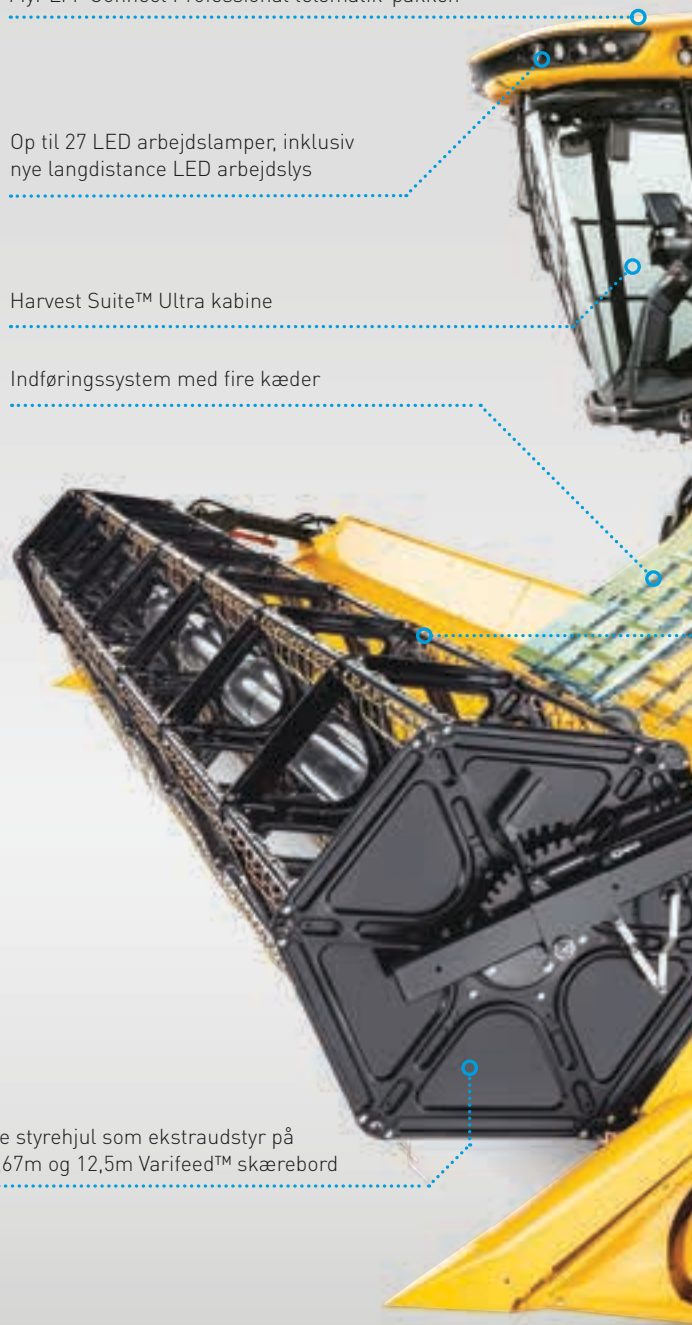



Teknologi med fire cylindere inklusive det nye design med Ultra-Flow™ forskudte slagler (Agritechnica sølvmedalje)

Opti-Speed™ teknologi

NutriSense™ NIR sensor-teknologi til analyse af næringsstoffer

Cursor motor med op til 460 hk og ECOBlue™ HI-eSCR 2 Stage V teknologi

Selvnivellerende soldkasse

Dual-Chop™ teknologi

Opti-Clean™ system

Opti-Fan™ teknologi

Nyt Everest Sidehill udligningssystem som ekstraudstyr

Nyt produktivetsforøgende design med forskudt støtteleje i indføringsneglen

SmartTrax™ med Flex-teknologi eller SmartTrax™ med Terraglide™ affjedring

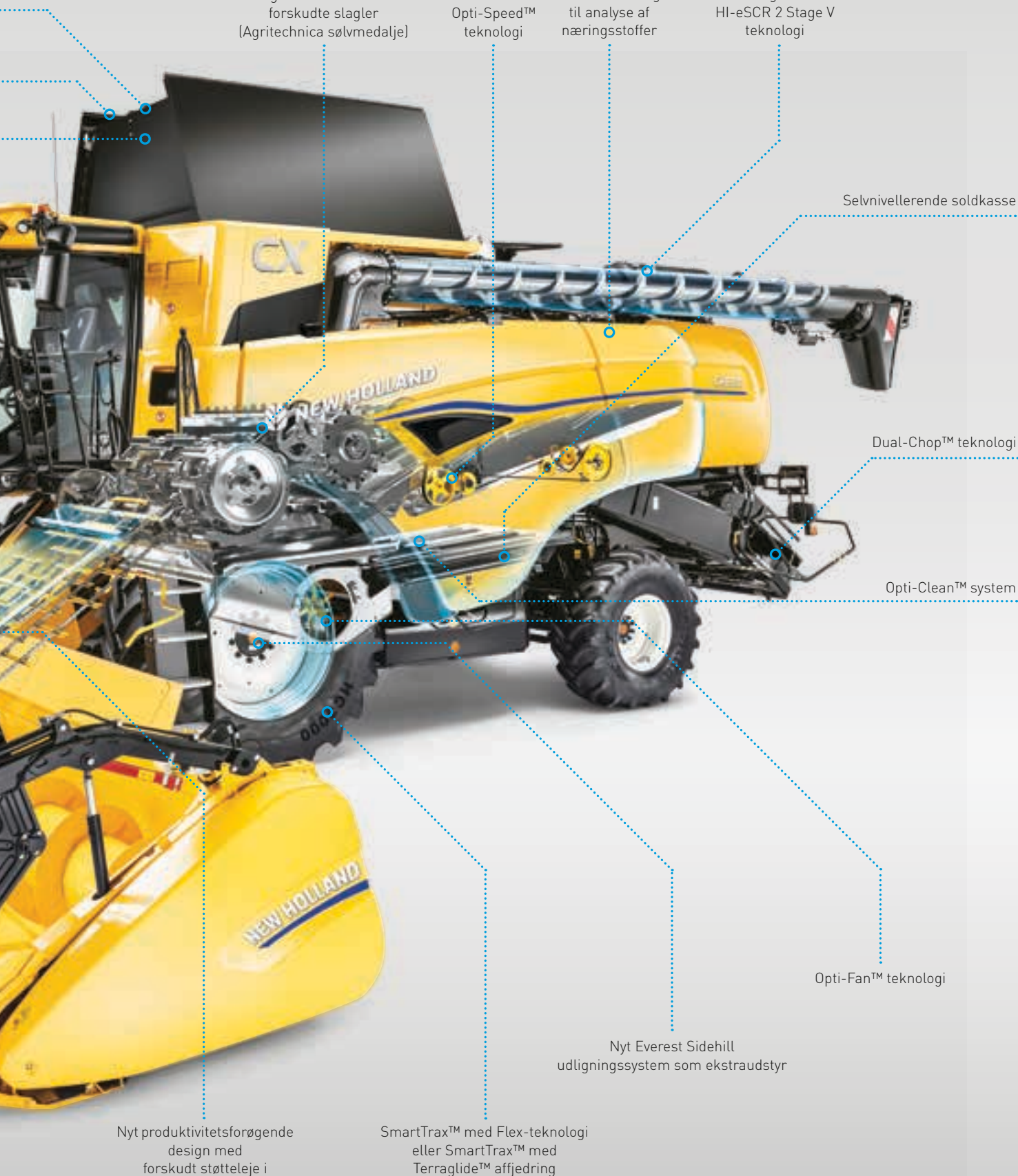

En historie af moderne mejetærskning af New Holland.

1952: Europas første selvkørende konventionelle mejetærsker ruller ud af samlebåndet på fabrikken i Zedelgem. Høstvilkårene blev ændret for stedsse.

1955: I de tidlige dage med selvkørende mejetærskere, havde landmændene brug for små maskiner og M73 opfyldte behovene med en tærskencylinder på kun 73 cm. Den eneste mejetærsker, som har haft en cylinder på under en meter.

1958: M103 satte nye rekorder for produktivitet med et flow på op til 7 tons pr. time. Og et imponerende antal M103 maskiner blev produceret på mindre end ti år, hvor hele 27510 enheder forlod samlebåndet.

1963: M140 var den første 'moderne' mejetærsker. Førerkomfort og korntankens størrelse havde første prioritet. For at øge produktiviteten var dette den første model med en cylinder på 1,25 m i diameter og fem halmryster.

1970: Der indtraf endnu en revolution på høstmarkedet: lanceringen af den roterende udskiller på 1550 Serien. I dag fyrré år senere anvendes denne teknologi stadig på vore førende konventionelle mejetærskere.

1977: 8000 Serien var først med seks halmryster-teknologien. Kabinekomfort, vendbart snegltræk, Roto-Thresher™ for håndtering af halm og avner samt soldkasse med dobbelt kaskadefunktion forøgede præstationen yderligere.



Fremstillet i Zedelgem

CX7 & CX8 flagskibsmodellerne er fremstillet i Zedelgem, Belgien, hjemstedet for New Hollands Centre of Global Harvesting Excellence. Dette var stedet, hvor Leon Claeys for over 100 år siden byggede sin første tærskemaskine, som revolutionerede den måde landmændene høstede på. Zedelgem er blevet synonym for nyskabelser indenfor høstmaskiner og producerede den første selvkørende mejetærsker tilbage i 1952. Og ingeniørerne med gult blod i årerne er allerede i færd med at udvikle den næste generation høstmaskiner. Den avancerede produktudviklingsproces og de engagerede medarbejdere med omfattende viden samt en fabrik i verdensklasse sikrer, at CX7 & CX8 Serie, sammen med alle de øvrige førende produkter, CR Twin Rotor™ mejetærskeren, BigBaler storballepressere og FR finsnitteren fortsætter med at sætte den højeste standard for høstmaskiner.

- 1986:** TX30 Serien blev udviklet til professionelle landbrug. Det fremragende udsyn blev kombineret med forbedrede automatiske høstfunktioner og intuitive monitoren for fremragende præstation.
- 1994:** TX60 udviklede op til 325 hk og kunne monteres med et utroligt stort skærebord på 9,14 meter med sideværtsopretning.
- 2001:** CX700 og CX800 Seriens elegante design blev introduceret. Branchens førende Harvest Suite™ kabine blev omgående en succes takket være dens fremragende udsyn og ergonomi. Denne serie var som den første kompatibel med PLM-software.
- 2007:** CX8000 Serien tilbød fingerspidsbetjening med introduktion af IntelliView™ II monitoren sammen med Tier 3 motorer.
- 2010:** Introduktionen af ECOBlue™ SCR-teknologi sikrede en imponerende reduktion af brændstofforbruget på hele 10%.
- 2013:** Opti-Speed™ halmrystere med auto-tilpasset variabel hastighed introduceres på CX7000 og CX8000 Elevation Serien. Specialtilpasset udskillelsespræstation for endnu højere høst kvalitet og produktivitet.
- 2015:** CX7 & CX8 Serierne fejrer 15 års fremragende, konventionel høstpræstation med introduktionen af den banebrydende Harvest Suite™ Ultra førerkabine.
- 2019:** Lancering af ECOBlue™ HI-eSCR 2 teknologi til overholdelse af Stage V.
- 2020:** Lanceringen af CX Serien med den helt nye, Agritechnica sølvmedalje vindende Ultra-Flow™ tærskencylinder, der øger kapaciteten, reducerer brændstofforbrug samt blokeringer og gør høsten mere støjsvag.

1994



2001



2007



2010

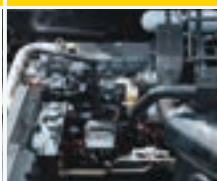

2013



2015



2019



Førende præstation helt fra starten.

New Holland ved, at høstprocessen begynder med afgrøden. Den måde afgrøden kommer ind i maskinen på, er afgørende for høstens kvalitet, og derfor er der specialudviklet og fremstillet et stort udvalg af skærebørde, som dækker de individuelle behov for enhver type afgrøde og landbrug. Skærebordene er tilgængelige i bredder fra 4,57 - 12,50 meter og kan bestilles med specifikationer, som passer præcist til de pågældende forhold og behov. Den nye serie af New Holland skærebordsvogne med firehjulsstyring, der fås til Varifeed™ skærebørde fra 7,62m – 12,50m, giver sikkerhed, stabilitet og den bedste manøvredegtighed ved hastigheder op til 40 km/t.

Skærebørde		CX7.80	CX7.90	CX8.70	CX8.80	CX8.90
Højkapacitetsskærebord skærehøjde	(m)	4,57 - 7,32	5,18 - 7,32	5,18 - 9,15	6,10 - 9,15	6,10 - 9,15
Varifeed™ skærebord skærehøjde	(m)	4,88 - 9,15	4,88 - 9,15	6,70 - 10,67	6,70 - 12,50	6,70 - 12,50
Varifeed™ skærebordsvogn	(m)	7,62 - 9,15	7,62 - 9,15	7,62 - 10,67	7,72 - 12,50	7,72 - 12,50
Superflex skærebord skærebredde	(m)	6,10 - 7,32	6,10 - 9,15	6,10 - 10,67	6,10 - 10,67	6,10 - 10,67
Risborde skærebredde	(m)	5,18 - 7,32	5,18 - 7,32	5,18 - 7,32	5,18 - 7,32	5,18 - 7,32



Varifeed™ skærebørde: kan tilpasses enhver afgrødetype

- Serien sikrer optimal høst kvalitet og et ensartet snit i marker med forskellige afgrøde højder
- Knivene kan justeres med hele 575 mm frem/tilbage i deres position, hvilket giver ideel indføring
- Snegl med diameter på 660 mm med dybe vindinger sikrer hurtig og jævn indføring
- Justerbare tilbagegående indføringspigge mellem hver sneglvinding fører afgrøden ned under sneglen for jævn, blød og konstant indføring



Skærebordsvogne

Den nye serie af New Holland skærebordsvogne med firehjulsstyring, der fås til Varifeed™ skærebørde fra 7,62 m – 12,5 m, giver sikkerhed, stabilitet og den bedste manøvredegtighed ved hastigheder op til 40 km/t. Selvjusterende styrebeslag og et sikkert og pålideligt system med lukkebolt giver minimal stilstandstid, når skærebordet afmonteres. En stor opbevaringsboks med lås og et reservehjul er ekstraudstyr på vogne op til 9,15 m og standard herover, hvilket gør pakken komplet.



Til høje hastigheder i marken: højkapacitetsskærebørde

- Højkapacitetsskærebord med stor vindediameter og enkel justering af vinden
- Kniv med høj hastighed og indføringspigge, der kan trækkes ind, giver høj hastighed i marken og sikrer jævn indføring
- Derudover kan der fåes en specifikt ris version af dette skærebord med 50% tykkere senglevindinger, der er belagt med Hardox for at reducere slid



Fleksibilitet for sikker høsteffektivitet

- Superflex skærebordet er standardvalget til bakket terræn
- Knivrammen kan fjedre hele 110 mm i ujævnt terræn for at sikre et tæt snit og ensartet stubhøjde
- Den fuldt flydende snegl med dybe vindinger giver hurtig og jævn indføring, selv i de tungeste afgrøder
- Præcis indføring og bearbejdning er givet med 1150 snit pr. minut og den hydrauliske justering frem/tilbage af vinden fra kabinen
- Der kan opretholdes et forudindstillet forhold mellem vindens hastighed og kørehastigheden, så en ensartet indføring sikres, selv om kørehastigheden ændres



Fuldt integrerede rapsknive

- De nye sideknive, der er ekstraudstyr, har fået nyt design med et lavt monteringspunkt. Det nye, lettere design gør det lettere at montere dem på Varifeed™-skærebordet, så betjeningen bliver endnu mere brugervenlig
- Hydraulikslangernes forbedrede placering er med til at reducere forhindringer for afgrøden under høsten
- Knivene styres med en kontakt på højre konsol og sikrer en mere effektiv rapshøst
- Når de ikke anvendes, kan de opbevares i beslag på skærebordet beregnet til dette



Automatisk kontrol af skærebordshøjden

Det avancerede, automatisk skærebordshøjde kontrolsystem er tilgængeligt i tre versioner:

- Kompensationstilstand bruger et forudindstillet jordkontakttryk, der fastholdes hydraulisk for at sikre effektiv høst af liggende eller lavtvoksende afgrøder som f.eks. ærter og bønner
- Automatisk stubhøjdekontrol bevarer en forudindstillet stubhøjde ved hjælp af følere på undersiden af skærebordet sammen med skærebordets hydrauliske styrecylindere
- Autofloat™ III-systemet benytter en kombination af følere, der sikrer, at skærebordet følger jordens konturer i ujævnt terræn endnu bedre og automatisk justerer positionen hydraulisk, så en ensartet stubhøjde sikres, og skærebordet ikke synker ned i jorden
- Der kan monteres ekstra styrehjul på 10,67 m og 12,5 m Varifeed skærebørde, så de bedre kan følge jordens konturer

Bliv klar til mere.

Som et supplement til New Hollands store udbud af mejetærskerskærebørde, gør vores strategiske partner MacDon udvalget komplet med deres førende FD2 sejlskærebørde. FD2 FlexDraper® er videreudviklingen af et skærebord, som følger jordens konturer, og som MacDon lancerede første gang for 20 år siden. MacDon har hele tiden lyttet til og samarbejdet med jer, landmænd, om udviklingen af skærebordet, når det skal arbejde under de krævende betingelser ude i marken. Hvad betyder dette for dig? Flere størrelser, øget holdbarhed, mere innovation inden for høstarbejde. Så hvis du endnu ikke er overbevist, så er der her endnu et par grunde til, at FD2 er det perfekte match til de nyeste New Holland mejetærskere:

Større - Indføring af stor mængde med akset først

FD2's helt nye ramme har et meget dybt dæk med 127 cm dybe sejle, og det fås nu fra 7,6 til 10,6 meters bredde. FD2 har op til 20%* mere kapacitet med jævn indføring med akset først i de højeste og groveste afgrøder, som det kan få fingre i. FeedMax™ indføringssystemet optimerer ydelsen endnu mere. Sammen med aktivt afgrødeflow, patenteret vindebevægelse og ny ShatterGuard vinde-positionering er FD2 klar til at gå i gang.

Hurtigere - Renere snit. Hurtigere snit. Snit mere.

MacDons ClearCut™ højhastigheds-snitte-system gør lige præcis det; rent snit ved op til 30% højere hastighed*. Du kommer i mål med MacDons forbedrede knivdrev med højere ydelse og en ny knivsektionsgeometri med 25% forøgelse af snittefladen. Et jævnt og tæt snit opnås med to unikke ClearCut knivskærme. Vælg mellem spidsede knivskærme eller PlugFree™ knivskærme, som ikke stopper til, selv under meget vanskelige betingelser.

Mere fleksibelt - Følger jordens konturer perfekt

MacDons legendariske skærebord med en funktion, der følger jordens konturer, fortsættes med FD2. MacDons Active Float-system er blevet op til 70%* mere fleksibelt, hvilket gør høsten mere effektiv end nogensinde før. Flex-Float Technology® optimeres med MacDons ContourMax™ konturhjul, der fås som ekstraudstyr. Disse hjul gør det muligt for skærebordet at følge markens konturer, så der opnås en ensartet stubhøjde fra 2,5 til 45,7 cm over jorden.

* Sammenlignet med tidligere MacDon model



Sejlskærebord		CX7.80	CX7.90	CX8.70	CX8.80	CX8.90
MacDon FD2 FlexDraper® skærebord	(m)	-	-	7,60 - 9,10	7,60 - 10,60	7,60 - 10,60
MacDon D2 Rigid Draper® skærebord	(m)	-	-	7,60 - 9,10	7,60 - 10,60	7,60 - 10,60



En løsning med høst i forskellige afgrøder

MacDon FD2 FlexDraper® er en høstmaskine til flere forskellige afgrøder. Du kan nemt ændre FD2 fra fleksibel til stiv ramme ved at vippe et greb, så du kan gå fra en afgrødetype til en anden. Korn, raps, bønner, så godt som alle afgrøder under alle forhold - endnu en grund til at FD2 er den ultimative opgradering af ydelsen på din mejetærsker.

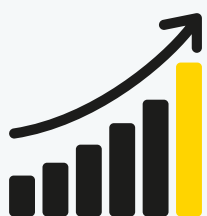

20%

HØJERE KAPACITET



30%

HØJERE HASTIGHED

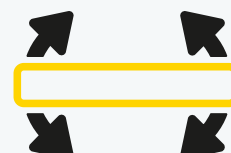

70%

MERE FLEKSIBILITET

Det perfekte match.

New Holland har udviklet en række nye majsborde, der er konstrueret, så de passer perfekt til betjeningsprofilen på CX7 og CX8. Efter omfattende tester i marken giver både de faste og foldbare versioner forbedret høstproduktivitet og driftssikkerhed.

Majsborde	CX7.80	CX7.90	CX8.70	CX8.80	CX8.90
Antal rækker, foldbare majsborde	6 - 8	6 - 8	6 - 8	6 - 8	6 - 8
Antal rækker, faste majsborde	5 - 8	6 - 12	6 - 12	6 - 12	6 - 12



Moderne majsborde til moderne landmænd

- Opgraderede majsborde tilfredsstiller kravene om at øge produktiviteten og høsteffektiviteten
- Kortere spidser følger bedre jordens konturer, så værdifulde afgrøder ikke køres ned
- Lamellerne leder eventuelle kerner tilbage til skærebordet, så spildet reduceres
- De udskiftelige slidflapper forlænger skærebordets levetid, og alle spidser klappes op med selvbærende gasdæmpere, hvilket letter rengøring og vedligeholdelse



Foldbart eller fast bord: valget er dit

- Faste skæreborde kan fås i versioner til 6, 8 og 12 rækker
- Foldbare versioner er perfekte til transportintensive opgaver, og varianterne til 6 og 8 rækker foldes op på under 3,5 m

Stængelstamper for dækbeskyttelse

- Der kan som ekstraudstyr fås et stængeltrykkes til faste eller foldbare majsborde
- Slid på dæk og bælter reduceres, når der høstes majs, da stubben foran hjulene jævnes ud



Klassens førende stængelknusning

- Der kan monteres integrerede stængelsnitte, der er perfekte til opgaver med minimum eller ingen jordbehandling
- Maksimal fleksibilitet sikres takket være individuel rækkeaktivering
- Bredt anerkendt som klassens bedste af New Hollands kunder



Pålidelig funktion

- Alle New Hollands majsborde er beregnet til at give optimal høstpræstation i alle afgrødeforhold
- Stængelknuserne har fire knive, der effektivt trækker stængler af enhver størrelse ned
- Dækpladerne kan styres elektronisk fra kabinen efter skiftende stængel- og kolbestørrelse
- Der kan som ekstraudstyr monteres skillere, der forbedrer afgrødeindføringen ved liggende majs





Forbedret indføring for mere effektiv høst.

Indføringsystemet på CX7 og CX8 er blevet betydeligt opgraderet for at forbedre dets funktion. Indføringen har nu fire kæder med medbringere, hvilket giver forbedret, ensartet afgrødeflow. Elevatoren har nøjagtig samme bredde som hovedtærscynderen, så der opnås et ensartet flow. Dermed forhindres ophobning, og gennemløbet bliver mere effektivt. For at sikre, at CX7 og CX8 modellernes glubende appetit tilfredsstilles, er indføringselevatorens hastighed blevet øget med 5%, så den nu er hele 575 omdr/min. Endvidere er de forstærkede drev, konstruktionen og forsiden af rammen yderligere blevet forstærket for at kunne bearbejde de meget store mængder høstet afgrøde fra de op til 12,5 m store Varifeed-skæreborde.

Jævnt flow

- En kraftig elevator med 4 kæder føder CX cylinderen ensartet
- En rulle monteret i den midterste del langs elevatoren udøver mere tryk på afgrøden for at forbedre indføringen under vanskelige betingelser med fugtige eller grønne strå, hvorved ydelsen opretholdes under selv de vanskeligste høstforhold

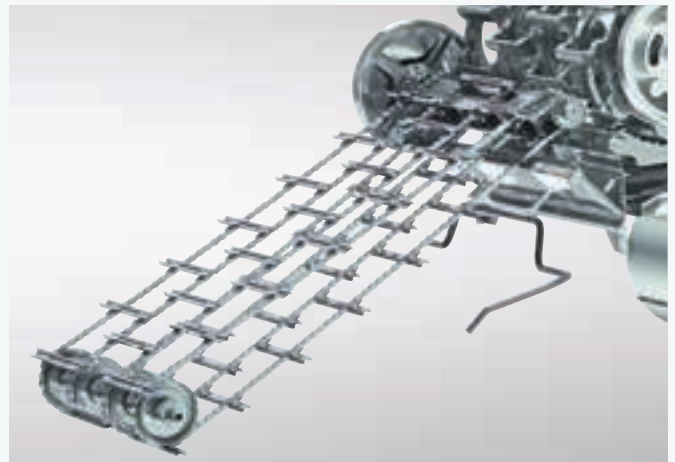

Non-stop stenbeskyttelse

- Stenbeskyttelsessystemet støder simpelthen stenene ind i en dertil beregnet stenfælde, inden de når tærscynderen
- Stenfælden kan tømmes ved hjælp af et greb, der er let at nå fra maskinens yderside
- Dette system beskytter mejetærskeren og sikrer ren afgrøde
- En føler på IntelliView™ IV-farve touchskærmen viser, når stenfælden er åben



Blokeringer fjernes på et øjeblik

- Blokeringer i skærehovedet fjernes straks med det hydrauliske reverseringssystem
- Hele skærebordet og elevatoren kan rokkes frem og tilbage, så blokeringer i maskinen let kan fjernes



Intelligent arbejde.

Produktiv høst er en aktivitet, som det kan tage mange sæsoner at lære. New Holland har udviklet teknologier, der hjælper føreren med at opnå effektiv og produktiv høst, når der arbejdes i marker med variabelt udbytte. Ny IntelliCruise™ II-teknologi med hurtigere respons benytter en række sensorer til automatisk optimering af ydelsen på CX.



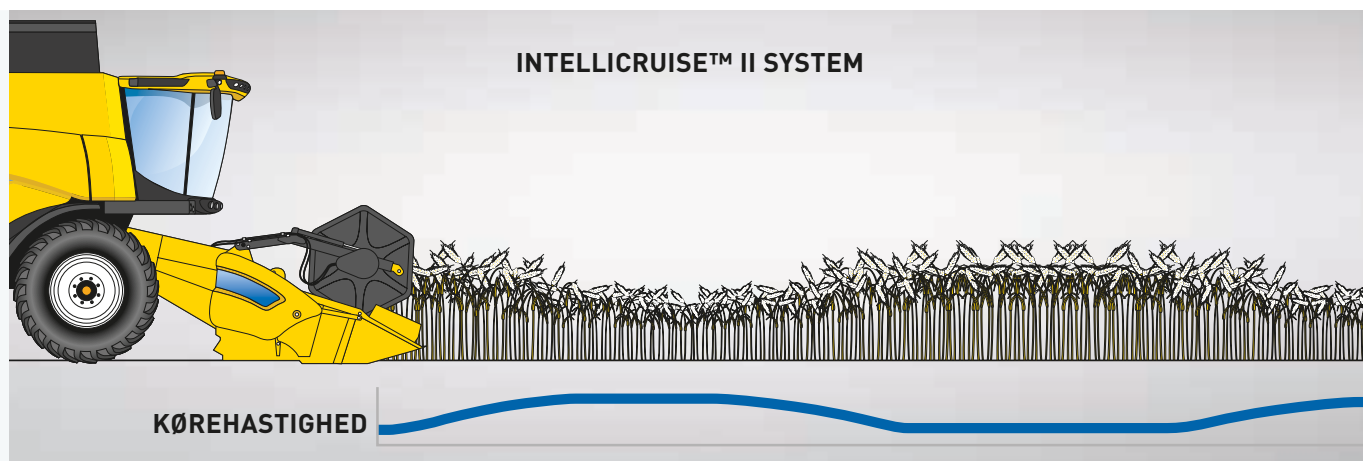

Skræddersyede fartpilottilstande

Føreren kan vælge mellem 3 forskellige kørestrategier til den nye IntelliCruise™ II funktion:

Maksimal kapacitet. Når der arbejdes med smalle høstvinduer, eller når maskinstationens arbejde skal optimeres, kan der vælges maksimal kapacitet. Det sikrer, at mejetærskerens kørehastighed er indstillet således, at den udnytter motorens potentiale fuldt ud, så den kører med maksimal belastning.

Fast gennemløb. Indstillingen Fast gennemløb er udviklet til at opretholde en ensartet høstpræstation. Denne tilstand varierer kørehastigheden, så en indstillet flowhastighed opretholdes.

Minimalt spild. Hver kerne tæller. Til bedrifter, der sætter pris på minimalt spild, er der udviklet en specifik indstilling til at styre kørehastigheden, så man sikrer, at spildet ikke overstiger en forudindstillet grænse.





Klassens førende tærskopræstation.

Tærskning har afgørende betydning for optimalt udbytte af afgrøden. Fire-cylinderteknologien sikrer skånsom, men effektiv tærskning. Den enorme tærskencylinder med diameter på 750 mm, tærsker selv den vanskeligste afgrøde med en uovertruffen kvalitet og hastighed. Omslutningsvinklen på 111° forbedrer udskillelsen og giver god plads til tærskebroen: 1,18 m² på modeller med seks halmrystere og 0,98 m² på modeller med fem halmrystere. Effektiv tærskning, blid håndtering af afgrøden. Din adgangsbillet til uovertruffen produktivitet, færdigvare og halmkvalitet!

Kitsæt til lav tærskencylinderhastighed

Til brugere, hvor det er af meget stor betydning, at der er færrest mulige kerneskader, kan føreren med dette kitsæt reducere tærskencylinderens hastighed, så andelen af beskadigede kerner reduceres endnu mere.

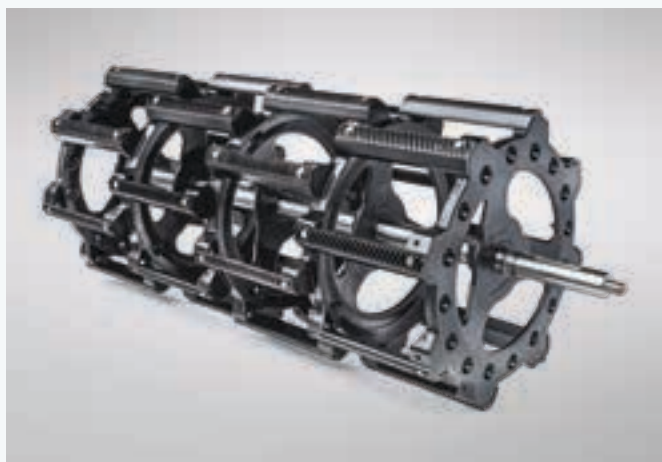

Lanceret og præmieret: Ultra-Flow™ tærskencylinder for mere effektiv tærskning

New Holland har udviklet en ny Agritechnica 2019 sølvmedaljevindende Ultra-Flow™ tærskencylinder, der som ekstraudstyr forbedrer den generelle tærskningseffekt. Ultra-Flow™ cylinderen har forskudte slagler, der egner sig til alle små kerner, og som kan konfigureres til arbejde med majs. Dette system giver en mere ensartet afgrødestrøm, mindre støj i kabinen, et reduceret brændstofforbrug samt færre blokeringer. Kapaciteten forbedres med op til 15% i forskellige afgrøder.

Tærskebro i sektioner: let at håndtere, hurtig at skifte

- Reducerer omstillingstiden fra 6 timer til 20 minutter, når der skiftes mellem afgrøder
- Der kan monteres forskellige tærskebrokompositioner, så det er muligt at tilpasse efter den enkelte afgrødetype
- Intet behov for at afmontere halmelevatoren

Tærskencylinder	Standard tærskencylinder	Standard tærskencylinder + dækplader	Ultra-Flow™ tærskencylinder	Ultra-Flow™ tærskencylinder + dækplader
				
Korn	✓	-	✓	-
Majs	-	✓	-	✓

Hovedcylinderen på 750 mm kan bevare optimal tærskkeevne ved lav hastighed for at reducere vibrationer og beskytte drivlinjen. Cylinderen med højere inertie er perfekt til høstarbejde under fugtige forhold eller i ujævne afgrøde. De integrerede slagler gnider forskudt mod tærskkebroen for optimal udskillelsesfunktion.

Halmvinden afslutter den tvungne separation og leder afgrøden videre til halmrysterne for at færdiggøre udskillelsesprocessen.

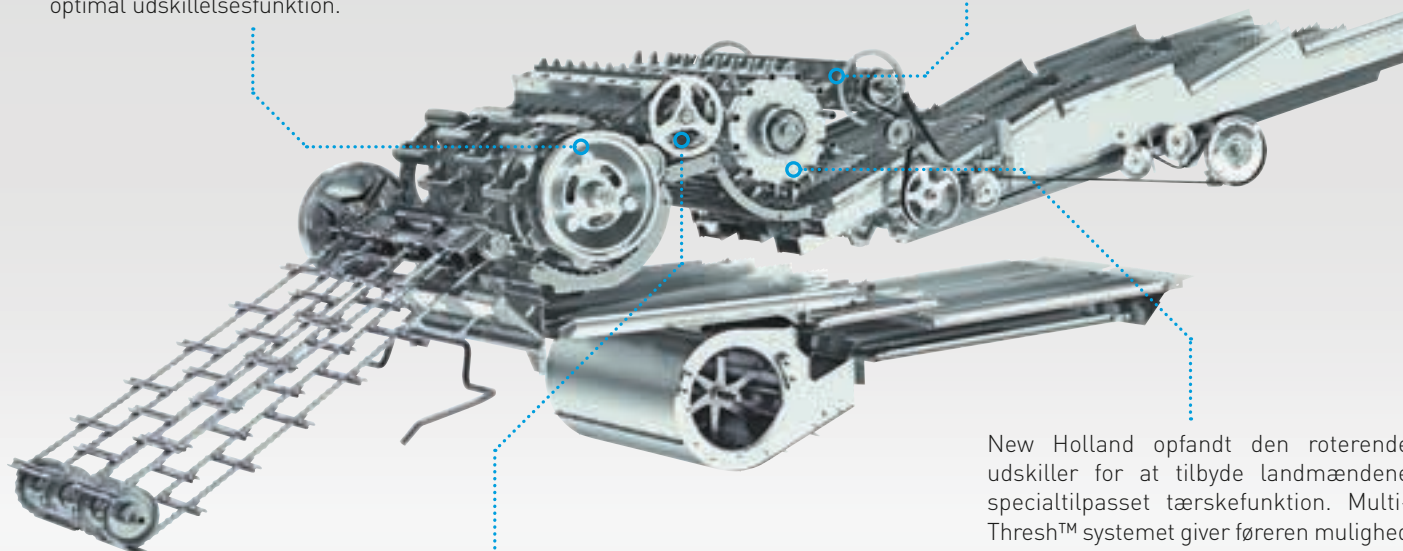

Vindens takkede tænder forhindrer ophobninger i afgrøden og forbedrer således afgrødeflowet under alle forhold, især ved høst af marginalafgrøder med højt fugtighedsindhold.

New Holland opfandt den roterende udskiller for at tilbyde landmændene specialtilpasset tærskkefunktion. Multi-Thresh™ systemet giver føreren mulighed for at justere afstanden mellem den roterende udskiller og tærskkebroen. Jo kortere afstand, jo mere aggressiv behandling for mere effektiv udskillelse. Afstanden kan øges afhængigt af afgrødens modenhed og mængden af halm. De integrerede vinger tvinger mere korn gennem tærskkebroen og centrifugalkraften sikrer, at hele den værdifulde afgrøde ender i tanken. Endvidere kan dette system nu styres fra kabinen.

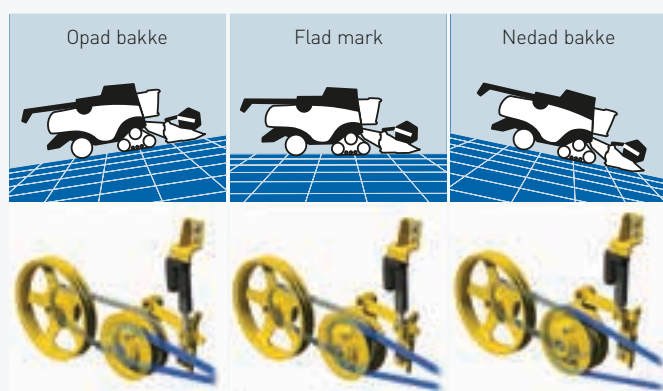

Opti-Speed™ halmrysterne med variabel hastighed: en unik New Holland funktion

- Standard på alle Opti-Speed™ halmrysterne med automatisk trinløs tilpasset hastighed, så der opnås en produktivitetsforbedring på op til 10%
- Vælg mellem hvede, majs, raps eller ris, og din CX7 og CX8 vil automatisk regulere halmrysterne hastighed efter den valgte afgrøde
- Når der køres op ad bakke, reducerer halmrysterne hastigheden, så alt kornet bliver inde i maskinen
- Når der køres ned ad bakke, øges hastigheden for at forhindre tilstopning og ineffektiv separation
- Systemet kommunikerer konstant med Opti-Fan™ og Opti-Clean™ systemerne for at finjustere halmrysterne hastighed fra mellem 170 og 240 omdr/min.

Fremragende rensfunktion.

Enhver landmand ved, at en ren færdigvare er en værdifuld færdigvare. Derfor leverer CX7 og CX8 klassens reneste produkt. Det eksklusive New Holland Opti-Speed™ system med variabel halmrysterhastighed bruger auto-tilpasset teknologi for at sikre præcis udskillelse af alle korntyper i alle afgrøder og under alle forhold. Konstant kommunikation mellem de prisvindende Opti-Clean™ og Opti-Fan™ systemer sikrer den optimale færdigvare. Fremragende renspræstation med CX7 og CX8.



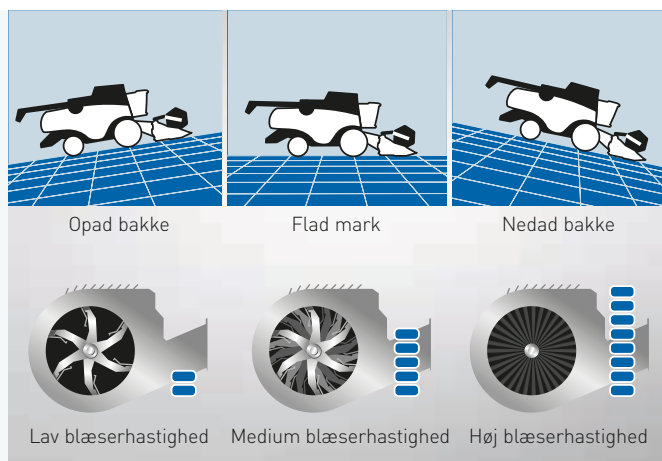

Opti-Fan™ teknologi, der bryder tyngdeloven

- Opti-Fan™ system kompenserer for tyngdekraftens virkning på afgrøderne
- Vælg den ønskede blæserhastighed på fladt underlag, hvorpå systemet automatisk justerer den, når der køres op eller ned ad bakker, så renseseffekten bevares
- Når der køres op bakke, reduceres blæserens hastighed for at forhindre spild fra soldene
- Når der køres ned ad bakke, øges blæserens hastighed for at forhindre, at der ophobes materiale på soldene

Fremragende rensfunktion

- Den fastgjorte standardsoldkasse, der kun kan fås på modeller med seks halmrystere, er perfekt til bedrifter, der fortrinsvis høster på flade arealer
- Den selvnivellerende soldkasse, der er ekstraudstyr, kan reguleres fra kabinens komfort
- Soldkassens vinkel optimeres automatisk med op til 17% for at udligne påvirkningen fra sidehældninger og forhindre ophobning af kornet ved vendinger på forageren

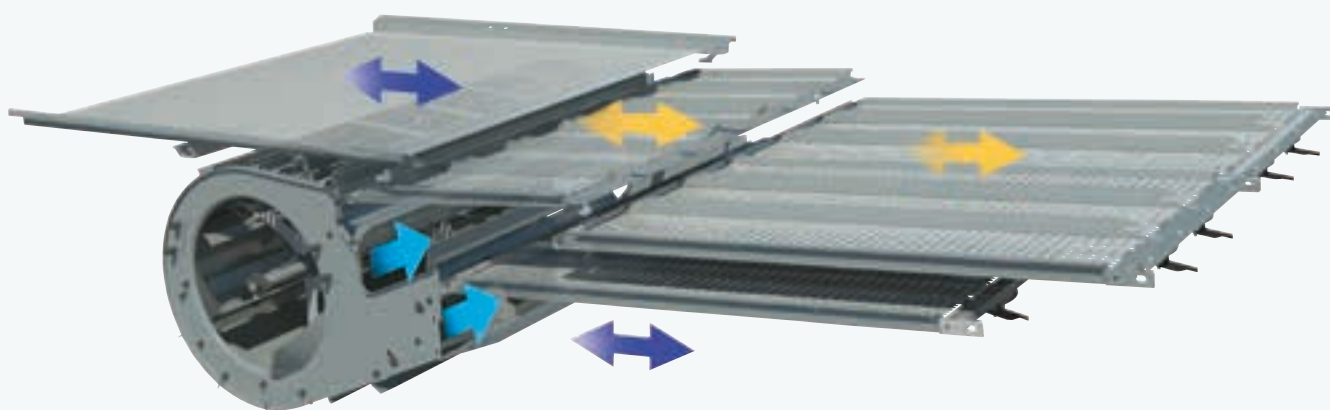

Reneste færdigvare for maksimal indtjening

- Opti-Clean™ systemet optimerer slaget og kastevinklerne i rensesystemet og forbedrer renskapaciteten med op til 20%
- Tilløbsplanet, forrensersoldet og de øverste solde arbejder uafhængigt af hinanden for at optimere kaskadeeffekten og øge kapaciteten, og den længere soldvandring og den stejle kastevinkel holder mere materiale i luften, så renseseffektiviteten øges
- Tilløbsplanets og det nederste solds modsatrettede bevægelser i forhold til forrensersoldet og det øverste sold reducerer maskinens samlede vibrationer og øger førerens komfort
- Soldet og forsoldet kan fjernstyres undervejs fra kabinen

Let afmontering af tilløbsplan

- For at bevare tilløbsplanets effektivitet i vanskelige afgrøder som f.eks. rapsfrø eller majs kræves der regelmæssig rengøring
- CX tilløbsplanet kan let afmonteres fra maskinens forside

Præcist luftflow

- CX7 og CX8 Serierne unikke lamelblæserdesign genererer maksimal luftmængde ved konstant tryk, og dette er langt mere effektiv end konkurrenternes alternativer
- Blæseren har to separate åbninger, der leder en kraftig luftstrøm til både forrensersoldet og hovedesoldende, så renseseffektiviteten sikres

Håndtering af store kornmængder.

Korntanken på 12.500 liter, der nu fremstilles i New Hollands signaturfarve for høstudstyr, kan på CX8.90 nu rumme 9% flere kerner end den tidligere model. Elektronisk sammenklappelige dæksler til korntanken er standard, og de aktiveres fra kabinens komfort. Yderligere fordele er reduceret kornspild, når der arbejdes på stejle skrånninger, og endvidere beskyttes kornet ved opbevaring natten over. Fyldesneglen fordeler kornet jævnt i tanken og gør luftlommer og ophobning af korn til fortid.

Korntank		CX7.80	CX7.90	CX8.70	CX8.80	CX8.90
Foldbar tanklåger kapacitet	(l)	9000	10000	9500/11500	11500	12500





Længere, stærkere og mere præcis

- Tømmetuden har fået helt nyt design, så afgrøden nu ledes fremad og udad, hvilket giver en bedre fordeling og en længere tømmeafstand. Det betyder, at der kan anvendes højere anhængere med større kapacitet
- Der kan som ekstraudstyr til alle CX7 og CX8 modeller fås en forlænger på 0,9 eller 1,3 m til tømmesneglen, hvilket yderligere øger tømmeleksibiliteten
- Tømmehastigheden er øget med 14%, hvilket betyder, at den største korntank på 12.500 liter kan tømmes på under 2 minutter takket være en tømme hastighed på 125 liter/sekundet
- Den drejelige tud, der styres med CommandGrip™-multifunktionsgrebet, giver føreren mulighed for præcist at styre afgrødestrømmen, så anhængerer fyldes jævnt



Forstærkning til krævende afgrøder

- Ved længere tids anvendelse i slidsomme afgrøder som f.eks. ris kan CX7 og CX8 leveres med forstærkede komponenter
- Kornelevatoren, fyldeknegen og tømmeknegen er fremstillet af kraftige materialer, så de kan modstå længere tids slidtage



Hold øje med kornet

- New Holland har anbragt et 910 x 550 mm skueindue i kabinen
- Du kan desuden holde øje med niveauet i korntanken, da det vises på IntelliView™ IV skærmen
- Der er mulighed for at tage prøver via en prøveudtagningslem, der er tilgængelig fra førerplatformen

Alsidige løsninger tilpasset dine behov.

Halm i høj kvalitet, som er perfekt til ballepresning, er resultatet af de mange justeringsmuligheder. Hvis halmen snittes, er korrekt håndtering af restmateriale vigtigt, især når der arbejdes med reduceret jordbehandling.

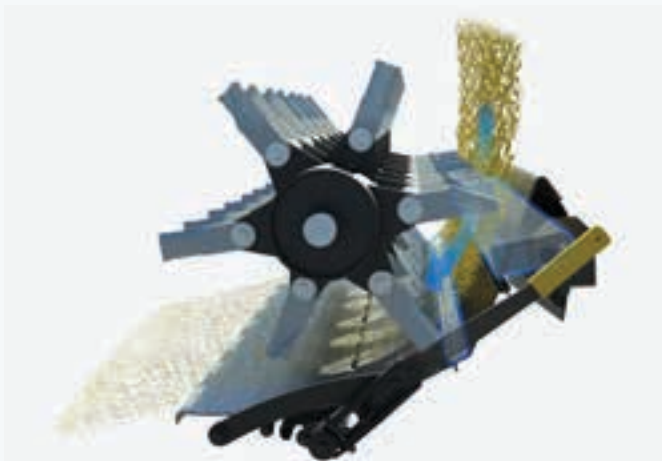

Intet undslipper: ensartet halmsnitning

- Dual-Chop™-halmsnitteren har en ekstra rive, der får al halmen med
- Gentagen snitning af disse stængler sikrer en meget ensartet snitning

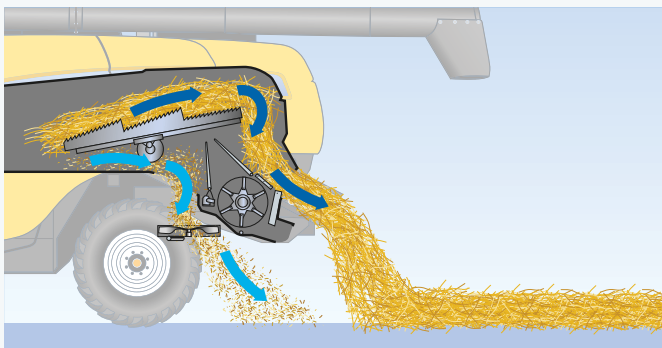

Perfekte baller

- Multi-Thresh™ systemet sikrer en skånsom håndtering af afgrøden, så halmens struktur bevares, og skader reduceres
- Avnesprederen med to spredeskiver spredt avnerne eller leder dem ned på jorden, under den halm der skal presses



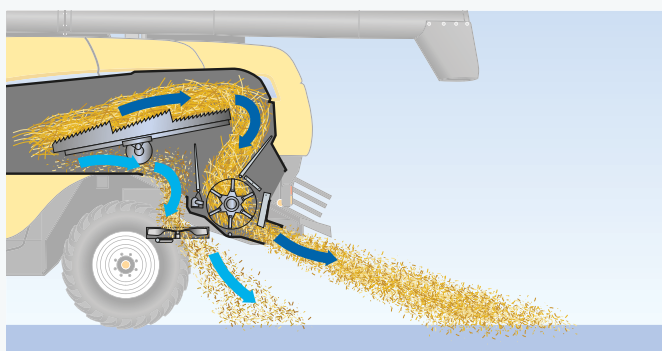

Bred spredning. Altid.

- Den nypatenterede avnespreder med to skiver kan sprede avnerne i hele skærebordets bredde. Avnesprederens hastighed kan styres fra kabinen afhængigt af afgrøde- eller vejrforholdene
- Med et tryk på en knap skiftes der mellem snitning og skårlægning

Stærk. Respekt. For dig. For dit landbrug. For fremtiden.

Clean Energy Leader®-strategien betyder, at hele CX Serien er forsynet med ECOBlue™ HI-eSCR 2-teknologi for at opfylde de strengeste Stage V-emissionsstandarder. Den gennemprøvede ECOBlue™-teknologi benytter AdBlue til at omdanne skadelige kvælstofoxider i udstødningsgassen til uskadeligt vand og kvælstof. Dette efterbehandlingssystem er adskilt fra motoren, hvilket betyder, at motoren kun indsuger ren, frisk luft. Hvad betyder det? Enheder med ren køreeffekt, der har øget ydelse og forbedret brændstofforbrug.

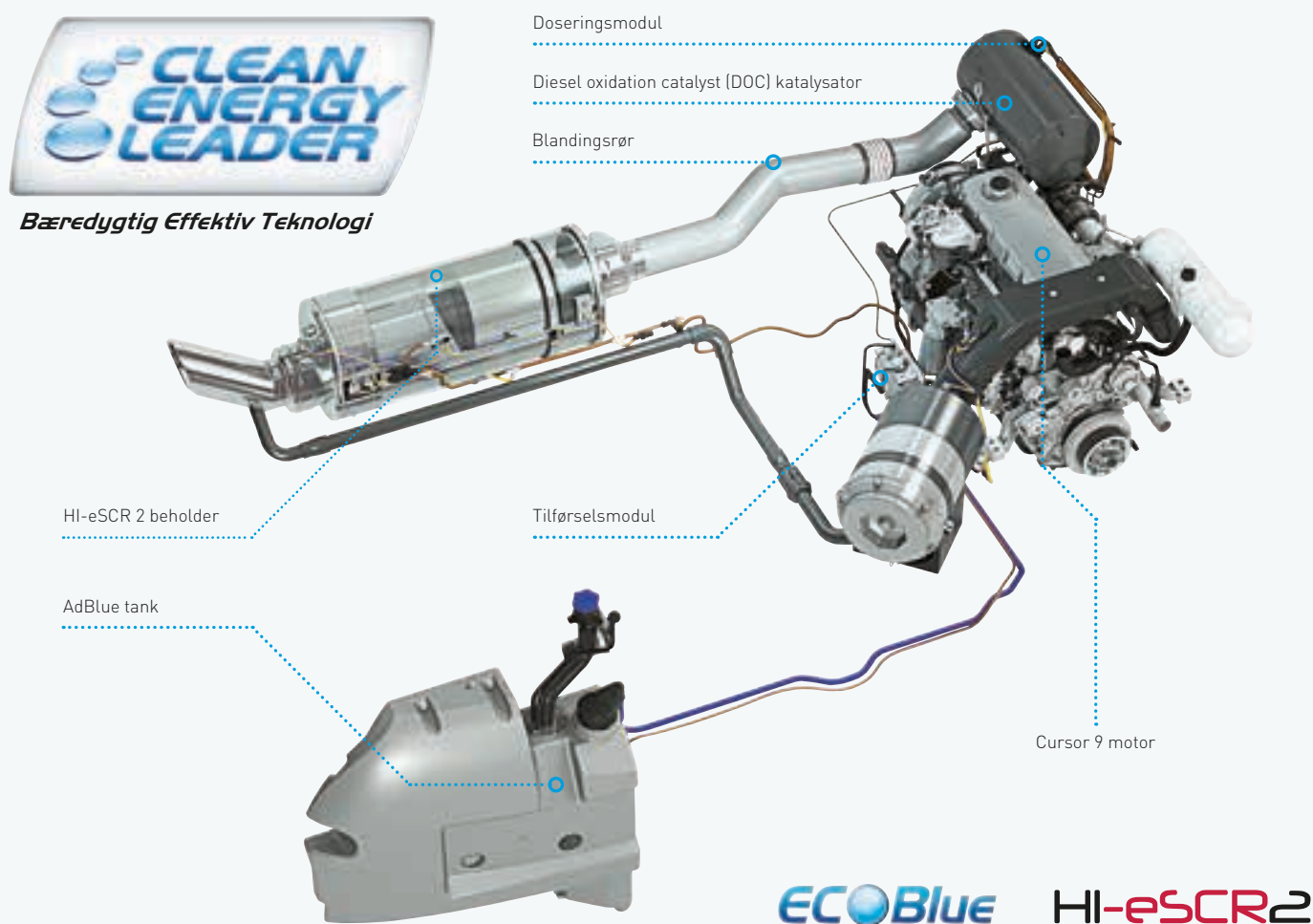

Modeller	CX7.80	CX7.90	CX8.70	CX8.80	CX8.90
Motor*	FPT Cursor 9*	FPT Cursor 9*	FPT Cursor 9*	FPT Cursor 9*	FPT Cursor 9*
Kapacitet (cm ³)	8700	8700	8700	8700	8700
Overholder miljøregulativer	Stage V	Stage V	Stage V	Stage V	Stage V
ECOBlue™-system (Selective Catalytic Reduction)	HI-eSCR 2	HI-eSCR 2	HI-eSCR 2	HI-eSCR 2	HI-eSCR 2
Brændstofsysteem	Common Rail	Common Rail	Common Rail	Common Rail	Common Rail
Nom. motoreffekt @ 2100 omdr./min. - ISO TR14396 - ECE R120 (kW/hk)	225/306	245/333	245/333	275/374	308/420
Max. motoreffekt @ 2000 omdr./min. - ISO TR14396 - ECE R120 (kW/hk)	250/340	275/374	275/374	305/415	338/460
Godkendt biodieselblanding**	B7**	B7**	B7**	B7**	B7**

* Udviklet af FPT Industrial

** Biodieselblandingen skal overholde den seneste brændstofspekifikation EN14214:2009 og betjening skal ske i henhold til angivelserne i instruktionsbogen

Flere penge direkte i lommen

- CXSerien er designet, så den reducerer dine driftsomkostninger
- Mejetærskere med ECOBlue™ HI-eSCR 2 teknologien bevarer det lave brændstofforbrug fra den foregående CX Tier 4B Serie
- Ved transport på vej kører motoren med kun 1400 omdr/min.
- ECOBlue™ HI-eSCR 2 teknologien er kompatibel med 7% biodieselblandinger, der overholder EN14214:2009-brændstofspekifikationerne
- Branchens førende serviceintervaller på 600 timer bidrager samlet til omkostningsbesparelser



Effektbesparende drivlinjer

- Lavt effektforbrug og ultimativ driftssikkerhed er resultatet af gennemprøvede, direkte drivlinjer og den hydrostatiske transmission med 4 hastigheder
- Positorque-variatorer på CX7 og CX8 Serien giver ukompliceret, effektiv teknologi, der betyder ekstra effekt ved høsten sammenlignet med konkurrenternes effektforbrugende CVT alternativer



Stort dækudvalg og en tophastighed på 40 km/t*

- Vælg de smalleste 710/70R42 dæk for at overholde de strenge transportbredder og for at kunne manøvrere i områder med begrænset plads
- Endnu større 900/60R38 dæk giver uovertruffen flydeevne og trækevne
- 40 km/t* ECO transporthastighed og differentialspærre kan fås til hele serien

* 40 km/t. er ikke tilladt i Danmark



Superskarpe vendinger

- CX7 og CX8 modellernes kompakte design og imponerende styrevinkel giver dem en venderadius på kun 4,6 m
- Styredækkene 710/60R30 reducerer jordtrykket og forbedrer trækevnen forbedrer traktionen
- Ekstra udstyret, firhjulstræk har nu to hastigheder, der kan klare de mest ekstreme forhold



SmartTrax™. Reduceret jordpakning. Fremragende komfort.

SmartTrax™ systemet er specialdesignet til at reducere jordtrykket med 57%. Dets trekantede design øger trækevnen og reducerer jordtrykket.

SmartTrax™ med Flex teknologi: følger konturerne perfekt

Startmodellerne med bæltter har samme design som det avancerede SmartTrax™ med Terraglide™ affjedringsteknologi. Flex teknologien har to par forbundne valser, der begge kan dreje og rotere sidelæns og lodret, så det er muligt at følge jordens konturer perfekt. Ideel ved arbejde i ujævnt terræn, hvor der sikres fantastisk trækevne. Denne teknologi muliggør en tophastighed ved transport på 30 km/t.

SmartTrax™ med Terraglide™ affjedring: din komfortpartner

- SmartTrax™ gummibælterne med Terraglide™ affjedring forsyner bæltter med New Hollands røste affjedringsteknologi
- Kan ikke fås på modellerne CX7.80 og CX8.70, men de kan fås som ekstraudstyr til alle andre modeller i bredderne 24", 28.5" og 34"
- Denne funktion muliggør en tophastighed ved transport på 40 km/t (ikke lovligt i Danmark)
- Den nye 24" Heavy Duty er perfekt til længerevarende transport ved høj hastighed

SmartTrax er forsynet med et automatisk, robust strammesystem, der sikrer, at bæltestet altid er strammet korrekt. Endvidere er strammesystemet fuldstændig adskilt fra drivhjulet, hvilket sikrer enkelhed og driftssikkerhed.

Ribberne på indersiden af bæltterne bevarer den fysiske kontakt med drivhjulet for at opnå optimal effektoverførsel.

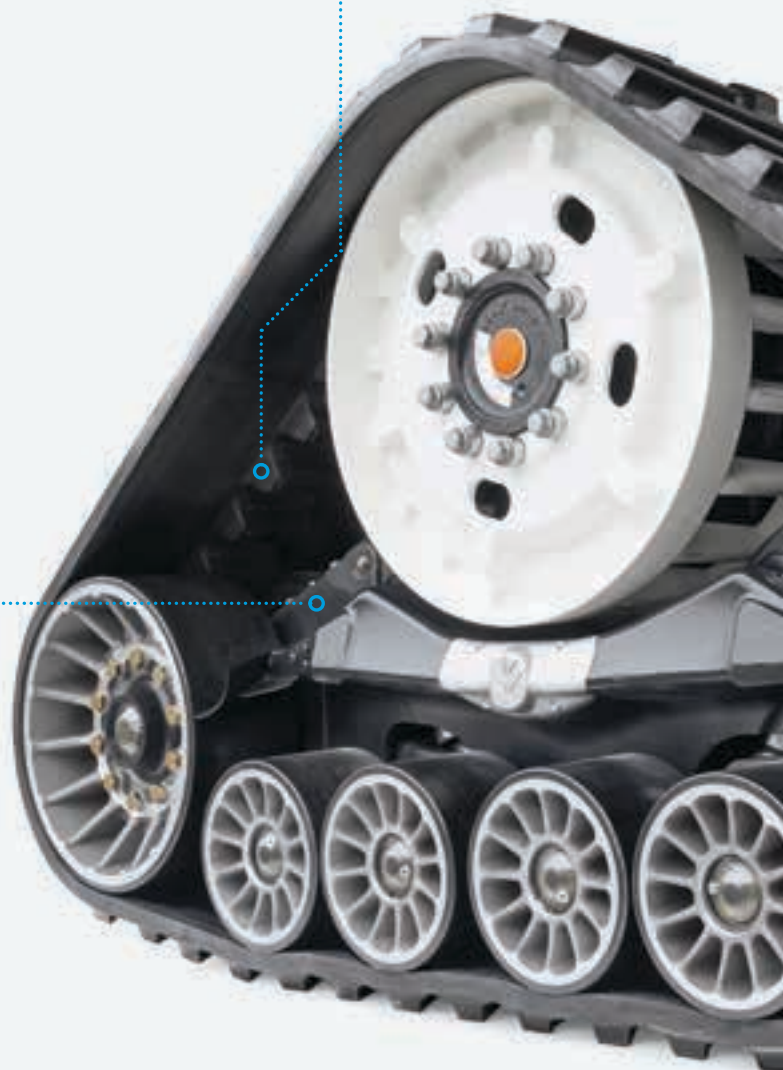

- To sæt hydraulisk affjedrede ruller arbejder sammen for at give en jævn kørsel og forbedret transportsikkerhed, fordi rullernes bevægelse følger vejens form
- En øget bæltelængde giver større køreflade, så sammenpresningen af jorden reduceres

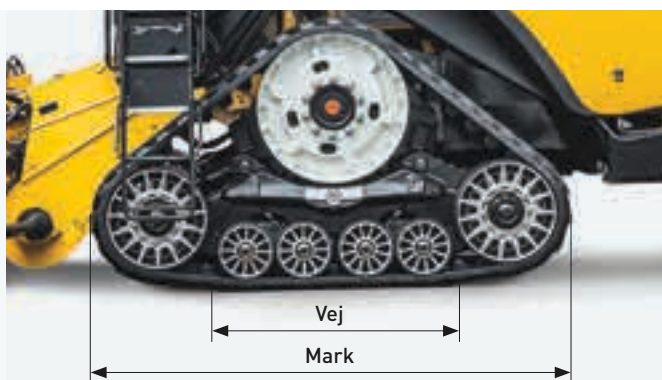

Bedste kontaktareal i branchen

Vores SmartTrax system reducerer effektivt friktionen og således bæltenslitagen på vej, da der kun anvendes fire små ruller ved kørsel mellem markerne. Men i marken anvendes de to større ruller også for at reducere jordkomprimeringen ved at forøge overflade-kontaktarealet til et brancheførende niveau.

Det trekantede SmartTrax™ design, sammen med gummiklodser på ydersiden af bæltet, sikrer præcis kontakt med jorden og enestående trækevne, når der arbejdes på stejle skrånninger eller under våde eller støvede forhold.

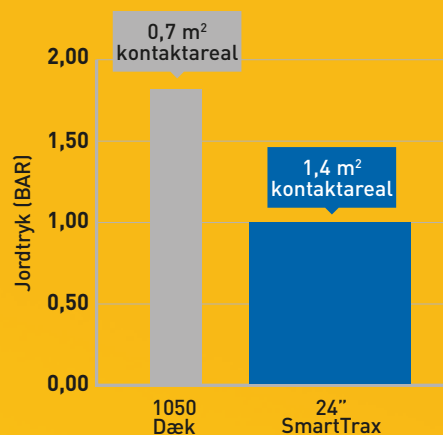

Transportbrede

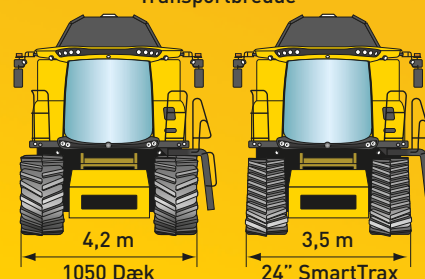

En sporvidde, som passer til dine behov

SmartTrax kan fås i to bredder, der passer til din bedrift: standardudgaven på 24" og til arbejde i krævende omgivelser kan der fås en udgave i 28.5". SmartTrax™ giver dig utallige fordele f.eks. i form af øget stabilitet, 100% øget kontaktareal sammenlignet med dæk og bevarer samtidig fremragende manøvrering indenfor en transportbredde på 3,5 m.

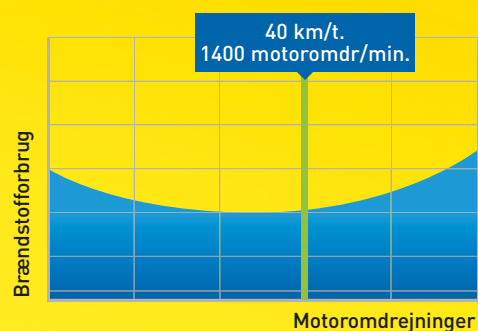

Spar tid. Spar brændstof.

Med en max. hastighed på 40 km/t*. ved blot 1400 motoromdr./min., er CX7 og CX8 Serieerne monteret med SmartTrax™ og Terraglide™ affjedring, det perfekte valg til brugere, som ønsker at forøge produktiviteten med mere tid i marken og mindre tid på landvejen, og samtidig reducere brændstofomkostningerne. Brændstoføkonomien forbedres yderligere med den utroligt lave rullemodstand, der giver store besparelser sammenlignet med konkurrenternes løsninger.

* 40 km/t. er ikke tilladt i Danmark.

En helt ny standard for høstkomfort.

I CX7 og CX8 Seriens mejetærskere har du et hjem på lange høstdage, når du er væk hjemmefra. Harvest Suite™ Ultra førerkabinen er komplet nydesignet fra gulv til loft og er resultatet af omfattende feedback fra kunderne. Kabinens størrelse er øget til 3,7 m³ og har et glasareal på hele 6,3 m², hvilket er 7% mere end de tidligere modeller. Al den plads kan nydes i den næsten lydløse 73 dBA kabine. Det nye interiør, der er inspireret af bilens verden, har en meget moderne mørkegrå farveskala, der nu også omfatter sæde, loftsbeklædning og armlæn.

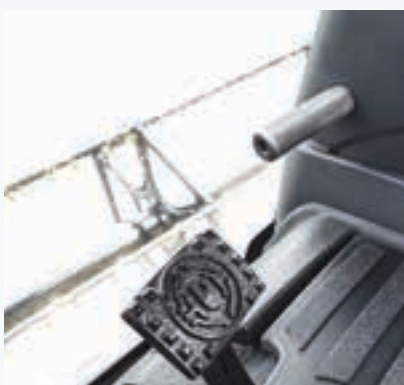
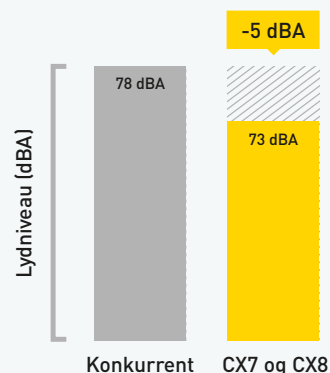

360° panoramaudsyn

- Harvest Suite™ Ultra kabinens brede, buede rude giver et perfekt udsyn
- Gulvet skråner ned mod forruden, så du har et godt udsyn over kanten af skærebordet
- Elektriske spejle, der er standard, giver et bredt udsyn til siderne og bagud
- Der kan arbejdes med op til tre kameraer som ekstraudstyr eller med seks, når der er monteret to skærme, via IntelliView™ IV-skærmen, hvoraf det ene er forberedt som bakkamera
- Forbedringer af kvaliteten på malerarbejdet, er opnået ved at male tærskelkomponenterne separat, før selve montagen. Denne nye gule farve giver en bedre synlighed af disse dele fra kabinen på mejetærskeren



Fjernbetjente spejle

Når du kører på smalle veje, kan du klappe sidespejlet ind elektronisk, komfortabelt inde fra kabinen. Det er nogle gange de små ting, der gør en stor forskel.





God plads til alting

- Et stort rum bag førersædet er perfekt til opbevaring af vigtig dokumentation
- Det ergonomiske armlæn har en stor flaskeholder, som øger førerens komfort

Hold dig frisk, selv på de varmeste arbejdsdage

- Den store, bærbare køleboks under instruktørsædet kan let fjernes ved opfyldning
- Klimaanlæg er standard, men du kan også vælge automatisk klimastyring som ekstraudstyr, der automatisk tilpasser blæserens hastighed, så du får en præcis temperaturstyring



Ubesværet maksimal præstation.

Intelligent og intuitiv automatik sparer tid og øger høstpræstationen. Multifunktionshåndtaget giver dig en hel dags høstarbejde med minimal træthed. Alle maskinens og skærebordets vigtige parametre kan styres, herunder skærebordets højde, vindens position og aktiveringen af tømningen. Højre betjeningskonsol indeholder sjældnere benyttede funktioner, der er arrangeret ergonomisk og logisk. Maskinens funktioner kan analyseres med et hurtigt blik takket være IntelliView™ IV farveskærmen.

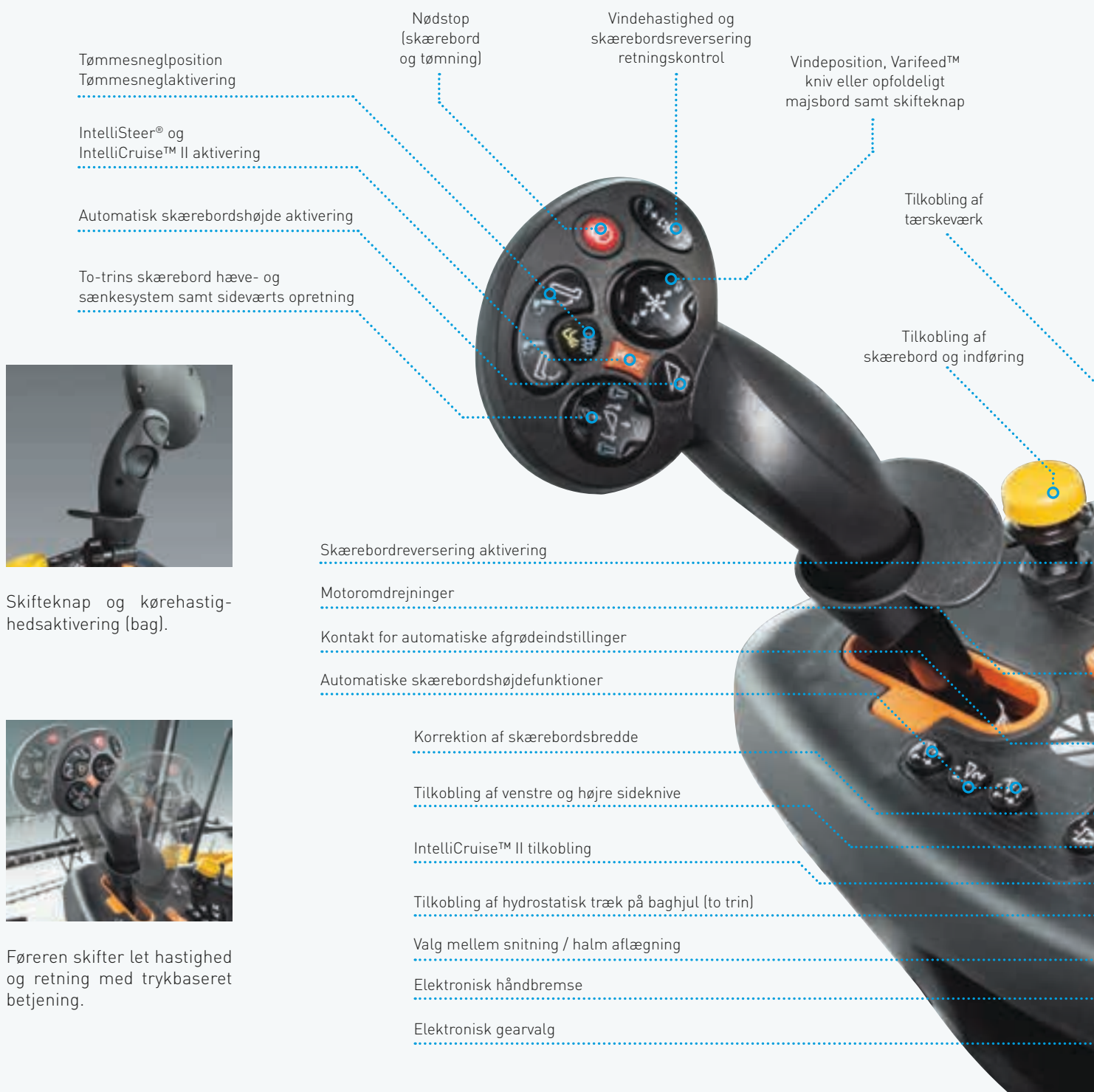

Høst i bredformat

Den ekstra brede 26,4 cm IntelliView™ IV farveskærm er fastgjort på ruller, så den kan bevæges langs en ideel synsbue og placeres præcist der, hvor du ønsker det. Denne intuitive farveberøringsskærm viser og overvåger alle mejetærskerens funktioner og parametre, der let kan justeres med berøringsskærmen. Der kan monteres en ekstra skærm, hvis det ønskes, hvilket er perfekt til automatisk styring med IntelliSteer® og opfølgning med kortlægning.

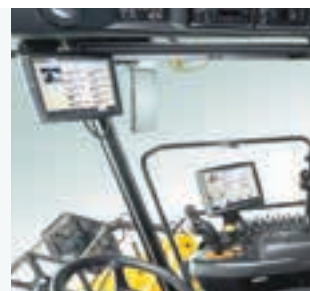

26,4 cm bred
IntelliView™
berøringsskærm

Justering af variabel
skærebords-/
indføringshastighed

Vej/mark
funktion

Cylinder
hastighedskontrol

Synkronisering
af vindehastighed



Der findes 2 USB-stik.

Tærskbroposition

Aktivering af IntelliSteer® styring

Tærskbroposition på den roterende udskiller

Åbning/lukning af korntankdæksel

Blæserhastighed

Græsfrøtømning

Åbning af forrennersold

Åbning af øverste sold

Åbning af nederste sold

Fjernregulering
af avnesprederens
hastighed



Tag bare plads.

New Holland giver dig klassens bedste udvalg af sæder med tre forskellige modeller, så du har et stort udvalg. Alle sæder nyder fordel af de forbedrede hynder. Disse mere faste og holdbare sædehynder giver en fantastisk komfort uanset terrænet. Et passagersæde i fuld størrelse er standard, og det kan foldes ned, så det kan omdannes til arbejdsplads, når det ikke er i brug. For at matche maskinens nye design har sæderne fået en ny sort farve, der passer til instruktørsædet, med New Hollands logo i gult broderi.



Luftaffjedret sæde helt i læder

- Luksuslædersædet har alle de ovennævnte funktioner plus udvidet lodret justering samt automatisk vægtjustering. Det absorberer de værste stød, så føreren får den optimale komfort og et godt design. Komforten er blevet optimeret med det nye varme- og ventilationssystem i to trin, der øger ventilationen med mere end 40%



Luftaffjedret sæde

- Det brede stofsæde, der er standard, har enestående funktioner som f.eks. en justerbar hovedstøtte og sikrer, at alle førere har det komfortabelt selv på de længste høstdage

Luftaffjedret luksussæde

- Cut and sew-stofsædet, der er ekstraudstyr, er forsynet med aktiv ventilation med to trin. Det kan justeres frem og tilbage, så komforten bliver endnu bedre

Den mest kraftfulde belysningspakke til mejetærsker.

Belysningspakken til CX7 og CX8 har hævet belysningsstandarden og kan nu levere op til i alt 48000 lumens. Lysets spredning er designet, så der opnås maksimalt udsyn over hele skærebordet og marken foran. Takket være indstigningslyset kan du også stige ned fra din mejetærsker fuldstændig sikkert. Lyset forbliver tændt i 30 sekunder, efter at du har slukket for mejetærskeren.



- Belysningspakken på CX7 og CX8 giver op til 27 LED arbejdslygter
- Et kraftigt, helt nyt rækkefinderlys er anbragt midt på kabinens tag, og med det kan føreren præcist finde hver enkelt række, når der høstes sent om natten
- Baglygter giver føreren mulighed for at overvåge restmaterialet, og to lygter på sidepanelet belyser bagakslen, hvilket er en hjælp ved manøvreringen og er med til at forhindre, at stående afgrøde køres ned
- Du kan vælge mellem halogen- og LED arbejdslygter, og der kan fås en ekstra LED belysningspakke til større afstande
- De nye langtrækkende LED lygter giver en meget bred og langtrækkende lysstråle, der sikrer et fremragende udsyn ved arbejde om natten

New Holland styresystemer tilpasset dine behov.



Hos New Holland kan der fås en komplet serie af styreløsninger inklusive manuel, assisteret styring samt fuldt integreret styring. Du kan endog specificere din CX7 og CX8 med det automatisk styresystem IntelliSteer® fuldt integreret direkte fra fabrikken, så du kan begynde at spare penge fra første kørsel. Fuldt kompatibel med de nøjagtige RTK-korrektions signaler kan IntelliSteer sikre nøjagtighed helt ned til 1-2 cm mellem banerne, fra år-til-år.

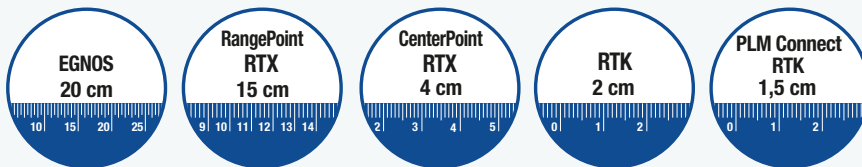

Konstante præcisionsniveauer

New Holland tilbyder fem præcisionsniveauer, så du har mulighed for at vælge det IntelliSteer® system, som passer til dine behov og din økonomi. Ved brug af RTK-korrektion sammen med IntelliSteer vil du opnå konstant præcision fra år til år.





IntelliTurn™ intelligent forager-drejesystem og IntelliField™ system med deling af data

IntelliTurn™, det intelligente forager-drejesystem, giver fuldautomatisk forager-vending på mejetærskere udstyret med IntelliSteer® autostyring. Systemet finder automatisk den mest effektive vending på forageren for at minimere 'uproduktiv tid'. Op til to mejetærskere kan høste i konvoj og samtidig anvende IntelliTurn-funktionen. Land-tilstanden sikrer, at tømmeleglen altid er placeret over høstet afgrøde og tilgængelig for tømning, uanset hvordan marken høstes. Den nye IntelliField™ teknologi gør det muligt at dele skel-, kort- og styrelinjedata mellem mejetærskere, der kører i samme mark, for at gøre flådens høst mest mulig effektiv, og samtidig aktiveres automatisk justering af skærebredden.



Styring i majs

- Majsskærebørde kan specificeres med rækkestyring, så din mejetærsker holdes perfekt i sporet
- En ny, enkelt løsning, der benytter en enhed med spaltet udformning med to uafhængige følerarme, som sikrer præcis tilbagemelding om afgrødens placering, så lodret indføring af afgrøde er mulig. Følerarmene er hvide, så de er lette at se, hvor der er dårligt udsyn
- Systemet anvendes sammen med IntelliView™ displayet og det integrerede IntelliSteer™ autostyresystem, der kan skelne mellem snittede og ikke-snittede rækker, hvilket letter høsten om natten, og der findes avancerede høstfunktioner såsom overspringning af rækker



IntelliView IV: synlig intelligens

- Den ekstra brede 26,4 cm store IntelliView™ IV farveberøringsskærm kan bruges til at styre det automatiske styresystem IntelliSteer®, der er ekstraudstyr
- IntelliView™ skærmene muliggør fingerspidsprogrammering af en lang række styrespor, fra kørsel ligeud A-B til de mest komplekse, tilpassede kurver
- Indstillingerne kan tilpasses efter personlige præferencer, og de agronomiske data på displayet kan automatisk overføres til MyPLM®Connect portalen med MyPLM®Connect filoverførsel

Telematik, integreret registrering af udbytte, fugt og næringsstoffer.

Med MyPLM®Connect kan du forbinde dig til din CX fra dit kontor ved hjælp af det mobile netværk. Du kan være i konstant kontakt med dine maskiner, og du kan endvidere sende og modtage information i realtid, hvilket sparer tid og øger produktiviteten. MyPLM®Connect Professional-pakken giver fuld maskinovervågning og styring. Kort sagt hjælper MyPLM®Connect dig med at reducere dine brændstofudgifter og forbedre administrationen af din maskinpark og sikkerheden i en enkel pakke.

MyNew Holland™ digitalt landbrug

Med MyNew Holland™ portalen og app'en kan du registrere og administrere dit udstyr, få adgang til specifikke dokumenter, undervisning og tjenester samt support, inklusive Uptime Support, på et og samme sted. Med MyNew Holland får du adgang til MyPLM®Connect telematik-portalen med visning af maskinerne i realtid, analyse af agronomiske data gennem fildeling, sammen med andre tjenester, der øger produktiviteten.

Registrering og deling af data i realtid

Under Farm-fanen på MyPLM®Connect-portalen kan du analysere alle markdata. Din mejetærsker gemmer denne information i realtid under høsten, og informationen kan overføres med et USB-stik som standard. Brugere af MyPLM®Connect Professional-pakken vil være i stand til at overføre disse data trådløst med filoverførsel, så markarbejdet analyseres løbende.

MYNEWHOLLAND

Kundedata

Forhandlerdata

Tredjepart
(adgang tildelt af kunden)

Agronom

MYPLMCONNECT



Bedriftsleder

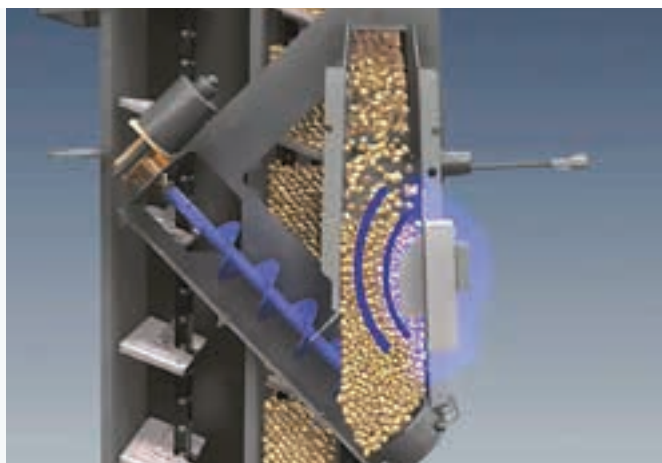

Fugtighedsføling i realtid

- New Hollands fugtføler måler kornets fugtindhold i realtid
- Der tages prøver for hver 30 sekunder, og dataene sendes til IntelliView™ IV skærmen
- Føreren holdes hele tiden opdateret og kan tilpasse maskinens parametre derefter



Udbyttmåling

- Den eksklusive patenterede, meget præcise udbytteføler, der er udviklet af New Holland, udligner kornets gnidningseffekt og anses generelt for at være klassens bedste
- Føleren genererer en meget præcis udbyttmåling uanset kernes sort eller fugtindhold
- Endvidere udføres der kun en kalibrering for hver sæson

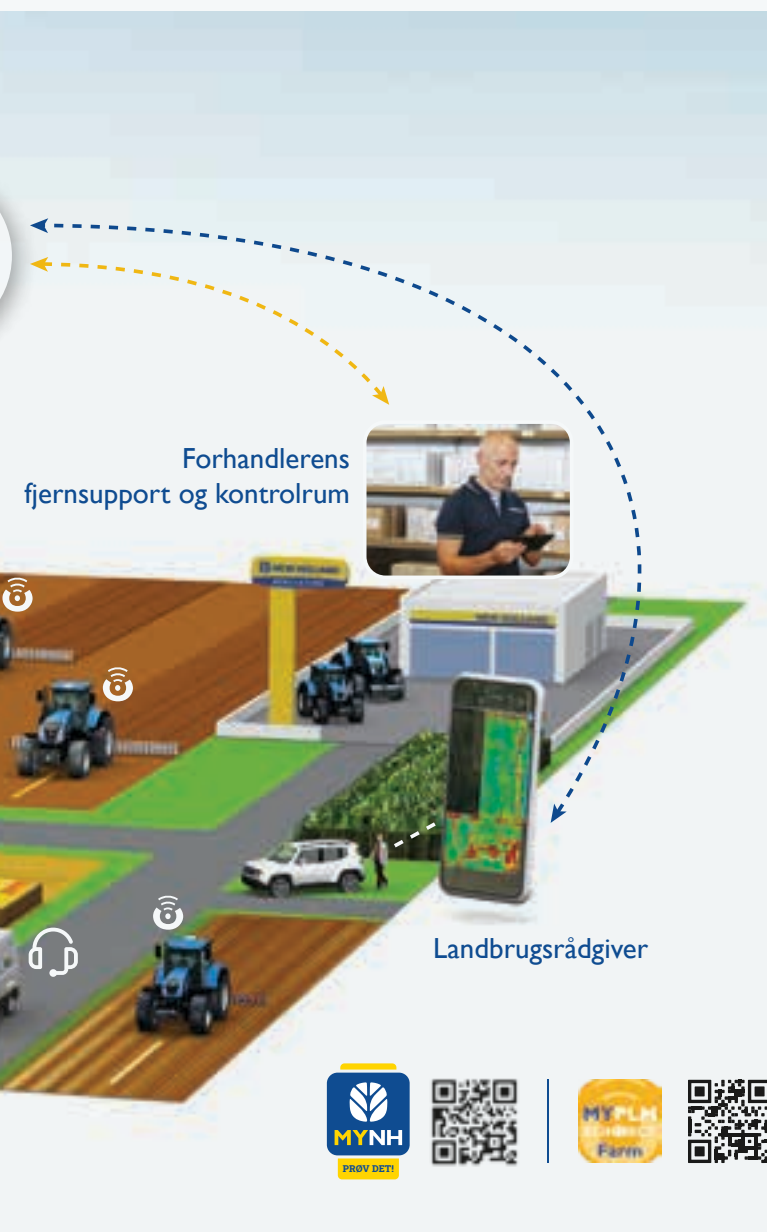

NutriSense™ NIR registrering i realtid

NutriSense™ NIR sensor-teknologien til analyse af næringsstoffer, der fås som ekstraudstyr, er fuldt integreret i IntelliView™ skærmen og viser og registrerer en række parametre om fugtindhold og næringsstoffer i afgrøden i realtid med en fremragende 2% præcision. Overvågede parametre omfatter fugt, protein, fedt, stivelse, Naturligt nedbrydelige fibre (NDF) samt syre nedbrydelige fibre (ADF). Disse data kan registreres med CX mejetærskerens DGPS signal, og der kan dannes kort over indhold af næringsstoffer, som kan uploades automatisk til MyPLM®Connect portalen for yderligere præcisering af mængden af tilførte materialer, som øger det fremtidige udbytte.



360°: CX7 og CX8.

CX7 og CX8 Serien er blevet udviklet til at bruge mere tid på arbejdet og mindre tid på gårdspladsen. Vi ved jo alle, hvor dyrebar tiden i marken er i den korte høstperiode. Alle servicepunkter er lette at komme til, og serviceintervallerne er utroligt lange. For at sikre optimal smøring af alle arbejdspositioner kan føreren vælge variatorsmørefunktionen med et tryk på en knap.



Hele mejetærskerens indre kan rengøres ved hjælp af rensesfunktionen. Soldene, tærsebroerne og cylindere renses helt. Perfekt, når der skiftes mellem afgrøder, eller hvis der høstes frø.



En bærbar LED servicelygte, der kan fås som ekstraudstyr, giver 360° belysning til service.



Den integrerede vandtank er placeret, så det er let at vaske hænder inden indstigning i kabinen.

Brændstoftank og 170 liter AdBlue tank er bekvemt placeret tæt ved hinanden for hurtig påfyldning på samme tid.

Motor- og hydraulikolie kan kontrolleres med et blik, uden at det er nødvendigt at åbne paneler.

Roterende støvfiltre med brede åbninger og ekstra luftkompressor forenkler rengøringen af kølepakken.



Luftfilteret er let tilgængeligt fra motorplatformen.

Let adgang fra jorden til alle oliefiltre og aftapningspunkter samt centraliserede smøresteder.

Selvstøttende skærme, der kan åbnes helt.



Forhandlermonteret ekstraudstyr

Din forhandler kan levere og montere et omfattende udvalg af godkendt ekstraudstyr.

New Holland Uptime Solutions.



Vores meget dygtige teknikere analyserer specifikke udløsningsfaktorer, fejlkoder og driftsparametre og implementerer eventuelle korrektioner efter behov

Ved hjælp af data fra MyPLM®Connect overvåges specifikke parametre 24/7. Hvis der registreres et problem, sender systemet proaktivt en advarsel til forhandlerne med den nødvendige korrektion. Hvis en New Holland-forhandler registrerer en potentiel fejl, kan han kontrollere tilgængeligheden for reservedele og forberede udførelse af service i marken, når det passer kunden.



Assistance i praksis

Hvis det utænkelige skulle ske, når du er midt i en travl høst, og din mejetærsker standser, har du brug for hurtigt at komme videre. Her hjælper New Holland dig videre. Hvis du har et nedbrud, er vores garanti til dig, at vi inden for 24 timer aktiverer vores serviceteam og finder en løsning til dig. Hvis dette ikke er muligt, vil du få en erstatningsmejetærsker, uden at det koster dig noget. Det er det, vi forpligter os til.



Optimeret tilgængelighed af reservedele. Når og hvor du skal bruge dem.

Et avanceret værktøj, der forudser behovet for reservedele, afpasser forbruget af reservedele efter eksterne faktorer som vej, afgrødeudbytte og jordbundsforhold, så tilgængeligheden af reservedelene tilpasses specifikke geografiske områder. Dette værktøj vil hjælpe din lokale forhandler med at have de rigtige dele på lager, så de altid er til rådighed, når du skal bruge dem. Dette nye system udvider endvidere det vindue, hvori din forhandler kan afgive hasteordrer, så du får dem endnu hurtigere. Takket være track and trace-teknologien kan du præcist i realtid spore, hvor dine dele befinder sig.



Drag fordel af udvidet reklamationsret og vedligeholdelseskontrakter fra mennesker, der kender din maskine bedst. New Holland.

Den udvidede reklamationsret er standard på mejetærskerserierne CH7.70, CR, CX7 og CX8. Reklamationsretten på 3 år eller 1200 motortimer dækker bl.a. motor, drivlinje og efterbehandlingssystemer.



Uptime Warranty – fordi din tryghed er vigtig

Uptime Warranty programmerne tilbyder ejere af New Holland landbrugsmaskiner udvidet reklamationsdækning udover fabrikens basis reklamationsret. Vigtige fordele: Maksimal kontrol over løbende driftsomkostninger, reparationer udført af autoriserede New Holland forhandlere, brug af originale New Holland reservedele, højere gensalgsværdi af din maskine samt dækningsoverdragelse er nogle af de væsentligste fordele. Spørg din forhandler om, hvordan du får en Uptime Warranty-kontrakt for dine maskiner.



MyNew Holland™ forbedrer dit daglige arbejde

MyNew Holland™ forbedrer dit daglige arbejde: få adgang til eksklusiv information ved at tilføje dine maskiner, find online-løsninger til dine PLM® produkter, download betjeningsvejledninger. Når du ønsker det, uanset hvor du er - og gratis.

New Holland Style

Besøg www.newhollandstyle.com. Et stort udvalg af varer fra slidstærkt arbejdstøj til legetøj, skalamodeller og meget mere.

Modeller		CX7.80	CX7.90	CX8.70	CX8.80	CX8.90
Skærebord						
Skærebredde: High-Capacity skærebord	(m)	4,57 - 7,32	5,18 - 7,32	5,18 - 9,15	6,10 - 9,15	6,10 - 9,15
Varifeed™ skærebord	(m)	4,88 - 9,15	4,88 - 9,15	6,70 - 10,67	6,70 - 12,50	6,70 - 12,50
Superflex skærebord	(m)	6,10 - 7,32	6,10 - 9,15	6,10 - 10,67	6,10 - 10,67	6,10 - 10,67
MacDon FD2 FlexDraper® skærebord	(m)	-	-	7,60 - 9,10	7,60 - 10,60	7,60 - 10,60
MacDon D2 Rigid Draper® skærebord	(m)	-	-	7,60 - 9,10	7,60 - 10,60	7,60 - 10,60
Knivhastighed Standard	(snit/min.)	1150	1150	1150	1150	1150
Varifeed skærebord	(snit/min.)	1300	1300	1300	1300	1300
Ekstrakniv og boltede knivsektioner		●	●	●	●	●
Indføringsnegl med tilbagegående fingre i fuld bredde		●	●	●	●	●
Vindediameter	(m)	1,07	1,07	1,07	1,07	1,07
Elektro-hydraulisk justering af vindeposition		●	●	●	●	●
Automatisk synkronisering af vinde- og kørehastighed		●	●	●	●	●
Hydraulisk hurtigkobler (enkelt placering)		●	●	●	●	●
Majsborde						
Foldbart majsborde, antal rækker		6 - 8	6 - 8	6 - 8	6 - 8	6 - 8
Faste majsborde, antal rækker		5 - 8	6 - 12	6 - 12	6 - 12	6 - 12
Integrerede stængelknusere		●	●	●	●	●
Roterende stråskillere		●	●	●	●	●
Automatiske skærebordskontrolsystemer						
Automatisk skærehøjdekontrol		automatisk	automatisk	automatisk	automatisk	automatisk
Flydestillingsfunktion		●	●	●	●	●
Autofloat™ III system		●	●	●	●	●
Halmelevator						
Antal kæder		3	3	4	4	4
Power Reverse hydraulisk reversering af skærebord og elevator		hydraulisk	hydraulisk	hydraulisk	hydraulisk	hydraulisk
Autofloat - tværopretning		●	●	●	●	●
Forendjustering		●	●	●	●	●
Harvest Suite™ Ultra kabine glasareal						
	(m²)	6,3	6,3	6,3	6,3	6,3
Førerkabine kategori - EN 15695		2	2	2	2	2
Halogen arbejdslygtepakke		●	●	●	●	●
LED arbejdslygtepakke		○	○	○	○	○
LED langdistancelygter		○	○	○	○	○
Standard stofbetrukket sæde med luftaffjedring		●	●	●	●	●
Deluxe luftaffjedret sæde med varme og aktiv ventilation		○	○	○	○	○
Lædersæde med varme, luftaffjedring og aktiv ventilation		○	○	○	○	○
Instruktørsæde		●	●	●	●	●
Læderrat		●	●	●	●	●
CommandGrip™ håndtag		●	●	●	●	●
IntelliView™ IV monitor med justerbar position		●	●	●	●	●
Ekstra IntelliView™ IV monitor		○	○	○	○	○
Vidvinkel, brudsikre spejle		●	●	●	●	●
3 overvågningskameraer		○	○	○	○	○
ACS (Automatiske afgrødeindstillinger)		●	●	●	●	●
Air-condition og køleboks		●	●	●	●	●
Automatisk klimaanlæg		●	●	●	●	●
Varmesystem		●	●	●	●	●
MP3 Bluetooth radio (håndfri telefon)		●	●	●	●	●
2 USB-ladestik		●	●	●	●	●
4 højttaler system		●	●	●	●	●
Max. lydniveau i kabine - 77/31EEC	(dBA)	73	73	73	73	73
New Hollands systemer til styring af præcisionslandbrug (PLM)						
Mark - Onboard-systemer						
Forberedt for IntelliSteer® automatisk styresystem		○	○	○	○	○
IntelliTurn™ automatisk forager-vending		○	○	○	○	○
IntelliField™ skel-, kort- og styrelinjedata delt mellem maskinerne		○	○	○	○	○
IntelliCruise™ II system		○	○	○	○	○
Automatisk rækkestyresystem til majsborde		○	○	○	○	○
Maskinpark - Offboard-systemer						
MyPLM®Connect Telematics Professional (3 eller 5 års abonnement)		○	○	○	○	○
Farm - Administration af agronomiske data						
Måling af fugtighed		○	○	○	○	○
Udbytte- og fugtighedsmåling		●	●	●	●	●
NutriSense™ NIR sensor-teknologi til analyse af næringsstoffer		○	○	○	○	○
MyPLM®Connect Farm fane til visning af agronomiske data - USB		●	●	●	●	●
MyPLM®Connect Farm fane til filoverførsel - Professional		○	○	○	○	○
Uptime-løsninger - Undervisnings- og supportsystemer						
New Holland Proactive Breakdown Support		●	●	●	●	●
New Holland Breakdown Assist		●	●	●	●	●
Tærscopylindre						
Bredde	(m)	1,3	1,3	1,56	1,56	1,56
Diameter	(m)	0,75	0,75	0,75	0,75	0,75
Standardtype / Universaltype / Ultra-Flow™ Forskudt type		● / ○ / ○	● / ○ / ○	● / ○ / ○	● / ○ / ○	● / ○ / ○
Antal slagler på standardtype		10	10	10	10	10
Hastighedsområde	(omdr/min.)	305 - 905	305 - 905	305 - 905	305 - 905	305 - 905
Kitsæt - Lav tærscopylinderhastighed		○	○	○	○	○
Cylinderbro						
Sektionsopbyggede tærscopylindere		○	○	○	○	○
Areal	(m²)	0,98	0,98	1,18	1,18	1,18
Antal linealer		16	16	16	16	16
Omslutningsvinkel	(grader)	111	111	111	111	111
Halmvinde						
Fire vinger og fire tænder cylinderdiameter	(m)	0,475	0,475	0,475	0,475	0,475
Halmvindebro areal	(m²)	0,24	0,24	0,29	0,29	0,29
Roterende udskiller						
Diameter	(m)	0,72	0,72	0,72	0,72	0,72
Hastighed	(omdr/min.)	387 / 700	387 / 700	387 / 700	387 / 700	387 / 700
Hurtigskift uden værktøj		●	●	●	●	●
Broareal (inkl. rive)	(m²)	0,78	0,78	0,93	0,93	0,93

Modeller		CX7.80	CX7.90	CX8.70	CX8.80	CX8.90
Roterende udskiller						
Multi-Thresh™ system		●	●	●	●	●
Totalt effektivt udskillelsesareal	[m ²]	2,11	2,11	2,54	2,54	2,54
Straw Flow™ halmvinde		●	●	●	●	●
Fjernstyret indstilling af broen under roterende kerneudskiller		●	●	●	●	●
Halmrystere						
Antal		5	5	6	6	6
Opti-Speed™ variable halmrystere		●	●	●	●	●
Udskillelsesareal	[m ²]	4,94	4,94	5,93	5,93	5,93
Soldkasse						
Opti-Clean™ soldkasse		●	●	○	○	○
Tilløbsplan udtageligt fra forenden		●	●	●	●	●
Forrensningssystem		●	●	●	●	●
Total soldareal under blæserkontrol	[m ²]	5,4	5,4	6,5	6,5	6,5
Fjernstyret indstilling af sold og forsold		●	●	●	●	●
Underblæser						
Opti-Fan™ system		●	●	●	●	●
Antal vinger		6	6	6	6	6
Selvoprettende soldkasse drevsysteme		hydraulisk	hydraulisk	hydraulisk	hydraulisk	hydraulisk
Fast soldkasse drevsystem		mekanisk	mekanisk	mekanisk	mekanisk	mekanisk
Selvoprettende soldkasse variabelt hastighedsområde	[omdr/min.]	200 - 1100	200 - 1100	200 - 1100	200 - 1100	200 - 1100
Fast soldkasse variabelt hastighedsområde - lavt (ekstraudstyr)	[omdr/min.]	210 - 495	210 - 495	210 - 495	210 - 495	210 - 495
- standard høj	[omdr/min.]	500 - 945	500 - 945	500 - 945	500 - 945	500 - 945
Blæser med dobbelt udløb		●	●	●	●	●
Elektrisk hastighedsjustering fra kabinen		●	●	●	●	●
Returgodssystem						
Roto-Thresher™ system	[antal rotorer]	1	1	2	2	2
Returgodsindikator på IntelliView™ IV monitor		●	●	●	●	●
Kornelevator						
Højkapacitets kornelevator med heavy duty kæder & flapper		●	●	●	●	●
Korntank						
Opfoldelige tanklæger kapacitet standard/ekstraudstyr	[l]	9000	10000	9500/11500	11500	12500
Central påfyldning, opfoldelige tanklæger		●	●	●	●	●
Tømmesnegl						
Højt monteret tømmemør		●	●	●	●	●
Tømmehastighed	[l/s.]	125	125	125	125	125
Inspektionsdør til kerneprøve		●	●	●	●	●
Advarselsfunktion for fyldt korntank		●	●	●	●	●
Tømmesnegl drejerækkevidde	[grader]	105	105	105	105	105
Drejelig tømmemetud		○	○	○	○	○
El						
12 volt generator standard/ekstraudstyr	[Amp]	190	190	190	190	190
Batterikapacitet	[CCA / Ah]	730 / 2x107	730 / 2x107	730 / 2x107	730 / 2x107	730 / 2x107
Motor*						
Overholder Tier 4 miljøregulativer		FPT Cursor 9*	FPT Cursor 9*	FPT Cursor 9*	FPT Cursor 9*	FPT Cursor 9*
Kapacitet	[cm ³]	Stage V 8700	Stage V 8700	Stage V 8700	Stage V 8700	Stage V 8700
ECOBlue™ SCR-system (Selective Catalytic Reduction)		HI-eSCR 2	HI-eSCR 2	HI-eSCR 2	HI-eSCR 2	HI-eSCR 2
Brændstofsysteem		Common Rail	Common Rail	Common Rail	Common Rail	Common Rail
Nom. motoreffekt @ 2100 omdr/min. - ISO 14396 - ECE R120	[kW/hk]	225/306	245/333	245/333	275/374	308/420
Max. motoreffekt @ 2000 omdr/min. - ISO 14396 - ECE R120	[kW/hk]	250/340	275/374	275/374	305/415	338/460
Godkendt biodieselblanding**		B7**	B7**	B7**	B7**	B7**
Elektronisk regulator		●	●	●	●	●
Måling og aflæsning af brændstofforbrug på IntelliView™ IV monitor		●	●	●	●	●
Trykluftkompressor		○	○	○	○	○
Motor roterende luftfilter aflæsesystem		○	○	○	○	○
Brændstoftanke						
Dieselpkapacitet / AdBluekapacitet	[l]	750 / 170	750 / 170	750 / 170	1000 / 170	1000 / 170
Transmission						
Hydrostatisk		●	●	●	●	●
Gearkasse med 4 hastigheder		●	●	●	●	●
Fjernbetjent gearskift		●	●	●	●	●
Differentialespærre		●	●	●	●	●
Hydrostatisk træk på baghjul		○	○	○	○	○
Max. hastighed standard / ekstraudstyr	[km/t.]	30	30	30	30	30
SmartTrax™ system		-	○	-	○	○
SmartTrax™ gummibælter med Terraglide™ affjedring		-	○	-	○	○
Heavy Duty 24" SmartTrax™ gummibælter med Terraglide™ affjedring		-	○	-	○	○
Håndtering af halm og avner						
Integreret halmsnitner		●	●	●	●	●
Fjernbetjent justering af spredeplader		●	●	●	●	●
Fjernstyret valg af snitning / skårtægning		○	○	○	○	○
Avnespreder		●	●	●	●	●
Vægt						
Standard version på dæk, uden skærebord og halmsnitner	[kg]	14266	14802	15507	15538	16034

● Standard ○ Ekstraudstyr - Ikke tilgængelig * Udviklet af FPT Industrial

** Biodieselblandingen skal overholde den seneste brændstoffsifikation EN14214:2009 og betjening skal ske i henhold til anvisningerne i instruktionsboge

Model dimensioner

	CX7.80 ^[B] / CX7.90			CX8.70 ^[B] / CX8.80 / CX8.90		
	Dæk	SmartTrax	Dæk	Dæk	Dæk	
Med trækkende hjul / bælter[A]	710/75R34	800/65R32	24" / 24" HD	800/65R32	900/60R32	
Jordkontaktareal	[m ²]	-	1,4	-	-	
Max. højde i transportposition	[m]	3,96	3,96	3,96	3,96	
Max. bredde - transport	[m]	3,2	3,5	3,29	3,7	3,9
Max. længde med udslet tømmemør uden skærebord	[m]	9,07	9,07	9,07	9,07	9,07

[A] Anden dækmontering end den angivne er tilgængelig: 710/70R42, 800/65R32, 900/60R32, 900/65R32 [Ris dæk], 800/70R32, 900/60R32, 800/70R38, 900/60R38, 1050/50R32, SmartTrax 24", 28,5" og SmartTrax med Terraglide affjedring 24", 24" HD, 28,5" og 34" [B] SmartTrax ikke tilgængelig

New Holland Top Service: kundesupport og kundeinformation.

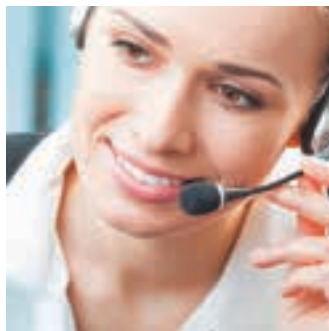

Top tilgængelighed

Vi er altid til din rådighed: alle dage fra 07.00-19.00! Uanset hvilke oplysninger du har brug for, uanset hvilket problem eller behov du har, skal du blot ringe til det gratis New Holland Top Service telefonnummer*.



Top hastighed

Eksprest levering af dele: når og hvor du skal bruge dem!



Top prioritet

Hurtige løsninger i sæsonen: fordi arbejdet ikke kan vente!



Top tilfredshed

Vi sætter alt ind på at finde de løsninger, du har brug for, og holder dig informeret: indtil du er 100% tilfreds!



For flere oplysninger - kontakt venligst din New Holland forhandler!

* Opkaldet er gratis ved opkald fra fastnettelefon. Visse europæiske udbydere pålægger et gebyr, hvis opkaldet sker fra en mobiltelefon. Kontakt venligst dit telefonselskab for oplysninger om takster. Hvis der er problemer med at komme igennem på det gratis telefonnummer, kan du også ringe på 38323003.

DIN LOKALE FORHANDLER

www.newholland.dk



New Holland - fabrikkerne bestræber sig hele tiden på at udvikle og forbedre maskinerne, og vi må derfor forbeholde os ret til at ændre de opgivne specifikationer uden forudgående varsel. NB: På grund af de enkelte landes specielle udstyr kan noget af udstyret på billederne afvige fra det danske. Published by New Holland Brand Communications. BTS Adv. - Printed in Italy - 02/24 - (Turin) - 232003/DKO