

L 213 L 215 L 218 L 220 L 223 L 225 L 230
C 227 C 232 C 238

CHARGEUSES COMPACTES SUR PNEUS/CHARGEUSES COMPACTES SUR CHENILLES SERIE 200



	L213	L215	L218	L220	L223	L225	L230
PUISSANCE MOTEUR	46 ch	52 ch	60 ch	60 ch	74 ch	82 ch	90 ch
POIDS EN ORDRE DE MARCHÉ	2270 kg	2400 kg	2660 kg	2900 kg	3350 kg	3580 kg	3765 kg
CAPACITÉ OPERATIONNELLE NOMINALE (À 50 % DE LA CHARGE DE BASCULEMENT)	590 kg	680 kg	818 kg	905 kg	1020 kg	1135 kg	1360 kg

	C227	C232	C238
PUISSANCE MOTEUR	74 ch	82 ch	90 ch
POIDS EN ORDRE DE MARCHÉ	3720 kg	4370 kg	4581 kg
CAPACITÉ OPERATIONNELLE NOMINALE (À 35 % DE LA CHARGE DE BASCULEMENT)	1225 kg	1451 kg	1723 kg



BUILT AROUND YOU

L213/L215/L218/L220/L223/

CHARGEUSES COMPACTES SUR PNEUS ET CHAR



**LE MEILLEUR
BRAS CHARGEUR
DU MARCHÉ
(SUPER BOOM)**

**UNE POLYVALENCE
GRANDE GRACE
A NOTRE GAMME
COMPLETE
D'EQUIPEMENTS**

L225/L230/C227/C232/C238

GEUSES COMPACTES SUR CHENILLES SÉRIE 200



**UN LARGE ESPACE
DE TRAVAIL
CONFORTABLE
ET SÉCURISÉ !**

**UNE MAINTENANCE
FACILITEE PAR DE
LARGES CAPOTS
A OUVERTURES
TOTALES**

**UN EMPATTEMENT
LONG POUR PLUS
DE STABILITÉ**

BRAS CHARGEUR



FLÈCHE A GÉOMÉTRIE VERTICALE

LA MEILLEURE DE SA CATEGORIE EN TERMES DE HAUTEUR ET DE PORTEE POUR LE BENNAGE

Avec sa toute-nouvelle géométrie de levage verticale, la flèche SUPER BOOM® permet à l'opérateur de charger les matériaux au centre de la benne. Son point d'attache est très proche du centre de gravité de la machine, ce qui confère à la machine une stabilité exceptionnelle lors des déplacements.

La flèche SUPER BOOM® brevetée de New Holland est montée de série sur les modèles L218, L220, L223, L225, C232 et C238.

FLÈCHE A GÉOMÉTRIE RADIALE



EFFICACITÉ DE CREUSEMENT INCOMPARABLE

Avec leur flèche à géométrie radiale, les modèles L213, L215 et C227 constituent la solution idéale pour les travaux de terrassement. Leur force de cavage permet d'améliorer la productivité tandis que la géométrie du bras qui se fixe directement au châssis apporte une puissance de poussée supérieure.

Les modèles à levage radial conviennent également aux applications nécessitant une portée maximale à hauteur moyenne. Par exemple, à 719 mm de haut, la portée est de 1109 mm !

STABILITÉ SUPÉRIEURE

STABILITÉ EXCEPTIONNELLE

Les chargeuses compactes sur pneus New Holland combinent un empattement long, un centre de gravité bas et une répartition du poids avant-arrière parfaite qui confèrent au conducteur des déplacements extrêmement stables et confortables.



ANTI TANGAGE (OPTION)

La fonction anti tangage amorti les rebonds du bras lors des déplacements sur terrain irrégulier : les matériaux restent dans le godet et l'opérateur profite d'un plus grand confort.



UNE MANUTENTION EFFICACE GRACE AU LEVAGE PARRALLELE

Le système d'auto-nivelage améliore le contrôle de l'accessoire en maintenant le godet parallèle au sol pendant les opérations de montée du chargeur, évitant les pertes de matériaux et renforçant la précision des opérations de manipulation de charges.

CHARGEUSES SUR CHENILLES



UNE MAITRISE TOTALE SUR TOUS LES TERRAINS

Notre châssis porteur de type bulldozer a été conçu pour permettre à nos machines de résister aux pentes à forte déclivité, et de dompter les terrains boueux et sablonneux. Il est doté d'un bâti rigide comportant moins de pièces mobiles, plus robuste et plus facile à entretenir que les bâtis à suspension.

DES CHARGEUSES SUR CHENILLES PLUS COMPACTES

Avec notre nouveau châssis, la largeur hors tout de la machine est inférieure à 2 mètres, ce qui facilite son chargement sur une remorque et donc son transport.



UN CHASSIS PORTEUR A LA POINTE DE LA TECHNOLOGIE

Des chenilles maintenues solidement sur le bâti !

Le flasque des galets de style chenille qui vient se poser entre les crans possède un diamètre intérieur supérieur, qui empêche les chenilles de quitter leur logement lorsque la machine évolue en pente.

Facilite le nettoyage des chenilles !

La surélévation du barbotin d'entraînement accroît la durée de vie des composants en tenant le groupe moteur à l'abri des matériaux et de l'humidité.

Un châssis porteur inusable !

Les galets et roues de tension étanches et lubrifiés à l'huile allongent la durée de vie du châssis porteur.

CIRCUIT HYDRAULIQUE ULTRA-PERFORMANT

UN HAUT DÉBIT HYDRAULIQUE POUR TOUS TYPES D'ACCESSOIRES

La Série 200 offre plusieurs configurations possibles en termes de circuits hydrauliques auxiliaires, ce qui lui confère une polyvalence exceptionnelle, car il est possible de lui raccorder un vaste choix d'accessoires hydrauliques.



DÉBIT STANDARD :

Présent sur chaque machine (de série), le débit standard permet de raccorder la plupart des accessoires hydrauliques.

HAUT DÉBIT :

Jusqu'à 55 % de débit en plus, ce qui permet de prendre en charge les accessoires nécessitant davantage de puissance hydraulique pour un fonctionnement optimal (par ex : compacteurs à froid, pelles, petits broyeurs).

DÉBIT ÉLEVÉ AMÉLIORÉ (EHF) :

ce dispositif en option (disponible uniquement sur les modèles L230 et C238) augmente la pression dans le circuit hydraulique auxiliaire de 70 bar tout en garantissant un débit constant. Les pompes à piston surpuissantes nécessaires pour générer une telle pression vous permettent d'utiliser des accessoires de grande taille (compacteurs à froid, broyeurs et autres équipements motorisés rotatifs). L'option EHF (numéro 7) comporte également un second circuit hydraulique auxiliaire pour les applications nécessitant plusieurs mouvements en simultané. La fonction Power Boost hydraulique s'active par une simple pression sur le bouton HP (High Pressure) sur le montant gauche de la machine.

Il est également possible de commander le second circuit auxiliaire dans le cadre du kit DIA pour le modèle L218 et ceux de plus grande taille.



UNE CABINE DELUXE



UNE CABINE CONFORTABLE

La nouvelle cabine offre un confort inégalé, avec beaucoup d'espace au niveau de la tête et des jambes de l'opérateur. Bonne nouvelle : la cabine élargie est montée en série sur tous les modèles, petits et grands.



Le plancher plat laisse à l'opérateur plus de liberté pour ses pieds. Le siège à suspension mécanique ou le siège chauffant à suspension pneumatique contribuent également au confort de l'opérateur. Les modèles avec porte avant disposent d'une cabine étanche et pressurisée, qui empêche la poussière et l'eau de s'infiltrer et réduit considérablement le niveau sonore.



DES COMMANDES INTUITIVES

Les commandes proportionnelles continues sont proposées en série sur tous les modèles !

Et les commandes électrohydrauliques offrent la possibilité de basculer aisément en configuration ISO ou H à l'aide d'un simple bouton, en fonction des préférences et des habitudes de l'opérateur.

VISIBILITE ACCRUE

UNE VISIBILITE AUGMENTEE DE 50% SUR LE CHANTIER POUR PLUS DE SECURITE !

Visibilité avant : la cabine est large et le seuil a été abaissé pour offrir une visibilité exceptionnelle sur la lame du godet.

Visibilité latérale : les vitres latérales, bien plus grandes, permettent à l'opérateur de garder un œil sur les roues ou les chenilles et, par conséquent, de maîtriser totalement la machine. La visibilité sur l'extérieur qu'elles offrent est elle aussi excellente. Les grilles de protection latérales et les montants avant, plus fins, participent à cette visibilité exceptionnelle.

Visibilité arrière : la vitre arrière est encore plus grande qu'auparavant !

Vitre de toit : la surface transparente du toit de la cabine procure à l'opérateur une vue dégagée sur le godet, même lorsque le bras a atteint sa hauteur maximale.

La stabilité et la visibilité qu'elles proposent rendent nos machines plus sûres. Venez le constater par vous-même !



DES COMMANDES A HAUTEUR DES YEUX

Notre machine a été conçue de façon à permettre à l'opérateur de garder un œil sur le godet ou l'accessoire tout en contrôlant l'affichage de la machine !

FACILITE D'ENTRETIEN

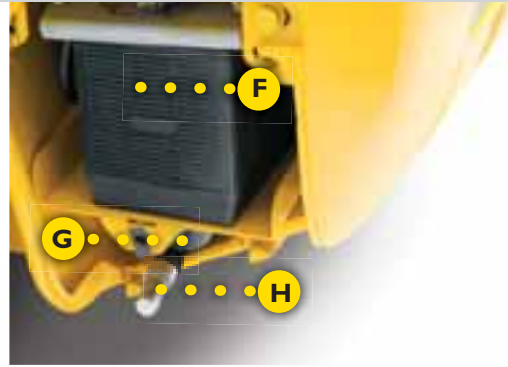

A - Réservoir d'huile hydraulique

B - Réservoir d'huile moteur

C - Filtre à air

D - Réservoir de carburant

E - Niveau d'huile moteur

F - Batterie

G - Filtre à huile moteur

H - Vidange de l'huile moteur

UN ACCES FACILE

Entretien facilité rime avec hausse de productivité ! Les points d'entretien ont été regroupés et sont facilement accessibles par la porte de compartiment arrière.

DEUX BOULONS A DEVISSER ET LE TOUR EST JOUE !

Le système d'inclinaison de la cabine est simple d'utilisation et nécessite seulement de dévisser deux boulons : la nouvelle cabine bascule vers l'avant pour permettre aux techniciens d'accéder à tous les composants.





LA PRIORITE A LA SECURITE

La flèche peut être bloquée en position haute depuis l'intérieur de la cabine pour sécuriser l'entretien. Lorsque la cabine est inclinée, un système automatique la bloque pour garantir la sécurité de l'opérateur.



UN ACCES FACILE A LA BATTERIE ET AUX POINTS DE GRAISSAGE

Il est très facile de remplacer la batterie et l'huile moteur ; l'opérateur y accède aisément en retirant une trappe située sur le côté gauche de la partie arrière de la machine. Remplacer l'huile moteur et hydraulique n'a jamais été aussi simple grâce aux flexibles de vidange latéraux !

ACCESSOIRES

LA SERIE 200 VOUS OFFRE DE NOMBREUSES POSSIBILITES DE TRAVAIL

Les chargeuses compactes sur pneus et les chargeuses compactes sur chenilles New Holland sont des modèles de polyvalence : grâce à la grande diversité d'accessoires disponibles, elles s'acquittent facilement d'une incroyable multitude de tâches.



EXCAVATEUR À ROUE-PELLE



LARGEUR ROUE (mm)	PROFOND. (mm)	POIDS (kg)	DEBIT	MODELES NH COMPATIBLES
130	150-450	1155	Haut	L223 et supér.
130	200-600	1260	Haut	L223 et supér.

APPLICATION : Creusement de tranchées dans des matériaux durs et compacts comme l'asphalte et le béton, sur la route ou dans des zones où la liberté de mouvement est limitée.

COMPACTEUR À ROUE



LARGEUR ROUE (mm)	PROFOND. (mm)	POIDS (kg)	DEBIT	MODELES NH COMPATIBLES
200-250	0-750	550	Standard	L223 et supér.

APPLICATION : Compactage du fond d'une tranchée avant l'ajout d'une couche d'asphalte.

EPANDEUSE D'ASPHALTE



LARGEUR (mm)	PROFOND. (mm)	POIDS (kg)	DEBIT	MODELES NH COMPATIBLES
1900	s.o.	620	Standard	L218 et supér.

APPLICATION : Remplissage de tranchées et élargissement de la surfaces de route avec maintien de la déclivité originelle de la route.



CONNECTION SOUS PRESSION

Les accessoires sont faciles et rapides à changer grâce à la fonction Connect Under Pressure, proposée en série. La pression est automatiquement libérée dès que l'on débranche la ligne secondaire. L'opérateur n'a besoin d'aucune clé. En outre, le coupleur hydraulique pour équipements en option réduit les temps d'arrêt et renforce la productivité sur le chantier en permettant à l'opérateur de remplacer un accessoire rapidement et en toute sécurité sans avoir à sortir de la cabine.



FRAISE



LARGEUR (mm)	PROFOND. (mm)	POIDS (kg)	DEBIT	MODELES NH COMPATIBLES
350	0 - 110	590	Standard	L218 et supér.
450	0 - 150	790	Haut	L218/L220/C227
600	0 - 170	950	Haut	L223 et supér.
1.000	0 - 130	1.090	Haut	L223 et supér.

APPLICATION : Travaux sur asphalte ou béton. Recouvrement de routes, d'espaces industriels et de cours. Entretien de portions de route. Restauration de surfaces dégradées, irrégulières et usées.

GODET BALAYEUR



LARGEUR (mm)	POIDS (kg)	MODELES NH COMPATIBLES
1525	225	L213 L215
1680	278	L218 L220
1850	460	L218 et supér.
2080	522	L223 et supér.

APPLICATION : Nettoyage des cours, routes, sentiers, etc. Egalement efficace pour le déblayage de la neige.

ACCESSOIRES



PELLE RETRO



LARGEUR (mm)	PROFOND. (mm)	POIDS (kg)	DEBIT	MODELES NH COMPATIBLES
1500	2275	700	Standard	L220 et infér.
1500	3000	790	Standard	L218 et supér.
1500	3500	860	Standard	L223 et supér.

APPLICATION : Réalisation de tranchées, de fondations, de canaux de drainage et d'irrigation, etc. dans des constructions privées ou publiques, neuves ou anciennes.

BETONNIERE



LARGEUR (mm)	PROFOND. (mm)	POIDS (kg)	DEBIT	MODELES NH COMPATIBLES
1250	200	280	Standard	L213 L215
1500	300	300	Standard	L218 et supér.
1660	350	380	Standard	L223 et supér.
1700	400	450	Standard	C232

APPLICATION : Production de ciment pour le secteur du bâtiment dans des zones isolées, difficiles d'accès ou disposant d'une alimentation en électricité limitée

COMPACTEUR



LARGEUR (mm)	PROFOND. (mm)	POIDS (kg)	DEBIT	MODELES NH COMPATIBLES
1100	s.o.	787	Standard	Tous

APPLICATION : Préparation du sol par compactage de terre, gravier, sable, etc.

ACCESSOIRES



LARGE VARIETE DE GODETS

GODET UNIVERSEL 4X1

GODET A DEVERSEMENT HAUT

FOURCHE A PALETTES



TERRE ET FONDERIE
SURBAISSE
SURBAISSE GRAND VOLUME
USAGE INTENSIF
FUMIER/PURIN
MATERIAUX LEGERES

LARGEUR (mm)	MODELES NH COMPATIBLES
1525	L218-L220
1680	L218-L220
1830	L223-L225
1850	L223-L225-C227
2080	L223 et supér.

APPLICATION : Creusement, excavation, nivellement, manutention.



LARGEUR (mm)	POIDS (kg)	MODELES NH COMPATIBLES
1525	253	L213-L215
1680	283	L218-L220
1850	340	L218 et supér.
2080	435	L223 et supér.

APPLICATION : S'utilise comme un godet traditionnel, un grappin de remblayage ou une lame.



LARGEUR (mm)	POIDS (kg)	MODELES NH COMPATIBLES
1525	364	L213-L215
1680	285	L218-L220
1850	352	L218 et supér.
2080	496	L223 et supér.

APPLICATION : Augmente la hauteur de vidage de 800 mm pour atteindre 1 200 mm.



LONGUEUR FOURCHES (mm)	POIDS (kg)	MODELES NH COMPATIBLES
1000	160	C227 et infér.
1100	164	C227 et infér.
1200	168	Tous

APPLICATION : Manipulation de charges palettisées.



Cette brochure ne répertorie pas toute la gamme d'accessoire. Pour en obtenir la liste exhaustive, consultez le catalogue d'accessoires P&S.

MARTEAUX



LARGEUR (mm)	PROFOND. (mm)	POIDS (kg)	DEBIT	MODELES NH COMPATIBLES
s.o.	s.o.	160	Standard	L213 L215
s.o.	s.o.	210	Standard	L213 L215
s.o.	s.o.	275	Standard	L218 et supér.
s.o.	s.o.	370	Standard	L223 et supér.
s.o.	s.o.	505	Haut	L223 et supér.

APPLICATION : Travaux de démolition de béton, creusement de tranchées et excavation.

TARIERE (DEBIT STANDARD)/TARIERE (HAUT DEBIT)



DIAM. MAX. TARIERE (mm)	PROFOND. (mm)	POIDS (kg)	DEBIT	MODELES NH COMPATIBLES
760	1200	20-175	Standard	Tous
900	1200	30-225	Haut	L218 et supér. à haut débit

APPLICATION : Creusement de trous dans le sol pour poteaux téléphoniques, pylônes électriques, panneaux de signalisation, piliers métalliques ; plantation d'arbres et d'arbustes.

DIMENSIONS

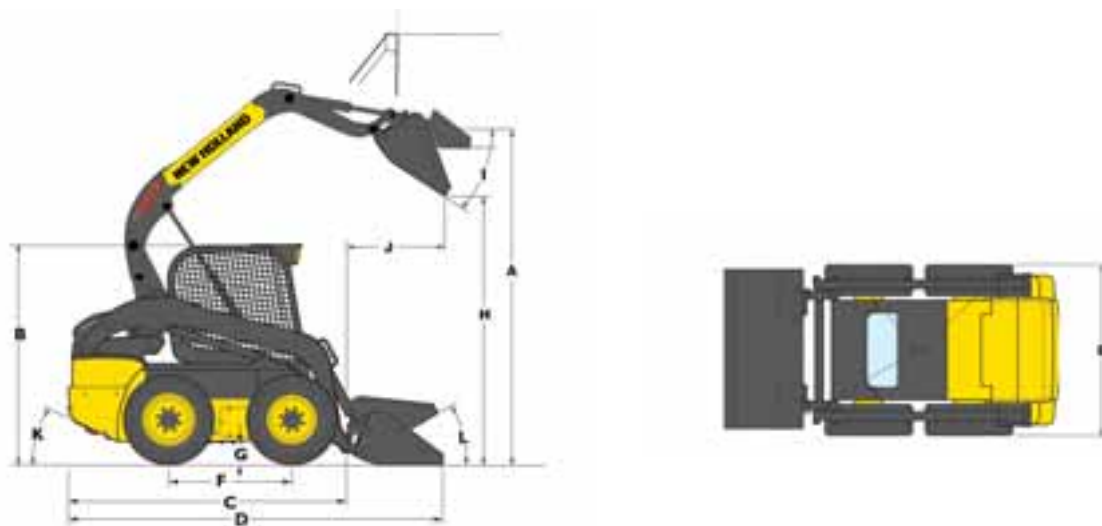

		L213	L215	L218	L220	L223
A - Hauteur sous axes du godet	mm	2.845	2.845	3.048	3.073	3.290
B - Hauteur jusqu'au toit de la cabine ROPS	mm	1.919	1.919	1.974	1.998	2.002
C - Longueur hors accessoire	mm	2.435	2.435	2.685	2.685	2.993
D - Longueur avec godet*	mm	3.028	3.028	3.352	3.338	3.631
E - Largeur hors tout	mm	1.518	1.518	1.678	1.755	1.768
F - Empattement	mm	941	941	1.128	1.128	1.322
G - Garde au sol	mm	178	178	178	203	203
H - Hauteur de vidage*	mm	2.246	2.246	2.377	2.402	2.615
I - Angle de vidage	°	40	40°	52°	52°	55°
J - Portée de vidage à hauteur maxi	mm	469	469	783	758	820
Portée de vidage à la hauteur maximale avec godet LPE	mm	675	675	946	921	985
K - Angle de départ	°	22	22	23	25	24
L - Angle de redressement (godet au sol)	°	26	26	35	34	34

* Avec godet terre et fonderie L230 équipée de pneus 14x17.5

CARACTERISTIQUES TECHNIQUES

		L213	L215	L218	L220	L223
PERFORMANCES						
Capacité opérationnelle nominale (50 %)	kg	590	680	818	905	1.020
Capacité opérat. nominale avec contrepoids (50 %)	kg	635	725	863	950	1.110
Charge de basculement	kg	1.179	1.361	1.633	1.814	2.041
Force de cavage au vérin de godet*	kN	13,0	14,0	11,7	15,3	22,6
Force d'arrachage au vérin de godet*	kN	18,6	18,6	24,7	32,5	38,3
MOTEUR						
Marque moteur		ISM	ISM	ISM	ISM	FPT
Cylindrée	l	2,2	2,2	2,2	2,2	3,2
Puissance	ch	49 ch @ 2.800 tr/min	60 ch @ 2.800 tr/min	60 ch @ 2.800 tr/min	60 ch @ 2.800 tr/min	74 ch @ 2.500 tr/min
Couple de pointe	Nm	143 Nm @ 1.800 tr/min	171 Nm @ 1.800 tr/min	171 Nm @ 1.800 tr/min	171 Nm @ 1.800 tr/min	275 Nm @ 1.400 tr/min
VITESSE DE TRANSLATION						
Vitesse lente	km/h	12,7	12,7	12,7	12,7	11,3
Vitesse rapide (en option)	km/h	NA	NA	18,0	18,0	16,9
CIRCUIT HYDRAULIQUE						
Débit hydraulique	l/min	59	59	72	72	85
Pompe haut débit en option	l/min	N/A	N/A	109	109	131
Pression	bar	210	210	210	210	210
POIDS						
Poids en ordre de marche	kg	2.300	2.430	2.690	2.930	3.350
Poids à l'expédition	kg	2.160	2.300	2.550	2.795	3.200
CAPACITÉ						
Réservoir de carburant	l	60,5	60,5	75,5	75,5	96,5

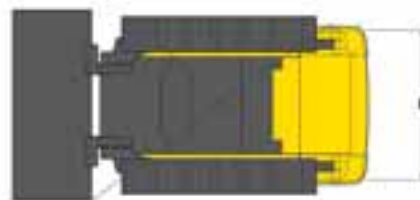

		L225	L230	C227	C232	C238
A - Hauteur sous axes du godet	mm	3.290	3.330	3.124	3.330	3.330
B - Hauteur jusqu'au toit de la cabine ROPS	mm	2.002	2.042	1.998	2.043	2.043
C - Longueur hors accessoire	mm	2.986	2.986	2.669	2.993	2.986
D - Longueur avec godet*	mm	3.624	3.624	3.292	3.631	3.624
E - Largeur hors tout	mm	1.768	1.930	1.676	1.930	1.930
F - Empattement	mm	1.322	1.322	NA	NA	NA
G - Garde au sol	mm	203	243	203	243	243
H - Hauteur de vidage*	mm	2.615	2.655	2.495	2.655	2.655
I - Angle de vidage	°	55	55	40°	55°	55°
J - Portée de vidage à hauteur maxi	mm	820	780	568	864	864
Portée de vidage à la hauteur maximale avec godet LPE	mm	985	944	747	1.039	1.039
K - Angle de départ	°	24	27	32	32°	32°
L - Angle de redressement (godet au sol)	°	34	33	31	33°	33°

* Avec godet terre et fonderie L230 équipée de pneus 14x17.5

		L225	L230	C227	C232	C238
PERFORMANCES						
Capacité opérationnelle nominale (50 %)	kg	1.135	1.360	50%:1.225 / 35%:859	50%:1.451 / 35%:1.018	50%:1.723 / 35%:1.209
Capacité opérat. nominale avec contrepoids (50 %)	kg	1.225	1.450	50%:1.280 / 35%:899	50%:1.676 / 35%:1.203	50%:1.948 / 35%:1.394
Charge de basculement	kg	2.268	2.722	2.449	2.902	3.447
Force de cavage au vérin de godet*	kN	22,6	28,2	27,0	21,5	27,2
Force d'arrachage au vérin de godet*	kN	38,3	38,3	32,3	33,4	32,7
MOTEUR						
Marque moteur		FPT	FPT	FPT	FPT	FPT
Cylindrée	l	3,2	3,2	3,2	3,2	3,2
Puissance	ch	82 ch @ 2,500 tr/min	90 ch @ 2,500 tr/min	74 ch @ 2,500 tr/min	82 ch @ 2,500 tr/min	90 ch @ 2,500 tr/min
Couple de pointe	Nm	305 Nm @ 1,400 tr/min	340 Nm @ 1,400 tr/min	275 Nm @ 1,400 tr/min	305 Nm @ 1,400 tr/min	340 Nm @ 1,400 tr/min
VITESSE DE TRANSLATION						
Vitesse lente	km/h	11,3	12,4	8,2	8,2	8,2
Vitesse rapide (en option)	km/h	16,9	18,5	12,2	12,2	12,2
CIRCUIT HYDRAULIQUE						
Débit hydraulique	l/min	85	87	85	85	85
Pompe haut débit en option	l/min	131	131	117	131	131
Pression	bar	210	210	210	210	210
POIDS						
Poids en ordre de marche	kg	3.580	3.765	3.750	4.370	4.581
Poids à l'expédition	kg	3.430	3.610	3.615	4.220	4.430
CAPACITÉ						
Réservoir de carburant	l	96,5	96,5	75,5	96,5	96,5

PIECES ET SERVICES

Le réseau de concessionnaires New Holland représente la meilleure garantie de productivité continue pour les machines fournies à ses clients. Le personnel technique d'assistance New Holland est parfaitement en mesure de résoudre tous les problèmes d'entretien et de réparation, chaque niveau d'assistance répondant aux normes strictes à respecter pour être conforme aux règles de qualité New Holland. Le réseau global d'assistance New Holland garantit un service pièces détachées rapide et fiable permettant de diminuer les temps d'arrêt, d'accroître la productivité et, bien entendu, de garantir l'activité rentable de ses clients.



CHEZ VOTRE CONCESSIONNAIRE HABITUEL

Les informations contenues dans cette brochure sont fournies seulement à titre indicatif. La société NEW HOLLAND CONSTRUCTION MACHINERY S.p.A. se réserve le droit de modifier, à n'importe quel moment, pour des raisons techniques ou pour toute autre raison nécessaire, les caractéristiques techniques et les performances du matériel présenté. Les illustrations ne montrent pas nécessairement des produits standard. Les dimensions, poids et capacités ainsi que les coefficients de conversion utilisés sont sujets à variations dans les limites des tolérances normalement acceptées dans les processus d'usage.

Published by NEW HOLLAND CONSTRUCTION MACHINERY S.p.A.
Printed in Italy - MediaCross Firenze - Cod 30680FR - Printed 02/14

Printed on recycled paper
CoC-FSC 000010 CQ Mixed sources



www.newholland.com

